

# Kress

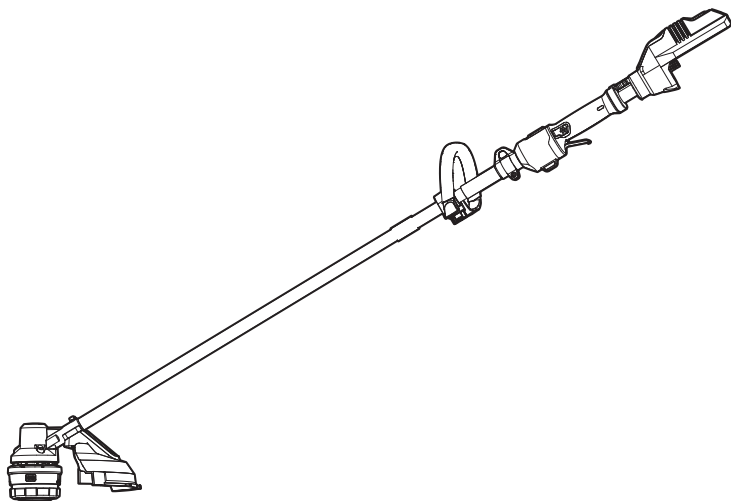

Cordless Grass Trimmer	EN	P08
Kabelloser Rasentrimmer	DE	P15
Coupe-bordure sans fil	F	P23
Tagliaerba senza fili	IT	P31
Cortacésped sin cable	ES	P38
Aparador de relva sem fio	PT	P46
Snoerloze grastrimmer	NL	P54
Trådløs græstrimmer	DK	P61
Trådløs gressklipper	NOR	P68
Sladdlös grästrimmer	SV	P75
Akumulatorowa podkaszarka do trawy	PL	P82
Ασύρματο χλοοκοπτικό	GR	P90
Vezeték nélküli fuvágó	HU	P98
Maşina de tuns iarba fara fir	RO	P106
Bezdrátová sekačka na trávu	CZ	P113
Akumulátorová kosacka na trávu	SK	P121
Brezžicni rezalnik za travo	SL	P128

**KG160E.9**



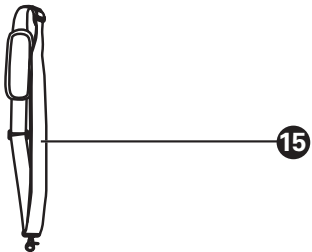
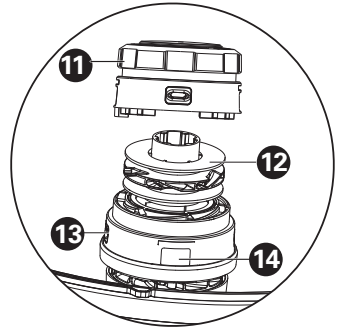
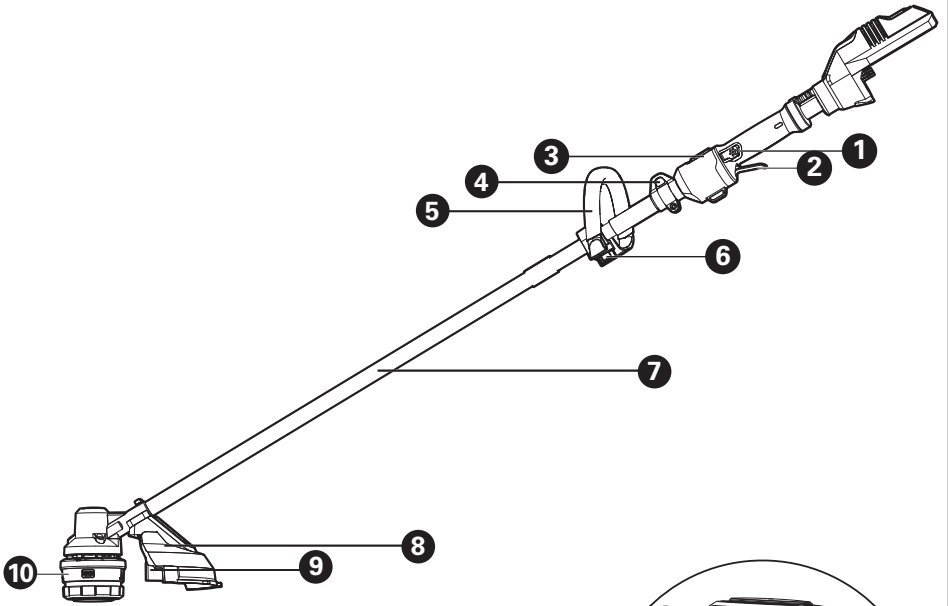

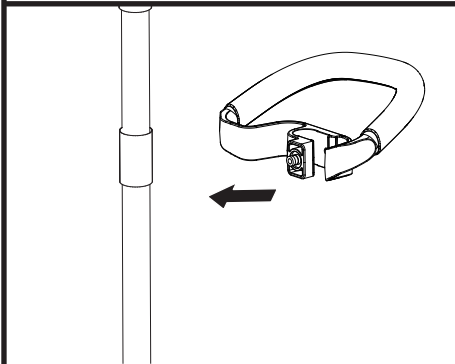
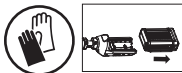
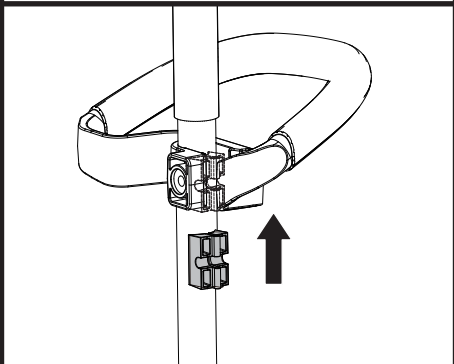
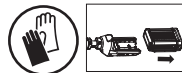
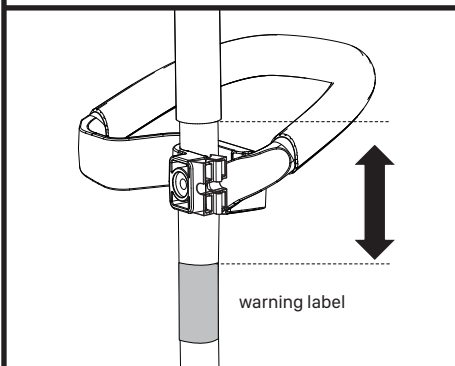
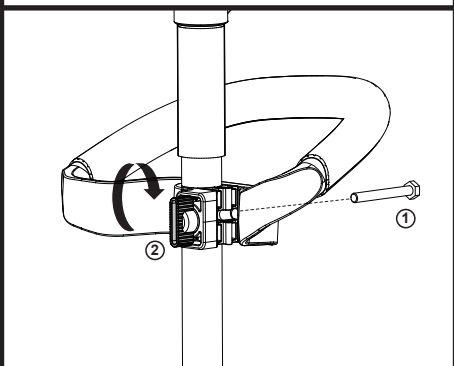
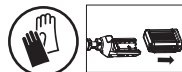
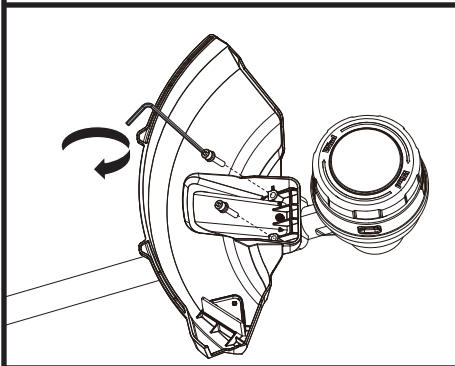
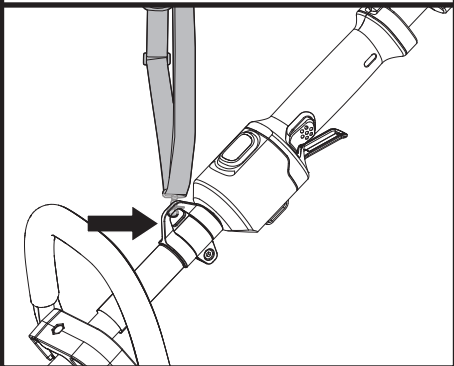
**A1****A2****A3****A4****B****C**

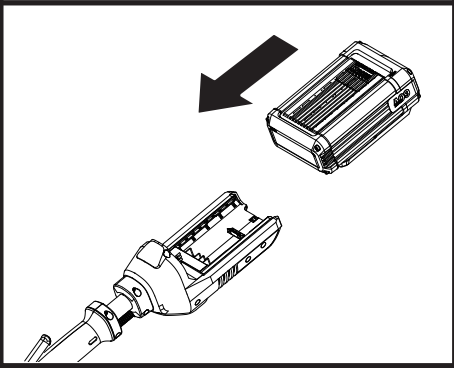
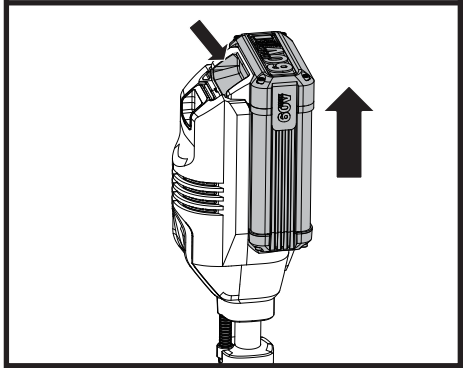
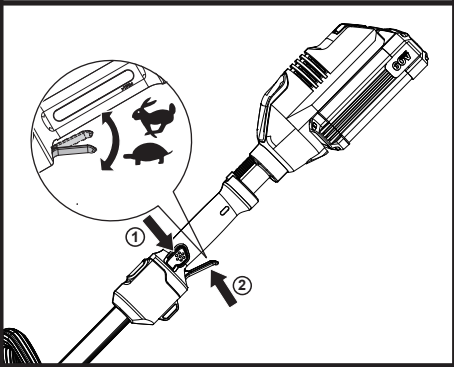
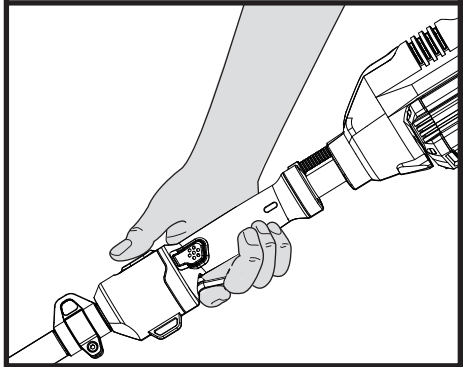
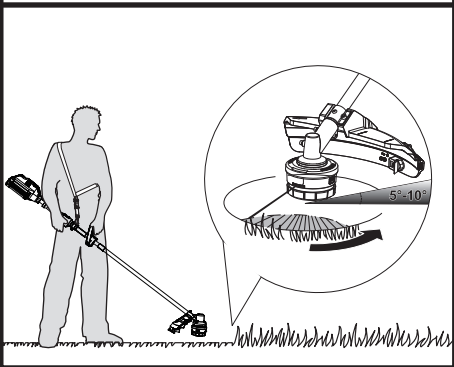
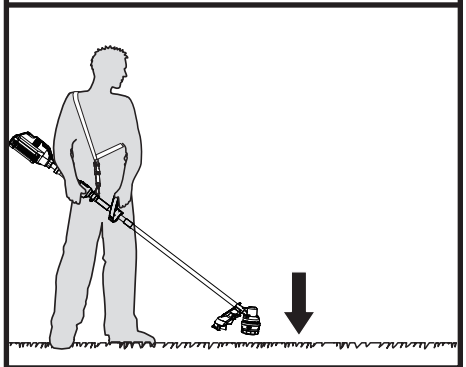

**D1****D2****E****F****G****H**

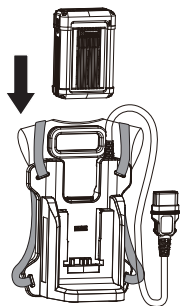
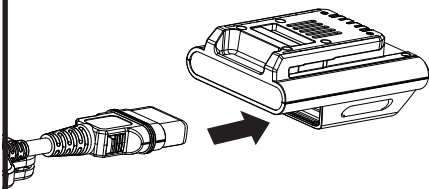
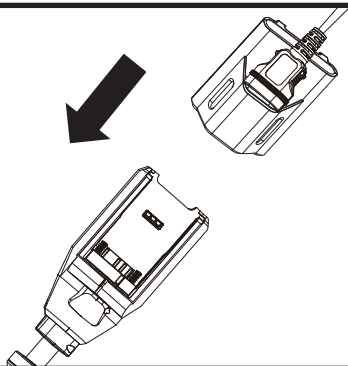
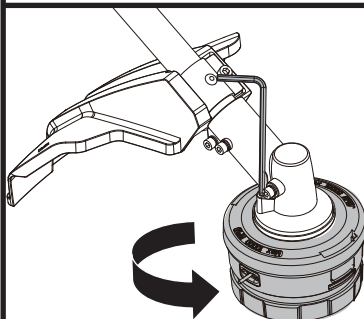
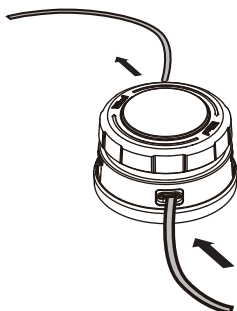
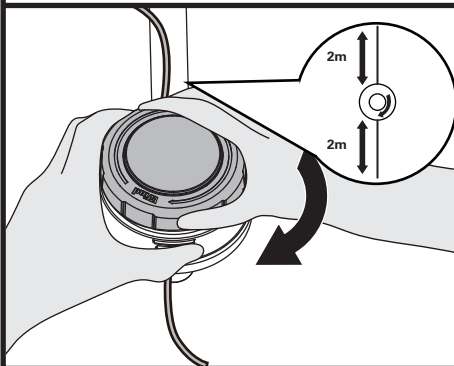
**I1****I2****I3****J****K1****K2**

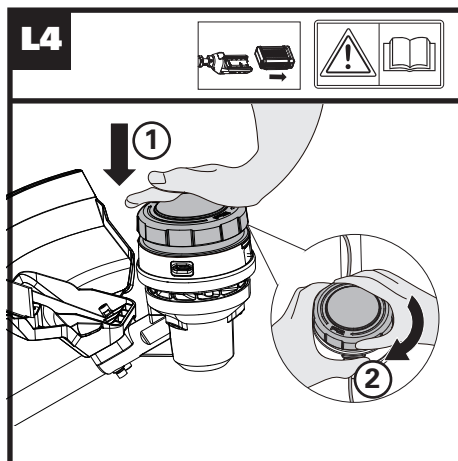
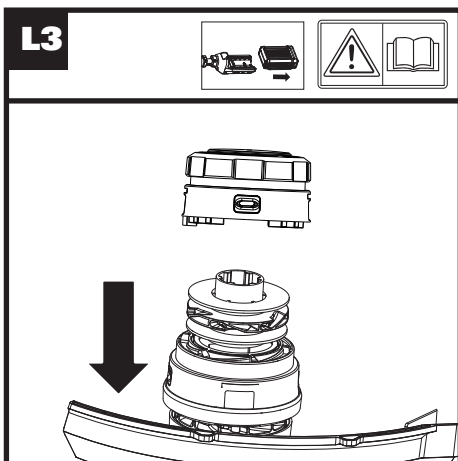
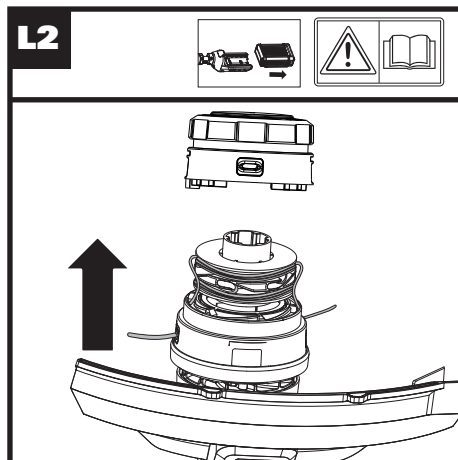
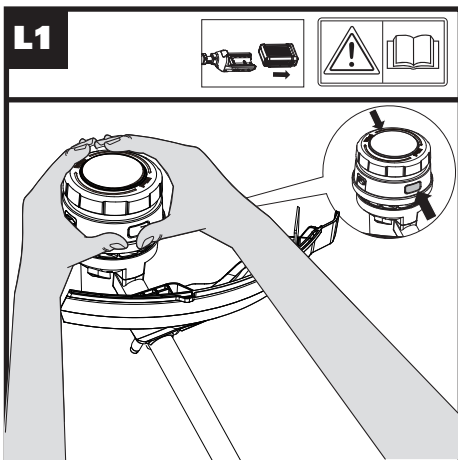

# ORIGINAL INSTRUCTIONS

## PRODUCT SAFETY

### GENERAL SAFETY

#### WARNINGS

 **WARNING Read all safety warnings and all instructions.** *Failure to follow the warnings and instructions may result in electric shock, fire and/or serious injury.*

**Save all warnings and instructions for future reference.**

The appliance is only to be used with the power supply unit provided with the appliance.

### **IMPORTANT READ CAREFULLY BEFORE USE KEEP FOR FUTURE REFERENCE**

#### **Safe operating practices**

##### **1. Training**

- a) Read the instructions carefully. Be familiar with the controls and the correct use of the machine.
- b) Never allow children, persons with reduced physical, sensory or mental capabilities or lack of experience and knowledge or people unfamiliar with

these instructions to use the machine, local regulations may restrict the age of the operator.

- c) Keep in mind that the operator or user is responsible for accidents or hazards occurring to other people or their property.

##### **2. Preparation**

- a) Before use, always visually inspect the machine for damaged, missing or misplaced guards or shields.
- b) Never operate the machine while people, especially children, or pets are nearby.

##### **3. Operation**

- a) Wear eye protection, long trousers and stout shoes at all times while operating the machine.
- b) Avoid using the machine in bad weather conditions especially when there is a risk of lightning.
- c) Use the machine only in daylight or good artificial light.
- d) Never operate the machine with damaged guards or shields or without guards or shields in place.
- e) Switch on the motor only when the hands and feet are away from the cutting means.

- f) Always disconnect the machine from the power supply (e.g. remove the battery pack from the machine)
  - 1) whenever the machine is left unattended;
  - 2) before clearing a blockage;
  - 3) before checking, cleaning or working on the machine;
  - 4) after striking a foreign object;
  - 5) whenever the machine starts vibrating abnormally.
- g) Take care against injury to feet and hands from the cutting means.
- h) Always ensure that the ventilation openings are kept clear of debris.
- i) Never fit metal cutting elements.
- j) Always be sure of your footing on slopes.
- k) Walk, never run.
- l) Not overreach and keep the balance at all times.
- m) Not to touch moving hazardous parts before removing the battery pack from the machine and the moving hazardous parts have come to a complete stop.

#### **4. Maintenance and storage**

- a) Disconnect the machine

from the power supply (e.g. remove the battery pack from the machine) before carrying out maintenance or cleaning work.

- b) Use only the manufacturer's recommended replacement parts and accessories.
- c) Inspect and maintain the machine regularly. Have the machine repaired only by an authorized repairer.
- d) When not in use, store the machine out of the reach of children.

#### **SAFETY WARNINGS FOR BATTERY PACK**

**a) Do not dismantle, open or shred cells or battery pack.**

**b) Do not short-circuit a battery pack. Do not store battery packs haphazardly in a box or drawer where they may short-circuit each other or be short-circuited by conductive materials.**

When battery pack is not in use, keep it away from other metal objects, like paper clips, coins, keys, nails, screws or other small metal objects, that can make a connection from









one terminal to another. Shorting the battery terminals together may cause burns or a fire.

- c) Do not expose battery pack to heat or fire. Avoid storage in direct sunlight.**
- d) Do not subject battery pack to mechanical shock.**
- e) In the event of battery leaking, do not allow the liquid to come into contact with the skin or eyes. If contact has been made, wash the affected area with copious amounts of water and seek medical advice.**
- f) Keep battery pack clean and dry.**
- g) Wipe the battery pack terminals with a clean dry cloth if they become dirty.**
- h) Battery pack needs to be charged before use. Always refer to this instruction and use the correct charging procedure.**
- i) Do not maintain battery pack on charge when not in use.**
- j) After extended periods of storage, it may be necessary**

**to charge and discharge the battery pack several times to obtain maximum performance.**

- k) Recharge only with the charger specified by Kress. Do not use any charger other than that specifically provided for use with the equipment.**
- l) Do not use any battery pack which is not designed for use with the equipment.**
- m) Keep battery pack out of the reach of children.**
- n) Retain the original product literature for future reference.**
- o) Remove the battery from the equipment when not in use.**
- p) Dispose of properly.**
- q) Do not mix cells of different manufacture, capacity, size or type within a device.**
- r) Keep the battery away from microwaves and high pressure.**

# SYMBOLS

	To reduce the risk of injury, user must read instruction manual
	Keep bystanders away
	Wear eye and ear protection
	Do not expose to rain
	Waste electrical products must not be disposed of with household waste. Please recycle where facilities exist. Check with your local authorities or retailer for recycling advice.
	Li-Ion battery This product has been marked with a symbol relating to 'separate collection' for all battery packs and battery pack. It will then be recycled or dismantled in order to reduce the impact on the environment. Battery packs can be hazardous for the environment and for human health since they contain hazardous substances.
	Do not burn
	Batteries may enter water cycle if disposed improperly, which can be hazardous for ecosystem. Do not dispose of waste batteries as unsorted municipal waste.
	Make sure the battery is removed prior to changing accessories.



Trimming

## COMPONENT LIST

1. LOCK-OFF BUTTON
2. SWITCH TRIGGER
3. ECO BUTTON
4. HOOK
5. AUXILIARY HANDLE
6. LOCKING KNOB
7. SHAFT
8. SAFETY GUARD
9. LINE CUTTER
10. TRIMMER HEAD (BUMP HEAD)
11. SPOOL CAP
12. SPOOL
13. EYELET
14. CAP RELEASE LATCH
15. SHOULDER STRAP

**Not all the accessories illustrated or described are included in standard delivery.**

## TECHNICAL DATA

Type Designation: **KG160E.9 (1-designation of machinery, representative of Cordless Grass Trimmer/ Brush Cutter)**

	<b>KG160E.9</b>
Voltage	60 V  MAX
No load speed	6000/min
Cutting Diameter	38 cm
Line Diameter	Recommended 2.4mm twist line
Line length	Recommended 4m (Dual-Exit)
Machine Weight	3.0 kg

## NOISE INFORMATION

A weighted sound pressure	$L_{pA} = 74 \text{ dB(A)}$
$K_{pA}$	0.8 dB(A)
A weighted sound power	$L_{wA} = 94.8 \text{ dB(A)}$
$K_{wA}$	0.8 dB(A)

### Wear ear protection



## VIBRATION INFORMATION

Typical weighted vibration	$a_h = 5.326 \text{ m/s}^2$
Uncertainty	$K = 1.5 \text{ m/s}^2$

The declared vibration total value may be used for comparing one tool with another, and may also be used in a preliminary assessment of exposure.

**WARNING:** The vibration emission value during actual use of the power tool can differ from the declared value depending on the ways in which the tool is used dependent on the following examples and other variations on how the tool is used:

- How the tool is used and the materials being cut or drilled.
- The tool being in good condition and well maintained
- The use the correct accessory for the tool and ensuring it is sharp and in good condition.
- The tightness of the grip on the handles and if any anti vibration accessories are used.
- And the tool is being used as intended by its design and these instructions.

### This tool may cause hand-arm vibration syndrome if its use is not adequately managed

**WARNING:** To be accurate, an estimation of exposure level in the actual conditions of use should also take account of all parts of the operating cycle such as the times when the tool is switched off and when it is running idle but not actually doing the job. This may significantly reduce the exposure level over the total working period.

Helping to minimise your vibration exposure risk. ALWAYS use sharp chisels, drills and blades. Maintain this tool in accordance with these instructions and keep well lubricated (where appropriate)

If the tool is to be used regularly then invest in anti vibration accessories. Plan your work schedule to spread any high vibration tool use across a number of days.

## ACCESSORIES

Safety guard	1
Dual line spool	1

Shoulder strap	1
----------------	---

We recommend that you purchase your accessories listed in the above list from the same store that sold you the lawn trimmer. Refer to the accessory packaging for further details. Store personnel can assist you and offer advice.

## ASSEMBLY & OPERATION



**NOTE:** Before using the tool, read the instruction book carefully.

### BEFORE OPERATION:

#### Assembling the auxiliary handle (See Fig. A1, A2, A3, A4)

1. Attach the auxiliary handle and lower clamp on the shaft.
2. Put the bolt through the holes.
3. Tighten the auxiliary handle with the knob.



**WARNING:** Adjust the auxiliary handle between the soft sleeve and the label so as to make sure your front arm is straight when using the trimmer.

#### Assembling the safety guard (See Fig. B)

Secure the safety guard onto the trimmer head with the screw and hex key.

#### Assembling the shoulder strap (See Fig. C)

1. Adjust the length of shoulder strap to make sure that the carabiner is about a hand's width below the top of your hip.
2. Connect the carabiner of strap to the hook on the shaft of the trimmer.

#### Installing & removing the battery pack (See Fig. D1, D2)

1. Slide the battery pack into the battery compartment until you hear a click.
2. Press the battery release button to release battery pack from your tool.

**Note:** After recharging, insert the battery pack into tool's battery port. A simple push and slight pressure will be sufficient.

### OPERATION:

#### Starting/Stopping the trimmer (See Fig. E)

Press the lock-off button first, then press the switch trigger to start the machine.



**Warning!** The cutting head continues to rotate after the trimmer has been switched off; wait until it has completely stopped then lay down the tool.

#### ECO Speed (See Fig. F, G)

For longer run time, press the ECO button and switch trigger, then your machine will operate at a low speed.



### Bump-line feed system (See Fig. H)

The trimmer is equipped with a bump-line system. Just bump the trimmer head while the machine is running, new line will feed out.

### Using a backpack harness (See Fig. I1, I2, I3)

1. Insert the battery pack into the backpack harness.
2. Insert the battery adaptor into the trimmer.
3. Connect the backpack harness to your trimmer with the connecting cord.

More details can be found in backpack harness's manual.

### Cutting Tips

1. Move the trimmer from left to right across the area to be cut; it is less effective when moving from right to left.
2. Use the tip of the cutting line to do trimming; do not force the trimmer head into uncut grass.
3. Wire and picket fences may cause extra cutting line wear and breakage. Stone and brick walls, curbs, and wood may wear cutting line rapidly.
4. Avoid trees and shrubs. Tree bark, wood moldings, siding, and fence posts can easily be damaged by the cutting line.

### AFTER OPERATION:

#### Assembling/Removing the trimmer head (See Fig. J)

1. Insert the hex key into the hole and rotate the trimmer head until it stops in a locked position.
2. Then, rotate clockwise to remove it, and counterclockwise to assemble it.

#### Winding the line (See Fig. K1, K2)

1. Insert the replacement line through the eyelet and feed it through the other side.
2. Ensure both ends of the line are even on each end of the trimmer head (recommended 2m) and cut the line.
3. Turn the dial clockwise to wind the line around the spool until about 19cm remains on either side.

#### Replace the spool (See Fig. L1, L2, L3, L4)

1. Take off the cap and remove the old spool.
2. Put the empty spool in and take on the cap to wind new line in.

### Transporting

1. When transporting your trimmer by hand, hold the middle of shaft to make sure that your machine is parallel to the ground.
2. When transporting your trimmer in a vehicle, secure and position it to prevent turnover or damage.

### Storing

1. Remove the battery pack from the trimmer before storage.
2. Store the trimmer in a dry and secure place that is inaccessible to children and other unauthorized people.

### Cleaning

1. Do not use aggressive detergents or solvents. Clean the machine after use with a moist cloth dipped in neutral detergent.
2. Keep the socket free of foreign matters, and clean with a soft and dry brush or cloth.
3. Do not spray water onto the motor and electrical components.
4. Do not use pressure washer to clean your machine.

## MAINTENANCE



**Always remove the battery pack from your trimmer after use.**

**Always check the product prior to being used for any damage.**

After use, disconnect the battery from the tool and check for damage.

Your power tool requires no additional lubrication or maintenance. There are no user serviceable parts in your power tool. Never use water or chemical cleaners to clean your power tool. Wipe clean with a dry cloth. Always store your power tool in a dry room temperature location. Keep the motor ventilation slots clean. Keep all working controls free of dust.

## ENVIRONMENTAL PROTECTION



Waste electrical products must not be disposed of with household waste. Please recycle where facilities exist. Check with your local authorities or retailer for recycling advice.

# TROUBLESHOOTING

The following table gives problems and actions that you can perform if your machine does not operate correctly.

 **Warning: Switch the machine off and remove the battery prior to any troubleshooting.**

Problems	Possible Causes	Corrective Action
Trimmer fails to operate.	Battery discharged.  Battery too hot/cold. Motor is broken. Internal wiring of machine damaged.	Recharge battery; also see the content in charger manual. Allow to cool/warm. Contact Service Agent. Contact Service Agent.
Trimmer runs intermittently	Motor is broken. Battery not fully charged. On/Off switch defective.	Contact Service Agent. Recharge battery. Contact Service Agent.
Excessive vibrations/ noise.	Machine defective. Line spool is not wound well.	Contact Service Agent. Rewind the line. See "To fit spool and line assembly."
Cutting time per battery charge too short.	Battery has not been used for long period or only charged for short term. Grass too high. Battery defective.	Fully charge battery; also see the content in charger manual. Cut in stages. Replace the battery.
Machine does not cut.	Line broken. Battery not fully charged.  Motor is broken (speed is too low).  Grass entangled around cutting head.	Replace the line. Recharge battery; also see the content in charger manual Contact Service Agent.  Remove grass.

Continuous lighting of the battery charge indicator. No charging procedure possible.	Battery not (properly) inserted.  Battery contacts contaminated.  Battery defective.	Properly insert battery into battery charger. Clean the battery contacts or replace the battery. Replace the battery.
Battery charge indicator does not light up.	Plug of battery charger not plugged in (properly). Socket outlet, mains cable or battery charger defective.	Insert mains plug (fully) into the socket outlet. Check the mains voltage; have the battery charger checked by an authorized after-sales service agent.
Machine does not cut.	The line is tangled on the spool.	Wind all the line in manually, open the spool cap, remove the line from the spool and rewind.

# DECLARATION OF CONFORMITY

We,  
Positec Germany GmbH  
Grüner Weg 10, 50825 Cologne, Germany

On behalf of Positec declare that the product  
Description **Cordless Grass Trimmer**  
Type **KG160E.9 (1-designation of machinery, representative of Cordless Grass Trimmer)**  
Function **cutting grass and similar soft vegetation and for trimming grass edges**

Complies with the following Directives:

**2006/42/EC**  
**2014/30/EU**  
**2011/65/EU&(EU)2015/863**  
**2000/14/EC amended by 2005/88/EC**

2000/14/EC amended by 2005/88/EC:

- Conformity Assessment Procedure as per <b>VI</b>	<b>Annex</b>
- Measured Sound Power Level <b>dB (A)</b>	<b>94.8</b>
- Declared Guaranteed Sound Power Level <b>dB (A)</b>	<b>96</b>

The notified body involved

Name: **ISET S.r.l. Unipersonale (Notified body 0865)**

Address: **Via Donatori del Sangue, 9 46024 - Moglia (MN), Italy**

Standards conform to

**EN 60335-1**  
**EN 50636-2-91**  
**EN 62233**  
**EN ISO 3744**  
**EN 55014-1**  
**EN 55014-2**

The person authorized to compile the technical file,

Name **Marcel Filz**

Address **Positec Germany GmbH  
Grüner Weg 10, 50825 Cologne, Germany**



2020/08/15

Allen Ding  
Deputy Chief Engineer, Testing & Certification  
Positec Technology (China) Co., Ltd  
18, Dongwang Road, Suzhou Industrial  
Park, Jiangsu 215123, P. R. China

# ORIGINALBETRIEBSANLEITUNG PRODUKTSICHERHEIT ALLGEMEINE SICHERHEITSHINWEISE



## WARNUNG

**Lesen Sie alle Sicherheitshinweise und Anweisungen.** *Versäumnisse bei der Einhaltung der Sicherheitshinweise und Anweisungen können elektrischen Schlag, Brand und/oder schwere Verletzungen verursachen.*

**Bewahren Sie alle Sicherheitshinweise und Anweisungen für die Zukunft auf.**

Das Gerät darf nur mit dem mitgelieferten Netzteil verwendet werden.

**WICHTIG  
VOR GEBRAUCH BITTE  
GENAU DURCHLESEN  
FÜR SPÄTERE  
BEZUGNAHME  
AUFBEWAHREN**

**Sichere Arbeitsverfahren  
1. Training**

a) Die Anweisungen aufmerksam durchlesen. Machen Sie sich mit den Bedienelementen und dem vorschriftsmäßigen Gebrauch dieses Gerät vertraut.

b) Lassen Sie niemals

- Kinder, Personen mit eingeschränkten physischen, sensorischen oder mentalen Fähigkeiten und Erfahrung oder Personen, die nicht mit diesen Anweisungen vertraut sind, die Maschine bedienen. Lokale Vorschriften können das Alter des Bedieners einschränken.
- c) Die Bedienperson bzw. der Benutzer ist für Unfälle oder Schäden an anderen Menschen oder deren Eigentum verantwortlich.

## 2. Vorbereitung

- a) Bevor Sie die Maschine verwenden, untersuchen Sie diese stets auf sichtbare Schäden, fehlende oder falsch platzierte Abdeckungen oder Schutzschilder.
- b) Benutzen Sie die Maschine niemals während sich Personen, insbesondere Kinder, oder Tiere in unmittelbarer Nähe aufhalten.

## 3. Betrieb

- a) Tragen Sie beim Betrieb der Maschine stets Augenschutz, lange Hosen und festes Schuhwerk.
- b) Vermeiden Sie die Nutzung der Maschine bei schlechtem Wetter,

besonders wenn die Gefahr eines Blitzschlags besteht.

- c) Verwenden Sie die Maschine nur bei Tageslicht oder gutem künstlichen Licht.
- d) Bedienen Sie die Maschine niemals mit beschädigten oder fehlenden Schutzvorrichtungen oder Abdeckungen.
- e) Schalten Sie den Motor nur ein, wenn die Hände und Füße fern vom Schneidebereich sind.
- f) Klemmen Sie die Maschine stets von der Stromversorgung ab(z. B. entfernen Sie das Akkupack aus der Maschine)
- 1) wenn die Maschine unbeaufsichtigt gelassen wird;
  - 2) sie ein Hindernis wegräumen;
  - 3) sie die Maschine überprüfen, säubern oder an der Maschine arbeiten;
  - 4) nach der Kollision mit einem Fremdkörper;
  - 5) immer, wenn die Maschine ungewöhnlich zu vibrieren beginnt.
- g) Achten Sie darauf, Ihre Hände und Füße nicht an den Schneidwerkzeugen zu verletzen.
- h) Lüftungsöffnungen regelmäßig kontrollieren und säubern.

- i) Niemals Schneidvorrichtungen aus Metall anbauen.
- j) Auf schrägen Flächen stets auf sicheren Tritt achten.
- k) Gehen Sie, laufen Sie nicht.
- l) Lehnen Sie sich nicht hinaus, und halten Sie stets das Gleichgewicht.
- m) Berühren Sie keine gefährlichen beweglichen Teile, bevor die Maschine von der Stromversorgung getrennt wurde und die beweglichen Teile vollständig zum Stillstand gekommen sind.

#### **4. Wartung und aufbewahrung**

- a) Klemmen Sie die Maschine von der Stromversorgung ab(z. B. entfernen Sie das Akkupack aus der Maschine), bevor Sie Wartungs- oder Reinigungsarbeiten durchführen.
- b) Verwenden Sie ausschließlich vom Hersteller empfohlene Ersatzteile und Zubehör.
- c) Untersuchen und warten Sie die Maschine regelmäßig. Lassen Sie die Maschine nur von einem autorisierten Fachmann reparieren.
- d) Lagern Sie das Gerät außerhalb der Reichweite von Kindern, wenn es nicht

gebraucht wird.

### **BATTERIESICHERHEIT SICHERHEIT HINWEISE FÜR AKKUPACK**

- a) Zellen bzw. Akkupack nicht zerlegen, öffnen oder zerdrücken.**
- b) Akkupack nicht kurzschließen. Akkupacks nicht wahllos in einer Schachtel oder Schublade aufbewahren, wo sie einander kurzschließen oder durch andere leitfähige Materialien kurzgeschlossen werden könnten.** Bei Nichtverwendung des Akkupacks ist dieses von Metallgegenständen fernzuhalten, wie etwa Büroklammern, Münzen, Nägeln, Schrauben oder anderen kleinen Metallgegenständen, wo sich die Batterieklemmen berühren könnten. Das Kurzschließen der Batterieklemmen kann Verbrennungen bzw. einen Brand verursachen.
- c) Zellen bzw. Akkupacks nicht Hitze oder Feuer aussetzen. Lagerung in direktem Sonnenlicht vermeiden.**

**d) Akkupack nicht mechanischen Stößen aussetzen.**

**e) Im Fall, dass Flüssigkeit aus dem Akku austritt, darf diese nicht in Kontakt mit der Haut oder den Augen kommen. Sollte dies dennoch geschehen, den betroffenen Bereich sofort mit viel Wasser spülen und einen Arzt aufsuchen.**

**f) Akkupack sauber und trocken halten.**

**g) Sollten die Klemmen des Akkupacks schmutzig werden, diese mit einem sauberen, trockenen Tuch abwischen.**

**h) Akkupack muss vor Gebrauch aufgeladen werden. Immer diese Anweisungen beachten und den korrekten Ladevorgang ausführen.**

**i) Akkupack bei Nichtverwendung nicht längere Zeit aufladen lassen.**

**j) Nach längerer Lagerung des Gerätes ist es eventuell notwendig, die Zellen oder das Akkupack mehrere**

**Male aufzuladen und zu entladen, um eine optimale Leistung zu erhalten.**

**k) Nur mit dem von Kress bezeichneten Ladegerät aufladen. Kein Ladegerät verwenden, das nicht ausdrücklich für den Gebrauch mit dem Gerät vorgesehen ist.**

**l) Kein Akkupack verwenden, das nicht für den Gebrauch mit dem Gerät vorgesehen ist.**

**m) Akkupacks von Kindern fernhalten.**

**n) Die originalen Produktunterlagen zum späteren Nachschlagen aufbewahren.**









**o) Den Akku bei Nichtverwendung aus dem Gerät nehmen.**



**p) Ordnungsgemäß entsorgen.**

**q) Vermischen Sie keine Zellen verschiedener Hersteller, Kapazitäten, Größen oder Typen innerhalb eines Geräts.**

**r) Halten Sie den Akku von Mikrowellen und hohem Druck fern.**

# SYMBOLE

	Bedienungsanleitung lesen
	Halten Sie einen Sicherheitsabstand zu Unbeteiligten ein.
	Tragen Sie Augen- und Gehörschutz
	Vor Regen schützen
	Elektroprodukte dürfen nicht mit dem normalen Haushaltsmüll entsorgt werden, sondern sollten nach Möglichkeit zu einer Recyclingstelle gebracht werden. Ihre zuständigen Behörden oder Ihr Fachhändler geben Ihnen hierzu gerne Auskunft.
 Li-Ion 	Li-Ion-Akku Dieses Produkt wurde mit einem Symbol 'getrennte Sammlung' für alle Akkupacks und Akkupack gekennzeichnet. Diese Abfälle werden dann recycelt oder demontiert, um die Umweltbelastung zu verringern. Akkupacks können schädlich für die Umwelt und die menschliche Gesundheit sein, da sie schädliche Substanzen enthalten.
	Nicht verbrennen
	Wenn die Akkus unsachgemäß behandelt wird, kann sie in den Wasserkreislauf gelangen und das Ökosystem schädigen. Entsorgen Sie verbrauchte Akkus nicht über den Hausmüll.

	Stellen Sie sicher, dass der Akku vor dem Wechseln des Zubehörs entfernt wird.
	Trimmen

## KOMPONENTEN

1. SPERRKNOPF
2. AUSLÖSER UMSCHALTEN
3. ECO-TASTE
4. HANDGRIFF
5. ZUSATZHANDGRIFF
6. KNOPF VERRIEGELN
7. ACHSE
8. SICHERHEITSSCHUTZ
9. SCHNEIDFADEN
10. FEINABSTIMMKOPF (STOSSKOPF)
11. SPULENABDECKUNG
12. FADENSPULE
13. ÖSE FÜR DIE AUFBEWAHRUNG
14. ENTRIEGELUNG DER SPULENABDECKUNG
15. SCHULTERGURT

Abgebildetes oder beschriebenes Zubehör gehört teilweise nicht zum Lieferumfang.

## TECHNISCHE DATEN

Typ: **KG160E.9 (1-Bezeichnung der Maschine, Vertreter der Akku- Rasenmäher)**

	<b>KG160E.9</b>
Spannung	60 V $\approx$ MAX
Leerlaufnendrehzahl	6000/min
Schnittdurchmesser	38 cm
Fadenstärke	Empfohlene 2,4-mm-Drehlinie
Linienlänge	Empfohlen 4m (Doppelter Ausgang)
Gewicht	3.0 kg

# INFORMATIONEN ÜBER LÄRM

Gewichteter Schalldruck	$L_{BA} = 74 \text{ dB(A)}$
$K_{pA}$	0.8 dB(A)
Gewichtete Schallleistung	$L_{WA} = 94.8 \text{ dB(A)}$
$K_{WA}$	0.8 dB(A)
<b>Tragen Sie einen Gehörschutz.</b>	



# INFORMATIONEN ÜBER VIBRATIONEN

Typischer gewichteter Vibrationsswert	$a_h = 5.326 \text{ m/s}^2$
Unsicherheit	$K = 1.5 \text{ m/s}^2$

Der Schwingungsgesamtwert kann zum Vergleichen eines Werkzeugs mit einem anderen verwendet werden, ebenso für eine vorläufige Beurteilung von Belastungen.

**20 DE** **! WARNUNG:** Der Vibrationsemissionswert während des tatsächlichen Gebrauchs des Elektrowerkzeugs kann vom angegebenen Wert abweichen, je nachdem, wie das Werkzeug gemäß folgender Beispiele und anderweitiger Verwendungsmöglichkeiten eingesetzt wird: Die Verwendung des Werkzeugs und die Art, wie die Materialien geschnitten oder angebohrt werden. Das Werkzeug ist in gutem Zustand und gut gepflegt. Verwendung des richtigen Zubehörs für das Werkzeug und Gewährleistung seiner Schärfe und seines guten Zustands. Die Festigkeit der Handgriffe und ob Antivibrationszubehör verwendet wird. Und ob das verwendete Werkzeug dem Design und diesen Anweisungen entsprechend verwendet wird.

**Wird dieses Werkzeug nicht angemessen gehandhabt, kann es ein Hand-Arm-Vibrationssyndrom erzeugen.**

**! WARNUNG:** Um genau zu sein, sollte ein Abschätzung des Belastungsgrades aller Arbeitsabschnitte während tatsächlicher Verwendung berücksichtigt werden, z.B. die Zeiten, wenn das Werkzeug ausgeschaltet ist, und wenn es sich im Leerlauf befindet und eigentlich nicht eingesetzt wird. Auf diese Weise kann der Belastungsgrad während der gesamten Arbeitszeit wesentlich gemindert werden. Minimieren Sie Ihr Risiko, dem Sie bei Vibrationen ausgesetzt sind. Verwenden Sie IMMER scharfe Meißel, Bohrer und Sägeblätter. Pflegen Sie dieses Werkzeug diesen Anweisungen entsprechend und achten Sie auf eine gute Einfettung

(wo erforderlich). Bei regelmäßiger Verwendung dieses Werkzeugs sollten Sie in Antivibrationszubehör investieren. Machen Sie einen Arbeitsplan, um die Verwendung von hochvibrierenden Werkzeugen auf mehrere Tage zu verteilen.

## ZUBEHÖRTEILE

Sicherheitsschutz	1
Doppelspule	1
Schultergurt	1

Wir empfehlen Ihnen, sämtliche Zubehörteile beim selben Fachhändler zu beziehen, bei dem Sie auch Ihr Elektrowerkzeug gekauft haben. Weitere Informationen finden Sie auf der Verpackung der Zubehörteile. Auch Ihr Fachhändler berät Sie gerne.

## MONTAGE UND BEDIENUNG

**! HINWEIS:** Lesen Sie das Handbuch vor Inbetriebnahme des Werkzeuges sorgfältig durch

**MONTAGE:**  
**Zusatzhandgriff montieren (Siehe Abb. A1, A2, A3, A4)**

1. Bringen Sie den zusätzlichen Handgriff und die untere Klemme am Schaft an.
2. Stecken Sie den Bolzen durch die Bohrungen.
3. Ziehen Sie den Handgriff mit dem Drehknopf fest.

**! Warnung!** Zm Schluss können Sie die Position des vorderen Haltgriffs so einstellen, dass Ihr Unterarm beim Einsatz des Trimmers gerade ausgestreckt ist.

**Montage der Schutzhaube (Siehe Abb. B)**  
Befestigen Sie die Schutzvorrichtung mit Schrauben und einem Sechskantschlüssel.

**Schultergurt montieren (Siehe Abb. C)**

1. Passen Sie die Länge des Schulterriemens an.
2. Verbinden Sie den Karabiner des Riemens mit dem sich an dem Schaft des Trimmers befindlichen Haken.

**Anbringen Und Entfernen Des Akkus (Siehe Abb. D1, D2)**

1. Schieben Sie das Akkupack in das Akkufach hinein.
2. Drücken Sie die Akkuverriegelung hinein, um den Akku zu entriegeln, und ziehen Sie ihn aus dem Bohrer heraus.

**HINWEIS:** Schieben Sie ihn nach dem Aufladen wieder in den Bohrer hinein. Schieben Sie ihn mit leichtem Druck ganz in die Aufnahme hinein.

**BETRIEB:**  
**Starten/Stoppen des Trimmers (Siehe Abb. E)**  
Drücken Sie zuerst die Verriegelungstaste und dann den Auslöseschalter, um die Maschine zu starten.





**Warnung!** Der Schneidkopf dreht sich auch nach dem Ausschalten des Gerätes weiter. Warten Sie, bis der Kopf stehenbleibt und legen Sie das Werkzeug auf den Boden.

### ECO-Geschwindigkeit (Siehe Abb. F, G)

Um die Laufzeit zu verlängern, drücken Sie die ECO-Taste und betätigen Sie den Auslöser. Die Maschine läuft dann mit niedriger Geschwindigkeit.

### Bump Line Zuführsystem (Siehe Abb. H)

Der Trimmer ist mit einem Pufferleitungssystem ausgestattet. Immer wenn Sie bei laufender Maschine den Trimmerkopf berühren, wird die neue Linie ausgegeben.

### Verwenden eines Rucksackgurts (Siehe Abb. I1, I2, I3)

1. Setzen Sie das Akkupack in den Rucksackgurt ein.
2. Setzen Sie die Komponente aus Adapter und Akku in den Trimmer ein.
3. Schließen Sie den Rucksackgurt über die Zuleitung an Ihren Trimmer an.

Weitere Informationen dazu finden Sie im Handbuch des Rucksackgurts.

### Hinweise zum Trimmen

1. Bewegen Sie den Trimmer immer von links nach rechts über den zu bearbeitenden Bereich. Das Gerät büßt Effizienz ein, wenn es von rechts nach links bewegt wird.
2. Verwenden Sie zum Trimmen ausschließlich das Ende des Fadens und drücken Sie den Kopf des Trimmers unter keinen Umständen in ungeschnittenen Gras.
3. Maschendraht- und Lattenzäune können den Verschleiß des Drahtes beschleunigen oder gar zu einem Abreißen führen. Stein- und Ziegelsteinmauern, Bordsteine und Holz können ebenfalls einen deutlich schnelleren Verschleiß des Fadens nach sich ziehen.
4. Vermeiden Sie den Kontakt mit Bäumen und Sträuchern. Baumrinde, Holzleisten, Verkleidungen und Pfosten eines Zaunes können durch den Faden leicht beschädigt werden.

### NACH DEM GEBRAUCH:

#### Montage und Demontage des Trimmerkopfes (Siehe Abb. J)

1. Führen Sie einen Inbusschlüssel in das Loch ein und drehen Sie den Trimmerkopf bis zum Anschlag in der verriegelten Position.
2. Drehen Sie ihn anschließend im oder gegen den Uhrzeigersinn, um ihn zu entfernen bzw. wieder anzubringen.

#### Die Trimmerleine aufwickeln (Siehe Abb. K1, K2)

1. Führen Sie die Ersatzschnur durch die Öse und führen Sie sie von der anderen Seite her ein.
2. Stellen Sie sicher, dass beide Drahtenden an den Enden des Schneidkopfes flach sind (empfohlen 2 m), und schneiden Sie dann den Draht ab.
3. Drehen Sie den Drehknopf im Uhrzeigersinn, um den Faden auf der Spule aufzuwickeln, bis links und rechts 19 cm sind.

### Ersetzen der Fadenspule (Siehe Abb. L1, L2, L3, L4)

1. Nehmen Sie den Abdeckung ab und entfernen Sie die aufgebrauchte Spule.
2. Setzen Sie die leere Spule ein und heben Sie den Deckel an, um den neuen Faden aufwickeln zu können.

### Transport

1. Wenn Sie Ihren Trimmer in der Hand tragen, halten Sie ihn möglichst in der Mitte des Schafts fest, um sicherzustellen, dass er stets parallel zum Boden ausgerichtet ist.
2. Wenn Sie Ihren Trimmer in einem Fahrzeug transportieren, sichern und positionieren Sie ihn so, dass er nicht umkippen oder beschädigt werden kann.

### Aufbewahrung

1. Nehmen Sie das Akkupack aus dem Trimmer, bevor Sie ihn aufbewahren.
2. Bewahren Sie den Trimmer an einem trockenen und sicheren Ort auf, der für Kinder und unbefugte Dritte unzugänglich ist.

### Reinigung

1. Verwenden Sie keine aggressiven Reinigungs- oder Lösungsmittel. Reinigen Sie das Gerät nach jedem Gebrauch mit einem Tuch, das Sie zuvor mit einem ph-neutralen Reinigungsmittel angefeuchtet haben.
2. Halten Sie den Steckplatz frei von Fremdkörpern und reinigen Sie ihn mit einer weichen, trockenen Bürste oder einem Tuch.
3. Sprühen Sie kein Wasser auf den Motor und die elektrischen Komponenten.
4. Verwenden Sie zur Reinigung Ihres Geräts unter keinen Umständen einen Hochdruckreiniger.

## WARTUNG



**Nach Verwendung des Akkupack stets aus Ihrem Trimmer entfernen.**

**Vor Verwendung ist das Produkt stets auf Schäden hin zu überprüfen.**

Nach Verwendung das Akkupack stets aus Ihrem Trimmer entfernen.

Ihr Werkzeug benötigt keine zusätzliche Schmierung oder Wartung. Es enthält keine Teile, die Sie warten müssen. Reinigen Sie Ihr Werkzeug niemals mit Wasser oder chemischen Lösungsmitteln. Wischen Sie es mit einem trockenen Tuch sauber. Lagern Sie Ihr Werkzeug immer an einem trockenen Platz. Sorgen Sie dafür, dass bei staubigen Arbeiten die Lüftungsöffnungen frei sind. Halten Sie alle Bedienelemente staubfrei.

## UMWELTSCHUTZ



Elektroprodukte dürfen nicht mit dem normalen Haushaltsmüll entsorgt werden, sondern sollten nach Möglichkeit zu einer Recyclingstelle gebracht werden. Ihre zuständigen Behörden oder Ihr Fachhändler geben Ihnen hierzu gerne Auskunft.

# STÖRUNGSBEHEBUNG

In der folgenden Tabelle finden Sie Probleme und Maßnahmen, die Sie ergreifen können, falls Ihre Maschine nicht ordnungsgemäß funktioniert.



**Warnung: Schalten Sie die Maschine aus und entfernen Sie den Akku, bevor Sie Störungen beheben.**

Problem	Mögliche Ursachen	Abhilfemaßnahme
Trimmer funktioniert nicht.	Akku entladen.  Akku zu heiß/kalt. Motor ist beschädigt. Leitungen im Geräteinneren sind beschädigt	Akku aufladen; weitere Details finden Sie im Handbuch des Ladegeräts. Gerät abkühlen/erwärmen lassen. Kundendienst kontaktieren. Kundendienst kontaktieren.
Trimmer arbeitet nur mit Unterbrechungen.	Motor ist beschädigt. Akku nicht vollständig aufgeladen. Ein-/Ausschalter defekt.	Kundendienst kontaktieren. Akku aufladen. Kundendienst kontaktieren.
Übermäßige Vibrationen/ Lärm exzessiv.	Maschine defekt. Fadenspule nicht gut aufgewickelt.	Kundendienst kontaktieren. Faden neu aufwickeln. Siehe unter „So bauen Sie Spule und Schneidfaden ein“.
Schneidezeit per Akkuladung ist zu kurz.	Akku wurde längere Zeit nicht benutzt oder nur kurz aufgeladen. Gras zu hoch. Akku defekt.	Akku voll aufladen; weitere Details finden Sie im Handbuch des Ladegeräts. In Abschnitten trimmen. Akku austauschen.
Maschine schneidet nicht.	Faden abgerissen. Akku nicht voll aufgeladen.  Motor ist beschädigt (Drehzahl ist zu niedrig). Gras hat sich um den Schneidkopf verfangen.	Faden austauschen. Akku aufladen; weitere Details finden Sie im Handbuch des Ladegeräts. Kundendienst kontaktieren.  Gras entfernen.

Ununterbrochenes Aufleuchten der Akkuladeanzeige. Kein Ladevorgang möglich.	Akku nicht (richtig) eingelegt.  Akkukontakte verunreinigt.  Akku defekt.	Akku ordentlich in das Akkuladegerät hineinlegen. Akkukontakte reinigen oder Akku austauschen. Akku austauschen.
Akkuladeanzeige leuchtet nicht auf.	Stecker des Akkuladegeräts ist nicht (vollständig) eingesteckt. Steckdose, Netzkabel oder Akkuladegerät ist defekt.	Netzstecker (vollständig) in Steckdose stecken. Netzspannung prüfen; Batterieladegerät vom technischen Kundendienst überprüfen lassen.
Die Maschine schneidet nicht.	Die Schnur hat sich auf der Spule verheddert.	Wickeln Sie die gesamte Schnur von Hand auf, öffnen Sie die Spulenkappe, entfernen Sie die Schnur von der Spule und wickeln Sie sie neu auf.

22

DE

# KONFORMITÄTSERKLÄRUNG

Wir,  
Positec Germany GmbH  
Grüner Weg 10, 50825 Cologne, Germany

Erklären im Namen von Positec, dass das Produkt  
Beschreibung **Akku- Rasenmäher**  
Typ **KG160E.9 (1- Bezeichnung der Maschine,**  
**Vertreter der Akku- Rasenmäher)**  
Funktion **Gras und ähnlich weiche Vegetation**  
**schneiden und Graskanten trimmen**

den Bestimmungen der folgenden Richtlinien entspricht:

**2006/42/EC**  
**2014/30/EU**  
**2011/65/EU&(EU)2015/863**  
**2000/14/EC geändert durch 2005/88/EC**

2000/14/EC geändert durch 2005/88/EC:

- Konformitätsbewertungsverfahren nach
- Gemessene Schallleistung
- Garantierte Schalleistung

**Annex VI**  
**94.8 dB (A)**  
**96 dB (A)**

Zertifizierungsstelle

Name: **ISET S.r.l. Unipersonal (notifizierte Stelle**  
**0865)**

Anschrift: **Via Donatori del Sangue, 9 46024 - Moglia**  
**(MN), Italy**

Normen,

**EN 60335-1**  
**EN 50636-2-91**  
**EN 62233**  
**EN ISO 3744**  
**EN 55014-1**  
**EN 55014-2**

Zur Kompilierung der technischen Datei ermächtigte  
Person,

**Name Marcel Filz**  
**Anschrift Positec Germany GmbH**  
**Grüner Weg 10, 50825 Cologne, Germany**



2020/08/15

Allen Ding  
Stellvertretender Cheffingenieur,  
Prüfung und Zertifizierung  
Positec Technology (China) Co., Ltd  
18, Dongwang Road, Suzhou Industrial  
Park, Jiangsu 215123, P. R. China

# NOTICE ORIGINALE SÉCURITÉ DU PRODUIT AVERTISSEMENTS DE SÉCURITÉ GÉNÉRAUX



**AVERTISSEMENT**  
**Lire tous les**  
**avertissements de**  
**sécurité et toutes les**  
**instructions. Ne pas**

*suivre les avertissements et*  
*instructions peut donner lieu à*  
*un choc électrique, un incendie*  
*et/ou une blessure sérieuse.*

**Conserver tous les**  
**avertissements et toutes**  
**les instructions pour**  
**pouvoir s'y reporter**  
**ultérieurement.**

L'appareil ne doit être utilisé  
qu'avec l'unité d'alimentation  
fournie avec l'appareil.

**IMPORTANT**  
**LISEZ ATTENTIVEMENT**  
**AVANT UTILISATION**  
**CONSERVEZ POUR**  
**RÉFÉRENCE FUTURE**

**Utilisation en sécurité**  
**1. Instructions**

- a) Lire attentivement les  
instructions, afin de  
connaître l'utilisation  
appropriée pour l'appareil.
- b) Cette machine ne peut  
pas être utilisée par les  
enfants, les personnes dont  
les capacités physiques,  
sensorielles ou mentales

sont réduites, ou avec un manque d'expérience ou de connaissances, ou bien les personnes ne connaissant pas les consignes d'utilisation de la machine. Les réglementations locales peuvent limiter l'âge d'utilisation de l'opérateur.

- c) Gardez à l'esprit que l'opérateur ou l'utilisateur est responsable des accidents et des dangers survenant à d'autres personnes ou à leurs biens.

## 2. Preparation

- a) Avant d'utiliser la machine, toujours vérifier visuellement la présence de dommages, les dispositifs de protection ou les blindages manquants ou mal placés.
- b) Ne pas utiliser la machine, à proximité des gens, particulièrement des enfants, ou des animaux.

## 3. Fonctionnement

- a) Porter des protections des yeux, des pantalons longs et des grosses chaussures.
- b) Éviter d'utiliser la machine par mauvais temps, en particulier lorsqu'il existe un risque foudre.
- c) Utiliser l'outil uniquement durant la journée ou bien sous un éclairage artificiel puissant.

- d) Ne jamais faire fonctionner la machine quand les dispositifs de protection ou les blindages sont endommagés ou lorsqu'ils ne sont pas à leur place.
- e) Tenir les mains et les pieds éloignés des éléments de coupe pour allumer le moteur.
- f) Toujours débrancher la machine de la prise d'alimentation (par ex., retirer la batterie de la machine).
  - 1) quand la machine est laissée sans surveillance ;
  - 2) avant de dégager un encombrement;
  - 3) avant le contrôle, le nettoyage ou toute opération sur la machine;
  - 4) après avoir heurter un objet étranger;
  - 5) quand la machine vibre de façon anormale.
- g) Faire attention à ne pas se blesser aux mains et aux pieds avec les éléments de coupe.
- h) Toujours s'assurer que les ouies de ventilation ne sont pas bouchées par des débris.
- i) Ne jamais utiliser d'éléments coupants en métal.
- j) S'assurer du bon équilibre sur les pentes.
- k) Marchez, ne courez jamais.
- l) Ne pas se projeter trop

loin et toujours rester en équilibre.

- m) Ne pas toucher les parties en mouvement dangereuses avant de débrancher la machine du secteur. Les parties en mouvement doivent être à l'arrêt complet.

#### **4. Entretien**

- a) Débrancher la machine de la source d'alimentation (par ex., retirer la batterie de la machine) avant de procéder à l'entretien ou au nettoyage de la machine.
- b) N'utiliser que les pièces et les accessoires de conseillés recommandés par le fabricant
- c) Inspecter et entretenir la machine de manière régulière. Seuls les réparateurs officiels peuvent réparer la machine.
- d) Lorsqu'elle n'est pas utilisée, stockez la machine hors de portée des enfants.

#### **SÉCURITÉ DE LA BATTERIE MISES EN GARDE CONCERNANT LA BATTERIE**

- a) La batterie et les piles secondaires ne doivent pas être ouvertes, démontées ou broyées.**
- b) La batterie ne doit**

**pas être court-circuitée. Évitez de mettre la batterie en vrac dans une boîte ou dans un tiroir où elles risqueraient de se court-circuiter entre elles ou au contact d'autres objets métalliques.** Après usage, évitez tout contact de la batterie avec d'autres objets métalliques de petite taille (trombones, pièces, clés, clous, vis etc.) susceptibles de court-circuiter les pôles. Un court-circuit entre les pôles de la batterie peut être à l'origine de brûlures ou d'un incendie.

- c) La batterie ne doit pas être exposée au feu et à la chaleur. Évitez de la ranger à la lumière du soleil.**
- d) La batterie et les piles ne doivent pas être soumises à des chocs mécaniques.**
- e) En cas de fuite des piles, évitez tout contact du liquide avec la peau et les yeux. En cas de contact, rincez abondamment la surface touchée avec de l'eau et appelez les urgences.**
- f) En cas d'ingestion**

**d'une pile ou d'une batterie, appelez immédiatement les urgences.**

- g) La batterie et les piles doivent rester propres et sèches.**
- h) Si la batterie ou les piles se salissent, essuyez-les avec un chiffon propre et sec.**
- i) La batterie et les piles doivent être chargées avant usage. Utilisez toujours le chargeur adéquat, et respectez les instructions du fabricant ou le mode d'emploi de l'appareil concernant la procédure de recharge.**
- j) Évitez de laisser une batterie se charger pendant trop longtemps lorsqu'elle n'est pas utilisée.**
- k) Après de longues périodes d'inutilisation, il peut être nécessaire de charger et décharger la batterie et les piles à plusieurs reprises avant que celles-ci ne retrouvent leur capacité maximale.**
- l) N'utilisez pas d'autre chargeur que celui spécifié par Kress. N'utilisez pas d'autre**

**chargeur que celui spécifiquement fourni avec l'appareil.**

- m) N'utilisez en aucun cas une batterie autre que celle prévue pour cet appareil.**
- n) La batterie doit être tenue hors de portée des enfants.**
- o) Gardez la documentation d'origine du produit afin de pouvoir vous y référer ultérieurement.**
- p) Enlevez la batterie de l'appareil lorsque vous ne l'utilisez pas.**
- q) Respectez les procédures de mise au rebut.**
- r) Ne pas mélanger des piles de fabrication, capacité, taille ou type différents dans un appareil.**
- s) Ne pas retirer les batteries de leur emballage d'origine avant leur utilisation.**
- t) Noter les signes plus (+) et moins (-) sur la batterie et respecter la bonne utilisation.**

# SYMBOLES

	Lire le mode d'emploi
	Tenez vous à bonne distance
	Protection des yeux et des oreilles
	Ne pas exposer à la pluie
	Les déchets d'équipements électriques et électroniques ne doivent pas être déposés avec les ordures ménagères. Ils sont collectés pour être recyclés dans des centres spécialisés. Consultez les autorités locales ou votre revendeur pour obtenir des renseignements sur l'organisation de la collecte.
	La batterie Li-Ion. Ce produit a été identifié par un symbole «Collection séparée» pour toutes les batteries et pour toutes les paquets de batterie. Il sera ensuite recyclé ou démantelé afin de réduire l'impact sur l'environnement. Les paquets de batterie peuvent être dangereuses pour l'environnement et la santé humaine car elles contiennent des substances dangereuses.
	Ne pas brûler
	Les piles peuvent entrer dans le cycle de l'eau si elles sont éliminées de manière inappropriée, ce qui peut être dangereux pour l'écosystème. Ne jetez pas les piles utilisées avec les déchets ménagers non triés.
	Assurez-vous d'avoir retiré la batterie avant de changer les accessoires.



Taillage

## Liste des composants

1. BOUTON DE VERROUILLAGE
2. INTERRUPTEUR DE DÉCLENCHEMENT
3. TOUCHE ECO
4. ANNEAU
5. POIGNÉE AUXILIAIRE
6. BOUTON DE VERROUILLAGE
7. FLASQUE
8. CAPOT DE PROTECTION
9. COUPE FIL
10. TÊTE DE COUPE (TÊTE DE BOSSE)
11. COUVERCLE DE BOBINE
12. BOBINE
13. ŒILLET
14. LOQUET DE DÉVERROUILLAGE DE COUVERCLE
15. BANDOULIÈRE

Les accessoires reproduits ou décrits ne sont pas tous compris avec le modèle standard livré.

## Caractéristiques techniques

Modèle: **KG160E.9** (1-désignations des pièces, illustration du coupe-herbe sans fil)

	<b>KG160E.9</b>
Tension	60 V $\approx$ MAX
Vitesse a vide nominale	6000/min
Diamètre de coupe	38 cm
Diamètre du fil	Ligne de torsion recommandée de 2,4 mm
Longueur de la ligne	Recommandé 4m (Double sortie)
Poids	3.0 kg

# INFORMATIONS RELATIVES AU BRUIT

Niveau de pression acoustique  $L_{pA} = 74 \text{ dB(A)}$

$K_{pA} = 0.8 \text{ dB(A)}$

Niveau de puissance acoustique  $L_{wA} = 94.8 \text{ dB(A)}$

$K_{wA} = 0.8 \text{ dB(A)}$

**Porter des protections auditives.**



# INFORMATIONS RELATIVES AUX VIBRATIONS

Valeur de vibration mesurée  $a_h = 5.326 \text{ m/s}^2$

Incertitude  $K = 1.5 \text{ m/s}^2$

La valeur totale de vibration déclarée peut être utilisée pour comparer un outil à un autre, et peut également être utilisée dans une évaluation préliminaire de l'exposition.

**AVERTISSEMENT:** La valeur d'émission de vibrations pendant l'utilisation réelle de l'outil électrique peut différer de la valeur déclarée selon la manière dont l'outil est utilisé, selon les exemples suivants et d'autres variations sur la manière dont l'outil est utilisé:

Comment l'outil est utilisé et quels matériaux sont coupés ou percés.

L'outil est en bon état et bien entretenu.

L'utilisation du bon accessoire pour l'outil et l'assurance qu'il est affûté et en bon état.

La bonne tenue des poignées et, le cas échéant, les accessoires anti-vibrations utilisés.

L'outil est utilisé comme prévu dans sa conception et dans le présent mode d'emploi.

**Cet outil peut causer un syndrome des vibrations main-bras s'il n'est pas correctement géré.**

**AVERTISSEMENT:** Pour être précise, une évaluation du niveau d'exposition en conditions réelles d'utilisation doit également tenir compte de toutes les parties du cycle d'utilisation telles que les moments où l'outil est éteint, et ceux où il fonctionne au ralenti mais ne réalise pas réellement de tâche. Ceci peut réduire de manière significative le niveau d'exposition et la durée d'utilisation totale.

Afin de minimiser le risque d'exposition aux vibrations: Utilisez TOUJOURS des burins, des forets et des lames affûtés.

Entretenez cet outil de manière conforme au mode d'emploi et maintenez-le lubrifié (le cas échéant).

Si l'outil doit être utilisé régulièrement, investissez dans des accessoires anti-vibrations.

Planifiez votre travail pour étaler l'utilisation des outils à forte vibration sur plusieurs jours.

# ACCESSOIRES

Capot de protection	1
---------------------	---

Bobine double ligne	1
Bandoulière	1

Nous recommandons d'acheter tous les accessoires dans le magasin d'acquisition de la machine. Pour plus d'informations, se référer à l'emballage des accessoires. Le personnel du magasin est également là pour vous conseiller.

# ASSEMBLAGE ET FONCTIONNEMENT



**Remarque:** Avant d'utiliser cet outil, lire attentivement le mode d'emploi.

## ASSEMBLAGE:

### Assemblage de la poignée auxiliaire (Voir Fig. A1, A2, A3, A4)

1. Fixez la poignée auxiliaire et la bride inférieure à l'arbre.
2. Insérez le boulon dans les trous.
3. Vissez la poignée auxiliaire avec l'écrou.



**AVERTISSEMENT!** Pour terminer, réglez la position de la poignée auxiliaire avant en sorte que votre bras avant soit tendu pendant l'utilisation du taille-bordure.

### Assemblage du capot protecteur (Voir Fig. B)

Fixez le protecteur en place à l'aide des vis et d'une clé hexagonale.

### Assemblage de la bandoulière (Voir Fig. C)

1. Ajustez la longueur de la bandoulière.
2. Fixez le passant de courroie au crochet sur l'arbre du taille-bordure.

### Enlever Ou Installer La Batterie (Voir Fig. D1, D2)

1. Glissez le bloc de batterie dans le compartiment de batterie.
2. Enfoncez la languette du bloc de batterie pour le dégager et faites-le glisser hors de votre perceuse.

**REMARQUE:** Après le rechargement, faites-le glisser en place sur votre perceuse. Un simple coulissement et une légère pression seront suffisants.

## FONCTIONNEMENT:

### Démarrer/Arrêter le taille-bordure (Voir Fig. E)

Appuyez d'abord sur le bouton de verrouillage, puis sur la gâchette pour démarrer la machine.



**AVERTISSEMENT!** La tête de coupe continue de tourner après que le coupe-gazon a été éteint; attendez qu'il soit arrêté pour reposer l'outil.

### Vitesse ECO (Voir Fig. F, G)

Pour une durée de fonctionnement plus longue, appuyez sur le bouton ECO et appuyez sur la gâchette, votre machine fonctionnera à basse vitesse.

### Système d'alimentation brutale linéaire (Voir Fig. H)

La tondeuse est équipée d'un système d'alimentation brutale linéaire. Il suffit de cogner la tête de coupe



lorsque la machine est en marche, une nouvelle ligne sortira.

### Utilisation d'un harnais (Voir Fig. I1, I2, I3)

1. Insérez le bloc de batterie dans le harnais.
2. Insérez l'adaptateur de batterie dans la taille-bordure.
3. Attachez le harnais au taille-bordure à l'aide du cordon de fixation.

Vous trouverez plus de détails dans le manuel du harnais.

### Conseils de coupe

1. Déplacez le taille-bordure de gauche à droite sur la surface à couper ; l'efficacité est réduite dans les mouvements de droite à gauche.
2. Utilisez l'extrémité de la ligne de coupe pour débroussailler ; n'appliquez pas la tête du coupe-bordure sur l'herbe non coupée.
3. Les fils et poteaux de clôtures peuvent accélérer l'usure voire endommager la ligne de coupe. Les murs de pierres et de briques, les trottoirs et le bois peuvent accélérer l'usure de la ligne de coupe.
4. Évitez les arbres et les buissons. L'écorce d'arbre, le bois moisi, les poteaux de clôture, les bardages peuvent facilement endommager la ligne de coupe.

### APRÈS UTILISATION:

#### Assemblage et retrait de la tête de coupe (Voir Fig. J)

1. Insérez la clé hexagonale dans le trou et tournez la tête de coupe jusqu'à ce qu'elle s'arrête en position verrouillée.
2. Puis tournez dans le sens horaire pour la retirer, et dans le sens antihoraire pour la fixer.

#### Enroulement de la ligne de coupe (Voir Fig. K1, K2)

1. Insérez la ligne de remplacement dans l'œillet et faites-la passer de l'autre côté.
2. Assurez-vous que les deux extrémités de la ligne sont égales à chaque extrémité de la tête de coupe (recommandé 2 m) et coupez la ligne.
3. Tournez le cadran dans le sens des aiguilles d'une montre pour enrouler la ligne autour de la bobine jusqu'à ce qu'il reste environ 19 cm de chaque côté.

#### Remplacement de la bobine (Voir Fig. L1, L2, L3, L4)

1. Enlevez le couvercle et retirez l'ancienne bobine.
2. Placez la bobine vide et prenez le couvercle pour enrouler la nouvelle ligne à l'intérieur

### Transport

1. Lorsque vous transportez le taille-bordure manuellement, tenez-le par le centre de l'arbre pour vous assurer que la machine est parallèle au sol.
2. Lorsque vous transportez votre taille-bordure à l'aide d'un véhicule, placez-le de manière à éviter qu'il ne se renverse ou ne soit endommagé.

### Stockage

1. Retirez le bloc de batterie du taille-bordure avant de le ranger.
2. Rangez le taille-bordure dans un endroit sec et sécurisé inaccessible aux enfants ou aux personnes non autorisées.

### Nettoyage

1. Ne pas utiliser de produits détergents agressifs ni de solvants. Nettoyez la machine après utilisation avec un chiffon humide imbibé d'un détergent neutre.
2. Aucun corps étranger ne doit bloquer la prise ; nettoyez-la avec un chiffon ou une brosse souple et sèche.
3. N'aspergez pas d'eau sur le moteur et les composants électriques.
4. N'utilisez pas d'eau sous pression pour nettoyer la machine.

## ENTRETIEN



**Retirez toujours la batterie de votre taille-bordures après chaque utilisation. Vérifiez toujours le produit avant son utilisation pour tout signe d'endommagement.**

Retirer la fiche de la prise avant de procéder à un réglage, une réparation ou un entretien.

L'outil motorisé ne requiert pas de graissage ou d'entretien particulier.

Il n'y a pas de pièces réparables par l'utilisateur dans cet outil. Ne jamais utiliser d'eau ou de nettoyants chimiques pour nettoyer l'outil. Nettoyer avec un chiffon sec. Toujours conserver l'outil motorisé dans un endroit sec. Maintenir les fentes de ventilation du moteur propres. Empêcher que les commandes de marche soient couvertes de poussière.

## PROTECTION DE L'ENVIRONNEMENT



Les déchets d'équipements électriques et électroniques ne doivent pas être déposés avec les ordures ménagères. Ils sont collectés pour être recyclés dans des centres spécialisés. Consultez les autorités locales ou votre revendeur pour obtenir des renseignements sur l'organisation de la collecte.

## GUIDE DE DÉPANNAGE

Le tableau suivant présente des problèmes et des actions que vous pouvez effectuer si votre machine ne fonctionne pas correctement.



**Attention: Mettez la machine hors tension et retirez la batterie avant tout dépannage.**

Problèmes	Causes possibles	Solution
Le coupe-bordures ne fonctionne pas	La batterie est déchargée. La batterie est trop chaude / trop froide. Le moteur est cassé. Le câblage interne de la machine est endommagé.	Rechargez la batterie; reportez-vous au manuel du chargeur. Laissez refroidir / chauffer. Contactez le service après-vente. Contactez le service après-vente.

# DECLARATION DE CONFORMITE

NOUS  
Positec Germany GmbH  
Grüner Weg 10, 50825 Cologne, Germany

Positec déclare que le produit  
Description **Coupe-herbe sans fil**  
Modèle **KG160E.9 (1-désignations des pièces, illustration du coupe-herbe sans fil)**  
Fonction **coupe de gazon et autre végétation légère, et pour la taille de bordures de gazon**

Est conforme aux directives suivantes,  
**2006/42/EC**  
**2014/30/EU**  
**2011/65/EU&(EU)2015/863**  
**2000/14/EC amendée par 2005/88/EC**

2000/14/EC amendée par 2005/88/EC:  
- Procédure d'évaluation de la conformité conformément à **Annex VI**

- Niveau de pression acoustique **94.8 dB (A)**  
- Niveau d'intensité acoustique **96 dB (A)**

Notification réalisée par  
Nom: **iset S.r.l. Unipersonale (Organisme notifié 0865)**

Adresse: **Via Donatori del Sangue, 9 46024 - Moglia (MN), Italy**

Et conforme aux normes,  
**EN 60335-1**  
**EN 50636-2-91**  
**EN 62233**  
**EN ISO 3744**  
**EN 55014-1**  
**EN 55014-2**

La personne autorisée à compiler le dossier technique,  
**Nom Marcel Filz**  
**Adresse Positec Germany GmbH**  
**Grüner Weg 10, 50825 Cologne, Germany**



2020/08/15  
Allen Ding  
Ingénieur en chef adjoint, Essais & Certification  
Positec Technology (China) Co., Ltd  
18, Dongwang Road, Suzhou Industrial  
Park, Jiangsu 215123, P. R. China

Le coupe-bordures fonctionne de manière intermittente.	Le moteur est cassé La batterie n'est pas entièrement chargée. L'interrupteur marche/arrêt est défectueux.	Contactez le service après-vente. Rechargez la batterie. Contactez le service après-vente.
Vibrations/ Bruit excessifs	La machine est défectueuse. La bobine de fil n'est pas correctement enroulée.	Contactez le service après-vente. Enroulez le fil. Reportez-vous au paragraphe "Pour installer la bobine de fil et l'assemblage de la ligne »
La durée de coupe avec une charge de la batterie est trop courte	La batterie n'a pas été utilisée durant une longue période ou a été peu chargée. L'herbe est trop haute. La batterie est défectueuse.	Rechargez entièrement la batterie; reportez-vous au manuel du chargeur. Coupez par étapes. Remplacez la batterie.
La machine ne coupe pas	Le fil est cassé. La batterie n'est pas complètement chargée. Le moteur est cassé (la vitesse est trop faible). Des herbes sont emmêlées autour de la tête de coupe.	Remplacez le fil. Rechargez la batterie; reportez-vous au manuel du chargeur. Contactez le service après-vente. Enlevez les herbes.
L'indicateur de la batterie clignote La procédure de charge n'est pas possible.	La batterie n'est pas (correctement) insérée. Les bornes de la batterie sont sales. La batterie est défectueuse	Insérez correctement la batterie dans le chargeur. Nettoyez les bornes de la batterie ou remplacez-la. Remplacez la batterie.
L'indicateur de charge de la ne s'allume pas.	La prise du chargeur n'est pas branchée (incorrectement). La prise d'alimentation, le câble ou le chargeur est défectueux.	Insérez (complètement) la prise dans la prise secteur. Vérifiez la tension nominale; faites vérifier le chargeur par le service après-vente agréé.
La machine ne coupe pas.	Le fil est emmêlé sur la bobine.	Enroulez tout le fil à la main, ouvrez le support de bobine, retirez le fil de la bobine et rembobinez.

# **ISTRUZIONI ORIGINALI SICUREZZA DEL PRODOTTO AVVISI GENERALI PER LA SICUREZZA**



**ATTENZIONE! È assolutamente necessario leggere attentamente tutte le istruzioni.** *Eventuali errori nell'adempimento delle istruzioni qui di seguito riportate potranno causare scosse elettriche, incendi e/o lesioni gravi.*

**Conservare tutti gli avvisi e le istruzioni per poterle consultare quando necessario.**

Il dispositivo deve essere utilizzato unicamente con l'unità di alimentazione fornita in dotazione.

## **IMPORTANTE LEGGERE ATTENTAMENTE PRIMA DELL'USO CONSERVARE PER RIFERIMENTO FUTURO**

### **Prescrizioni di sicurezza 1. ADDESTRAMENTO**

- a) Leggere con attenzione le istruzioni. Acquisire familiarità con i comandi e il corretto funzionamento dell'apparecchio.
- b) Mai consentire l'uso della

macchina a bambini, soggetti con capacità fisiche, sensoriali o mentali limitate, senza esperienza o competenze specifiche o ignari delle presenti istruzioni. Le normative locali potrebbero prescrivere specifici limiti di età per l'operatore.

- c) Ricordare che l'operatore o l'utente sono responsabili di incidenti o rischi che dovessero verificarsi ai danni di terzi o delle proprietà.

## **2. OPERAZIONI PRELIMINARI**

- a) Prima dell'uso, ispezionare sempre visivamente la macchina in cerca di protezioni danneggiate, mancanti o mal posizionate.
- b) Non usare il dell'apparecchio in presenza di altre persone, in particolar modo di bambini o di animali domestici.

## **3. FUNZIONAMENTO**

- a) Indossare sempre occhiali protettivi, pantaloni lunghi e scarpe antinfortunistiche quando si utilizza la macchina.
- b) Evitare di utilizzare la macchina in caso di condizioni meteorologiche avverse, specialmente se

sussiste il rischio di fulmini.

- c) Usare il dell'apparecchio solo nelle ore diurne o in buone condizioni di luce artificiale.
- d) Mai utilizzare la macchina in presenza di protezioni danneggiate o mal posizionate.
- e) Accendere il motore solo quando mani e piedi sono a debita distanza dagli strumenti di taglio.
- f) Scollegare sempre la macchina dall'alimentazione elettrica (es. rimuovere il pacco batteria dalla macchina)
  - 1) quando la macchina viene lasciata incustodita;
  - 2) prima di rimuovere un'eventuale ostruzione;
  - 3) prima di controllare, pulire o effettuare lavori sulla apparecchiatura;
  - 4) dopo aver individuato un corpo estraneo;
  - 5) quando la macchina inizia a vibrare in modo anomalo.
- g) Prestare la massima attenzione al fine di evitare infortuni a mani e piedi a causa degli strumenti di taglio.
- h) Assicurarsi sempre che le prese d'aria non siano ostruite.
- i) Non utilizzare mai elementi di taglio metallici.
- j) Sui terreni in pendenza,

è necessario mantenere sempre la stabilità.

- k) Camminare, non correre mai.
- l) Mai sbilanciarsi e mantenere sempre il corretto equilibrio.
- m) Mai toccare parti pericolose in movimento prima che la macchina sia scollegata dall'alimentazione e le parti mobili si siano arrestate del tutto.

#### **4. MANUTENZIONE E CONSERVAZIONE**

- a) Scollegare la macchina dall'alimentazione elettrica (es. rimuovere il pacco batteria dalla macchina) prima di svolgere interventi di manutenzione o pulizia.
- b) Utilizzare solo i ricambi e gli accessori raccomandati dal produttore.
- c) Sottoporre regolarmente la macchina a ispezioni e manutenzione. Fare riparare la macchina solo a personale autorizzato.
- d) Quando non viene usato, riporre il dispositivo fuori dalla portata dei bambini.

#### **SICUREZZA DELLA BATTERIA ISTRUZIONI PER LA SICUREZZA DEL PACCO BATTERIA**

- a) Non smontare, aprire o strappare le cellule**

**secondarie o il pacco batteria.**

- b) Non cortocircuitare un pacco batteria. Non conservare un pacco batteria disordinatamente in una scatola o un cassetto in cui potrebbero cortocircuitarsi tra essi o essere cortocircuitati da altri oggetti metallici.** Quando il pacco batteria non è in uso, tenerlo lontano da altri oggetti metallici come graffette, monete, chiavi, chiodi, viti e altri piccoli oggetti metallici, potrebbe avverarsi un collegamento tra i due terminali. Collegare i terminali della batteria potrebbe causare incendi o ustioni.
- c) Non esporre il pacco batteria a calore o fuoco. Evitare di conservarli alla luce diretta del sole.**
- d) Non sottoporre il pacco batteria a scosse meccaniche.**
- e) In caso di perdite da una cellula, evitare che il liquido entri in contatto con la pelle o gli occhi. In caso di contatto, lavare l'area interessata con**

**abbondante acqua e consultare un medico.**

- f) Se si ingerisce una cellula o un pacco batteria, consultare immediatamente un medico.**
- g) Tenere le cellule e il pacco batteria puliti e asciutti.**
- h) Pulire i terminali delle cellule e del pacco batteria con un panno pulito e asciutto nel caso in cui si sporchino.**
- i) Il pacco batteria deve essere caricato prima dell'uso. Utilizzare sempre il caricatore corretto e consultare le istruzioni.**
- j) Non lasciare un pacco batteria in carica se non in uso.**
- k) Dopo lunghi periodi di conservazione, potrebbe essere necessario caricare e scaricare le cellule o il pacco batteria diverse volte per ottenere le massime prestazioni.**
- l) Ricaricare solo con il caricatore specificato da Kress. Non utilizzare caricatori diversi da quelli forniti per l'uso specifico con l'apparecchiatura.**

**m) Non utilizzare un pacco batteria non progettato per l'uso con l'apparecchiatura.**

**n) Tenere il pacco batteria fuori dalla portata dei bambini.**

**o) Conservare i documenti originali del prodotto per riferimenti futuri.**

**p) Rimuovere la batteria dall'apparecchiatura, se non in uso.**

**q) Smaltire adeguatamente.**

**r) Non mischiare batterie di diverse marche, capacità, dimensioni o tipologia nello stesso dispositivo.**

**s) Non rimuovere anzitempo il pacco batterie dalla sua confezione originale.**

**t) Fare attenzione ai segni più (+) e meno (-) sulla batteria e accertarsi di utilizzarla nel modo corretto.**

## SIMBOLI

	Leggere le istruzioni
---	-----------------------

	Tenere gli astanti a distanza di sicurezza
	Indossare protezioni per occhi e orecchie
	Non esporre alla pioggia
	I prodotti elettrici non possono essere gettati tra i rifiuti domestici. L'apparecchio da rottamare deve essere portato al centro di riciclaggio per un corretto trattamento. Controllare con le autorità locali o con il rivenditore per localizzare il centro di riciclaggio più vicino.
	Batteria agli ioni di litio Questo prodotto è contrassegnato da un simbolo relativo alla "raccolta separata" per tutti i pacchi batteria e il pacco batteria. Quindi, sarà riciclata o smantellata per ridurre l'impatto sull'ambiente. I pacchi batteria possono essere pericolosi per l'ambiente e per la salute umana poiché contengono sostanze pericolose.
	Non bruciare
	Le batterie potrebbero entrare nel ciclo dell'acqua se non siano smaltite in modo inappropriato, il che può essere pericoloso per l'ecosistema. Non smaltire le batterie usate come rifiuti urbani non differenziati.
	Assicurarsi che la batteria venga rimossa prima di sostituire gli accessori.
	Tagliare

# ELEMENTI DELL'APPARECCHIO

1.	<b>PULSANTE DI BLOCCAGGIO</b>
2.	<b>GRILLETTO INTERRUOTTORE</b>
3.	<b>PULSANTE ECO</b>
4.	<b>GANCIO</b>
5.	<b>IMPUGNATURA SECONDARIA</b>
6.	<b>MANOPOLA DI BLOCCAGGIO</b>
7.	<b>ALBERO</b>
8.	<b>PROTEZIONE</b>
9.	<b>LINEA DI TAGLIO</b>
10.	<b>TESTA DI TAGLIO (TESTA)</b>
11.	<b>COPRI BOBINA</b>
12.	<b>BOBINA</b>
13.	<b>OCCHIELLO</b>
14.	<b>CHIUSURA DI RILASCIO DEL CAPPUC-CIO</b>
15.	<b>TRACOLLA</b>

Accessori illustrati o descritti non fanno necessariamente parte del volume di consegna.

## DATI TECNICI

Codice: **KG160E.9** (1-designazione del macchinario, tipo di Tagliaerba senza cavo)

	<b>KG160E.9</b>
Voltaggio	60 V  MAX
Velocità a vuoto	6000/min
Diametro di taglio	38 cm
Diametro del filo	Linea di torsione consigliata da 2,4 mm
Lunghezza della linea	Consigliato 4m (Doppia Uscita)
Peso dell'utensile	3.0 kg

## INFORMAZIONI SUL RUMORE

Pressione acustica ponderata	$L_{pA} = 74$ dB(A)
$K_{pA}$	0.8 dB(A)
Potenza acustica ponderata	$L_{WA} = 94.8$ dB(A)
$K_{WA}$	0.8 dB(A)

**Indossare protezione per le orecchie**



## INFORMAZIONI SULLA VIBRAZIONE

Vibrazione ponderata tipica  $a_n = 5.326$  m/s<sup>2</sup>

Incertezza  $K = 1.5$  m/s<sup>2</sup>

Il valore totale dichiarato delle vibrazioni può essere utilizzato per confrontare un utensile con un altro e in una valutazione di esposizione preliminare.

**AVVERTENZA:** Il valore delle vibrazioni emesse durante il reale utilizzo dello strumento può differire dal valore dichiarato in base ai modi con cui viene usato lo strumento, ai seguenti esempi e ad altre variabili: Come viene usato l'apparecchio e i materiali tagliati o forati. Le condizioni e la buona manutenzione dello strumento. L'uso dell'accessorio corretto per il taglio e la sua affilatura, nonché le sue buone condizioni. La stretta sull'impugnatura e l'eventuale utilizzo di accessori antivibrazione. L'adeguatezza dell'utilizzo dell'utensile rispetto a quanto previsto.

**Questo strumento potrebbe causare la sindrome da vibrazioni mano-braccio se il suo utilizzo non viene gestito correttamente.**

**AVVERTENZA:** Per essere precisi, una stima del livello di esposizione nelle attuali condizioni di utilizzo dovrebbe anche tenere conto di tutte le parti del ciclo operativo, come le volte in cui lo strumento viene spento e il tempo in cui viene lasciato girare a vuoto senza realmente fare il suo lavoro. Questo potrebbe ridurre significativamente il livello di esposizione sul periodo di lavoro totale. Un aiuto a minimizzare il proprio rischio di esposizione alle vibrazioni. USARE sempre scalpelli, trapani e lame affilati. Conservare questo strumento sempre in conformità a queste istruzioni e mantenerlo ben lubrificato (dove appropriato). Se lo strumento deve essere usato regolarmente, investire in accessori antivibrazione. Pianificare il programma di lavoro in modo da suddividere i lavori che implicano le maggiori vibrazioni nell'arco di più giorni.

## ACCESSORI

Protezione	1
Bobina a doppia linea	1
Tracolla	1

Si raccomanda di acquistare tutti gli accessori nello stesso negozio in cui è stato acquistato l'attrezzo. Fare riferimento alla confezione dell'accessorio per altri dettagli. Il personale del negozio può aiutarvi e consigliarvi.

# MONTAGGIO E FUNZIONAMENTO



**Nota:** Leggere scrupolosamente il manuale delle istruzioni prima di usare l'attrezzo.

## MONTAGGIO:

### Montaggio dell'impugnatura ausiliaria (Vedi Fig. A1, A2, A3, A4)

1. Fissare l'impugnatura ausiliaria e il morsetto inferiore sull'albero.
2. Inserire il bullone attraverso i fori.
3. Stringere la maniglia ausiliaria con la manopola.



**AVVERTENZA!** Infine regolare la posizione dell'impugnatura anteriore ausiliaria affinché il proprio braccio anteriore sia dritto durante l'uso del decespugliatore

### Montaggio della protezione (Vedi Fig. B)

Fissare la protezione in posizione utilizzando la vite e la chiave esagonale.

### Assemblaggio della tracolla (Vedi Fig. C)

1. Regolare la lunghezza della tracolla.
2. Collegare il moschettone della cinghia al gancio sull'asta del trimmer.

### Rimozione E Installazione Dell'Unità Batteria (Vedi Fig. D1, D2)

1. Far scorrere la batteria nel vano batteria.
2. Premere il rilascio del pacco batteria per rimuoverlo dal trapano.

**NOTA:** Dopo la ricarica far scorrere la batteria attraverso la porta della batteria del trapano. Sarà sufficiente una leggera pressione.

## FUNZIONAMENTO:

### Avvio/arresto del trimmer (Vedi Fig. E)

Premere prima il pulsante di bloccaggio, quindi premere il grilletto interruttore per avviare la macchina.



**AVVERTENZA!** La testina di taglio continua a girare dopo che il decespugliatore è stato spento; attendere finché si è fermata e poi appoggiare l'attrezzo.

### Velocità ECO (Vedi Fig. F, G)

Per un tempo operativo più lungo, premere il pulsante ECO e premere il grilletto interruttore, quindi la macchina funzionerà a bassa velocità.

### Sistema di alimentazione in bump-linea (Vedi Fig. H)

Il tagliasièpi è dotato di un sistema di bump-linea. Basta urtare la testa del tagliasièpi mentre la macchina è in funzione, la nuova linea uscirà.

### Utilizzo di un'imbracatura a zaino (Vedi Fig. I1, I2, I3)

1. Inserire il vano batteria nell'imbracatura dello zaino.
2. Inserire l'adattatore della batteria nel trimmer.
3. Collegare l'imbracatura dello zaino al trimmer con il cavo di collegamento.

Maggiori dettagli si trovano nel manuale dell'imbracatura dello zaino.

### Suggerimenti per il taglio

1. Spostare il trimmer da sinistra a destra lungo l'area da tagliare; è meno efficace quando ci si sposta da

destra a sinistra.

2. Utilizzare la punta della linea di taglio per eseguire il taglio; non forzare la testina del tagliabordi sull'erba non tagliata.
3. I recinti di filo metallico e di picchetto possono causare un'ulteriore usura e rottura della linea di taglio. Muri in pietra e mattoni, cordoli e legno possono usurare rapidamente la linea di taglio.
4. Evitare alberi e arbusti. Corteccia d'albero, modanature in legno, rivestimenti e pali di recinzione possono essere facilmente danneggiati dalla linea di taglio

## DOPO IL FUNZIONAMENTO:

### Assemblaggio e rimozione della testa del tagliasièpi (Vedi Fig. J)

1. Inserire la chiave esagonale nel foro e ruotare la testa del tagliasièpi finché non si blocca in posizione bloccata.
2. Poi, ruotare in senso orario per rimuoverlo e in senso antiorario per montarlo.

### Avvolgimento della linea di tagliasièpi (Vedi Fig. K1, K2)

1. Inserire la linea di sostituzione attraverso l'occhiello e alimentarla attraverso l'altro lato.
2. Assicurarsi che entrambe le estremità della linea siano uniformi su ciascuna estremità della testa del tagliasièpi (consigliato 2 m) e tagliare la linea.
3. Ruotare il quadrante in senso orario per avvolgere la linea attorno alla bobina fino a quando rimangono circa 19 cm su entrambi i lati.

### Sostituire la bobina (Vedi Fig. L1, L2, L3, L4)

1. Togliere il cappuccio e rimuovere la vecchia bobina.
2. Mettere la bobina vuota e prendere il cappuccio per avvolgere il nuovo cavo.

### Transporto

1. Quando si trasporta il trimmer a mano, tenere il centro dell'albero per assicurarsi che l'apparecchio sia parallelo al suolo.
2. Quando si trasporta il trimmer in un veicolo, fissarlo e posizionarlo in modo da evitare ribaltamenti o danni.

### Conservazione

1. Rimuovere il vano batteria dal trimmer prima di riporlo.
2. Conservare il trimmer in un luogo asciutto e sicuro, inaccessibile ai bambini e ad altre persone non autorizzate.

### Pulizia

1. Non utilizzare detersivi o solventi aggressivi. Pulire l'apparecchio dopo l'uso con un panno umido immerso in un detergente neutro.
2. Mantenere la presa libera da corpi estranei e pulire con una spazzola morbida e asciutta o un panno.
3. Non spruzzare acqua sul motore e sui componenti elettrici.
4. Non usare l'idropulitrice per pulire l'apparecchio.



# MANUTENZIONE



**Rimuovere sempre il pacco batterie dal tosaerba dopo l'uso.**

**Prima dell'uso controllare sempre che il prodotto non sia danneggiato.**

Rimuovere la spina dalla presa di corrente prima di usare.

L'attrezzo non richiede di lubrificazione o manutenzione aggiuntiva. All'interno dell'attrezzo non ci sono parti riparabili da parte dell'utente. Non usare mai acqua o detergenti chimici per pulire l'attrezzo. Pulire con un panno asciutto. Immagazzinare sempre gli attrezzi elettrici in luoghi asciutti. Tenere pulite le aperture di ventilazione del motore. Tenere puliti dalla polvere tutti i controlli operativi.

# TUTELA AMBIENTALE



I prodotti elettrici non possono essere gettati tra i rifiuti domestici. L'apparecchio da rottamare deve essere portato al centro di riciclaggio per un corretto trattamento. Controllare con le autorità locali o con il rivenditore per localizzare il centro di riciclaggio più vicino.

# RISOLUZIONE DEI PROBLEMI

La tabella seguente elenca possibili problemi e azioni che potete intraprendere nel caso in cui la macchina non funzioni correttamente.



**Attenzione: spegnere la macchina e rimuovere la batteria prima di procedere alla risoluzione dei problemi.**

Problema	Possibile Causa	Corrective Action
Il tagliaerba non funziona.	La batteria è scarica. La batteria è troppo calda o fredda. Il motore è rotto. Il sistema elettrico della macchina è danneggiato.	Ricaricare la batteria; È possibile trovare maggiori dettagli nel manuale del caricatore. Permettere alla batteria di riscaldarsi / raffreddarsi. Contattare il Servizio Clienti. Contattare il Servizio Clienti.
Il tosaerba funziona in modo intermittente	Il motore è rotto. La batteria non è completamente carica. Il pulsante On/Off è difettoso.	Contattare il Servizio Clienti. Ricaricare la batteria.  Contattare il Servizio Clienti.

Rumore/vibrazioni eccessivi.	La macchina è difettosa. Il filo della testina non è avvolto correttamente.	Contattare il Servizio Clienti. Riavvolgere il filo. Vedere "Montaggio del rocchetto e del filo."
Tempo di taglio per ogni carica della batteria troppo corto.	La batteria non è stata utilizzata per un lungo periodo oppure è stata caricata per un breve periodo. L'erba è troppo alta. La batteria è difettosa.	Ricaricare la batteria; È possibile trovare maggiori dettagli nel manuale del caricatore.  Tagliare l'erba poco per volta. Sostituire la batteria.
La macchina non taglia.	Il filo è rotto. La batteria non è completamente carica. Il motore è rotto (la velocità è troppo bassa). Erba impigliata attorno alla testina di taglio.	Sostituire il filo. Ricaricare la batteria; È possibile trovare maggiori dettagli nel manuale del caricatore. Contattare il Servizio Clienti. Rimuovere l'erba.
L'indicatore di carica della batteria lampeggia continuamente. Non è possibile caricare la batteria.	La batteria non è inserita (correttamente). I contatti della batteria sono sporchi. La batteria è difettosa.	Inserire correttamente la batteria nel caricabatteria. Pulire i contatti della batteria o sostituire la batteria. Sostituire la batteria.
L'indicatore di carica della batteria non si illumina.	La presa del caricabatteria non è inserita (correttamente). Presa, spina o caricabatteria difettosi.	Inserire (completamente) la spina nella presa di rete. Controllare la tensione di rete; far controllare il caricabatteria dal servizio clienti.
La macchina non taglia	Il filo e aggrovigliato sulla bobina.	Avvolgere tutto il filo manualmente, aprire il coperchio della bobina, togliere il filo da quest'ultima e riavvolgerlo.

# DICHIARAZIONE DI CONFORMITÀ

NOI,  
Positec Germany GmbH  
Grüner Weg 10, 50825 Cologne, Germany

A nome di Positec si dichiara che il prodotto,  
Descrizione **Tagliaerba senza cavo**  
Codice **KG160E.9 (1-designazione del macchinario, tipo di Tagliaerba senza cavo)**  
Funzione **Taglio dell'erba e vegetazione morbida simile e per la potatura di bordi erbosi**

È conforme alle seguenti direttive,  
**2006/42/EC**  
**2014/30/EU**  
**2011/65/EU&(EU)2015/863**  
**2000/14/EC modificata dalla 2005/88/EC**

2000/14/EC modificata dalla 2005/88/EC:  
- Procedura di conformità come da Annex VI  
- Potenza acustica pesata 94.8 dB (A)  
- Massima potenza di rumore garantita 96 dB (A)

L'organismo competente  
Nome: **ISET S.r.l. Unipersonale (organismo notificato 0865)**  
Indirizzo: **Via Donatori del Sangue, 9 46024 - Moglia (MN), Italy**

conforme a,  
**EN 60335-1**  
**EN 50636-2-91**  
**EN 62233**  
**EN ISO 3744**  
**EN 55014-1**  
**EN 55014-2**

Il responsabile autorizzato alla compilazione della documentazione tecnica,  
Nome **Marcel Filz**  
Indirizzo **Positec Germany GmbH**  
**Grüner Weg 10, 50825 Cologne, Germany**



2020/08/15  
Allen Ding  
Vice capo ingegnere, testing e certificazione  
Positec Technology (China) Co., Ltd  
18, Dongwang Road, Suzhou Industrial Park, Jiangsu 215123, P. R. China

# MANUAL ORIGINA SEGURIDAD DEL PRODUCTO ADVERTENCIA DE SEGURIDAD GENERALES



**Advertencia**  
**Leer todas las instrucciones.** *Si no se respetan las instrucciones, existe un riesgo de descargas eléctricas, de incendio y/o de graves heridas.*  
**Conserve todas las advertencias e instrucciones para futuras consultas.**

El aparato únicamente debe utilizarse con la fuente de alimentación suministrada.

**IMPORTANTE**  
**LEER DETENIDAMENTE ANTES DE UTILIZAR LA HERRAMIENTA**  
**CONSERVAR PARA REFERENCIA FUTURA**

**Prácticas de seguridad operative**

## 1. Familiarización

- Lea cuidadosamente las instrucciones. Familiarícese con los controles y el uso apropiado de la herramienta.
- No permita nunca que utilicen la máquina niños, personas con limitaciones físicas, sensoriales o intelectuales o que no

posean la experiencia o los conocimientos necesarios, ni personas que no estén familiarizadas con las presentes instrucciones; la reglamentación local podría limitar la edad del personal operativo.

- c) Recuerde que el usuario u operario es el responsable de los accidentes o riesgos a los que se sometan otras personas o propiedades.

## **2. Preparación**

- a) Antes de utilizar la máquina, inspecciónela visualmente para asegurarse de que las protecciones no estén deterioradas, ausentes o mal colocadas.
- b) Nunca utilice la máquina mientras otras personas, especialmente niños o animales domésticos se encuentran en las proximidades.

## **3. Funcionamiento**

- a) Utilice protección para los ojos, pantalones largos y calzado reforzado siempre que trabaje en la máquina.
- b) No utilice la máquina en condiciones meteorológicas adversas, especialmente si existe riesgo de relámpagos.
- c) Trabaje únicamente de día o con buena luz artificial.
- d) No utilice la máquina

si las protecciones están deterioradas o desmontadas.

- e) El motor solo debe encenderse después de comprobar que las manos y los pies estén suficientemente alejados de los mecanismos de corte.
- f) Desconecte la máquina de la fuente de alimentación (p. ej., retire la batería de la máquina) siempre en los siguientes casos:
  - 1) Siempre que la máquina se quede sin vigilancia;
  - 2) antes de eliminar una obstrucción;
  - 3) antes de realizar comprobaciones, operaciones de limpieza o trabajar con la máquina;
  - 4) después de chocar con un objeto extraño;
  - 5) Si la máquina empieza a vibrar de forma anómala.
- g) Tenga mucho cuidado de no hacerse daño en las manos y los pies con los mecanismos de corte.
- h) Asegúrese siempre de que las aberturas de ventilación se encuentren libres de ruinas.
- i) Nunca utilice elementos metálicos de corte.
- j) Asegúrese de no perder el equilibrio en las pendientes.
- k) Camine, no corra.

- l) No intente llegar más lejos de lo posible y mantenga el equilibrio en todo momento.
- m) No toque ninguna pieza móvil que constituya un peligro hasta que la máquina se haya desconectado de la red eléctrica y todas las piezas móviles estén completamente quietas.

#### **4. Mantenimiento y almacenamiento**

- a) Antes de empezar cualquier trabajo de mantenimiento o limpieza, desconecte la máquina de la fuente de alimentación (p.ej., retire la batería de la máquina)
- b) Utilice únicamente las piezas de repuesto y los accesorios recomendados por el fabricante.
- c) La máquina se debe inspeccionar y mantener de manera periódica. Todas las reparaciones de la máquina deben encargarse a un especialista autorizado.
- d) Mientras no se encuentre en uso, almacene la máquina fuera del alcance de los niños.

### **SEGURIDAD DE LA BATERÍA ADVERTENCIAS DE SEGURIDAD PARA LA BATERÍA**

- a) No desmonte, abra o destruya las pilas o las baterías recargables.**
- b) No provoque un cortocircuito en la batería. No almacene las baterías de forma descuidada en una caja o cajón donde podría provocar un cortocircuito entre ellas o mediante otros objetos metálicos. Cuando la batería no esté siendo utilizada, manténgala alejada de objetos metálicos, como clips de papel, monedas, llaves, clavos, tornillos u otros objetos metálicos pequeños, que pueden posibilitar la conexión de un borne con otro. Al provocar un cortocircuito con los bornes de la batería se pueden sufrir quemaduras o generar un incendio.**
- c) No exponga las baterías al calor o al fuego. No las guarde expuestas directamente al sol.**
- d) No exponga las baterías a impactos mecánicos.**
- e) En caso de que la batería tenga fugas de líquido, no permita que el líquido entre en**

- contacto con la piel o los ojos. Si se produce el contacto, lave la zona afectada con grandes cantidades de agua y acuda a un médico.**
- f) Acuda a un médico inmediatamente si se ha ingerido una pila o una batería.**
  - g) Mantenga las baterías limpias y secas.**
  - h) Limpie los bornes de la batería con un paño limpio si se ensucian.**
  - i) Cargue la batería antes de utilizarla. Consulte siempre estas instrucciones y aplique el procedimiento de carga adecuado.**
  - j) No deje la batería cargándose durante prolongados períodos de tiempo cuando no se utilice.**
  - k) Después de prolongados períodos de almacenamiento, puede que sea necesario cargar y descargar la batería varias veces para obtener el máximo rendimiento.**
  - l) Recargue solo con el cargador indicado por Kress. No utilice ningún otro cargador que no sea el específicamente proporcionado para el uso con este equipo.**
  - m) No utilice ninguna batería distinta a la diseñada para utilizarse con el aparato.**
  - n) Mantenga la batería fuera del alcance de los niños.**
  - o) Conserve la documentación original del producto por si tuviera que consultarla en otro momento.**
  - p) Extraiga la batería del aparato cuando no lo utilice.**
  - q) Deshágase del producto correctamente.**
  - r) No se deben mezclar pilas de diferentes fabricantes, capacidad, tamaño o tipo en un mismo dispositivo.**
  - s) Las pilas no se deben quitar del embalaje original hasta que se vayan a utilizar.**
  - t) Se deben observar y respetar las marcas positiva (+) y negativa (-) de la pila.**

# SÍMBOLOS

	Lea el manual
	Mantenga alejados a los visitantes.
	Utilice protección para los ojos y para los oídos
	Evite cualquier exposición a la lluvia
	Los residuos de equipamientos eléctricos y electrónicos no deben depositarse con las basuras domésticas. Se recogen para reciclarse en centros especializados. Consulte las autoridades locales o su distribuidor para obtener información sobre la organización de la recogida.
	Batería de ión de litio. Este producto se ha marcado con un símbolo relacionado con la "colección separada" para todos los paquetes de baterías y paquetes de baterías. Luego se reciclará o desmontará para reducir el impacto en el medio ambiente. Los paquetes de baterías pueden ser peligrosos para el medio ambiente y para la salud humana, ya que contienen sustancias peligrosas.
	No incinerar
	Las baterías pueden entrar en el ciclo del agua si se desechan incorrectamente, lo que puede ser peligroso para el ecosistema. No deseches las baterías usadas como residuos municipales sin clasificar.
	Compruebe que se haya extraído la batería antes de cambiar los accesorios.



Recortar

## LISTA DE COMPONENTES

1. **BOTÓN DE BLOQUEO**
2. **GATILLO DE INTERCAMBIO**
3. **BOTÓN ECO**
4. **GANCHO**
5. **MANGO AUXILIAR**
6. **PERILLA DE BLOQUEO**
7. **EJE**
8. **GUARDA PROTECTORA DE SEGURIDAD**
9. **CUCHILLA DEL HILO**
10. **CABEZA RECORTADORA (CABEZA DE PROTUBERANCIA)**
11. **CAPUCHÓN DE CARRETE**
12. **CARRETE**
13. **OJAL**
14. **ENGANCHE DE LIBERACIÓN DE CAPUCHÓN**
15. **CORREA DEL HOMBRO**

Los accesorios ilustrados o descritos pueden no corresponder al material suministrado de serie con el aparato.

## DATOS TÉCNICOS

Modelo: **KG160E.9** (1-denominación de la máquina, representa un cortabordes inalámbrico)

	<b>KG160E.9</b>
Tensión	60 V <sub>max</sub> MAX **
Velocidad sin carga	6000/min
Diámetro del corte	38 cm
diámetro del hilo	Recomendado 2.4mm línea de torsión
Longitud de la línea	Recomienda 4m (Salida doble)
Peso	3.0 kg

# INFORMACIÓN SOBRE EL RUIDO

Nivel de presión acústica de ponderación  $L_{pA} = 74 \text{ dB(A)}$

$K_{pA} = 0.8 \text{ dB(A)}$

Nivel de potencia acústica de ponderación  $L_{wA} = 94.8 \text{ dB(A)}$

$K_{wA} = 0.8 \text{ dB(A)}$

Utilice protección auditiva



# INFORMACIÓN SOBRE LAS VIBRACIONES

Frecuencia de vibración típica  $a_n = 5.326 \text{ m/s}^2$

Incertidumbre  $K = 1.5 \text{ m/s}^2$

El nivel de vibraciones declarado puede utilizarse para realizar comparaciones entre herramientas y para la evaluación preliminar de la exposición.

**ADVERTENCIA:** El valor de emisión de vibraciones durante el uso de la herramienta podría ser distinto al valor declarado dependiendo de la forma en que se use la herramienta según las condiciones siguientes, y otras variaciones sobre el uso de la herramienta:

El modo de uso de la herramienta y los materiales que se cortan o perforan.

El estado general y las condiciones de mantenimiento de la herramienta.

La utilización del accesorio correcto para la herramienta y su correcto mantenimiento afilado y en buenas condiciones.

La firme sujeción de las empuñaduras y la utilización de accesorios antivibración.

El uso de la herramienta conforme a su diseño y estas instrucciones.

**Esta herramienta podría causar síndrome de vibración mano-brazo si no se utiliza correctamente.**

**ADVERTENCIA:** Para conseguir una mayor precisión, debe tenerse en cuenta una estimación del nivel de exposición en condiciones reales de todas las partes del ciclo de uso, como los tiempos durante los que la herramienta está apagada o el tiempo que está funcionando al ralentí sin realizar ningún trabajo. Esto podría reducir notablemente el nivel de exposición durante el periodo completo de trabajo.

Cómo minimizar el riesgo de exposición a la vibración.

Utilice SIEMPRE cinceles, brocas y cuchillas afiladas.

Mantenga esta herramienta de acuerdo con estas instrucciones y bien lubricada (si es necesario).

Si la herramienta se utiliza regularmente, invierta en accesorios antivibración.

Planifique su programa de trabajo para distribuir el uso de la herramienta a lo largo de varios días.

# ACCESORIOS

Guarda protectora de seguridad	1
Carrete de doble línea	1
Correa del hombro	1

Recomendamos que adquiera todos sus accesorios en el mismo comercio donde compró la herramienta. Consulte los estuches de los accesorios para más detalles. El personal del comercio también puede ayudar y aconsejar.

# MONTAJE Y FUNCIONAMIENTO



**Nota:** Antes de usar la herramienta lea el manual de instrucciones detenidamente

## MONTAJE:

**Montaje de las manijas auxiliar (Ver Fig. A1, A2, A3, A4)**

1. Conectar el mango auxiliar y bajar la pinza sobre el vástago.
2. Poner el perno a través de los orificios.
3. Apretar el mango auxiliar son el mando.



**ADVERTENCIA!** Por último, ajuste la posición de la empuñadura auxiliar delantera de modo que su brazo delantero esté estirado cuando use el cortabordes.

**Montaje de la guarda de seguridad (Ver Fig. B)**

Fije el protector en su lugar con el tornillo y la llave hexagonal.

**Montaje de la correa del hombro (Ver Fig. C)**

1. Ajustar la longitud de las correas de hombro.
2. Conectar el mosquetón de la correa al gancho sobre el vástago del recortador

**Extraer O Instalar La Batería (Ver Fig. D1, D2)**

1. Deslizar el grupo de baterías dentro del compartimento de baterías.
2. Presione el cierre de la batería y extraiga la batería del taladro

**NOTA:** Después de volver a cargarla, instale la batería en el puerto de batería del taladro. Sólo necesitará presionar ligeramente para fijarla.

## FUNCIONAMIENTO:

**Arranque/parada del recortador (Ver Fig. E)**

Pulse primero el botón de bloqueo y, a continuación, pulse el gatillo del interruptor para iniciar la máquina.



**ADVERTENCIA!** El cabezal de corte continuará rotando después de apagar la podadora. Espere hasta que se haya detenido completamente para dejar la herramienta.

**Velocidad ECO (Ver Fig. F, G)**

Para un tiempo de funcionamiento más largo, pulse el botón ECO y el gatillo del interruptor, luego su máquina funcionará a baja velocidad.

## Sistema de alimentación de línea en relieve (Ver Fig. H)

La recortadora está equipada con un sistema de línea en relieve. Simplemente golpee el cabezal de la recortadora mientras la máquina esté funcionando, y se alimentará de la nueva línea.

## Uso de un arnés de mochila (Ver Fig. I1, I2, I3)

1. Insertar el grupo de baterías en el arnés de mochila.
2. Insertar el adaptador de batería en el recortador.
3. Conectar el arnés de mochila al recortador con el cable de conexión.

Se pueden encontrar más detalles en el manual del arnés de mochila.

## Sugerencias para el corte

1. Mover el recortador de izquierda a derecha por el área a cortar; es menos eficaz cuando se mueve de derecha a izquierda.
2. Usar la punta de la línea de corte para recortar; no forzar el cabezal del recortador dentro de césped sin cortar.
3. Las cercas de alambre y estacas pueden provocar desgaste adicional de la línea de corte y rotura. Paredes de piedra y ladrillo, cordones y madera pueden desgastar rápidamente la línea de corte.
4. Evite árboles y matorrales. Corcho de árbol, molduras de madera, apartaderos y postes de cerca pueden dañarse fácilmente con la línea de corte.

autorizadas.

## Limpieza

1. No usar detergentes o disolventes agresivos. Limpiar la máquina después del uso con un trapo húmedo sumergido en detergente neutro.
2. Mantener el enchufe libre de materia extraña, y limpiar con un cepillo o paño suave y seco.
3. No rociar agua sobre el motor ni los componentes eléctricos.
4. No usar limpiador a presión para lavar la máquina.

## MANTENIMIENTO



**Extraiga siempre la batería de la podadora después del uso.**

**Compruebe siempre que el producto no presenta daños antes de utilizarlo.**

Extraiga la batería del aparato cuando no lo utilice. Su herramienta eléctrica no requiere de lubricación ni mantenimiento adicional. No posee piezas en su interior que deban ser reparadas por el usuario. Nunca emplee agua o productos químicos para limpiar su herramienta. Use simplemente un paño seco. Guarde siempre su herramienta en un lugar seco. Mantenga limpias las ranuras de ventilación del motor. Mantenga todos los controles de funcionamiento libres de polvo.

## 44 DESPUÉS DEL FUNCIONAMIENTO:

### Montaje y extracción del cabezal del corte (Ver Fig. J)

1. Inserte la tecla hexagonal en el orificio y gire el cabezal de la recortadora hasta que se detenga en una posición bloqueada.
2. Luego rotar en sentido horario para retirarlo, y en sentido antihorario para ensamblarlo.

### Enrollando la línea de la recortadora (Ver Fig. K1, K2)

1. Inserte la línea de reemplazo a través del ojal y aliméntala por el otro lado.
2. Asegúrese de que ambos extremos de la línea estén uniformes en cada extremo del cabezal de corte (recomienda 2 m) y corte la línea.
3. Gire el dial en el mismo sentido que las agujas del reloj para enrollar la línea alrededor del carrete hasta que unos 19 cm permanezcan a cada lado.

### Sustitución del carrete (Ver Fig. L1, L2, L3, L4)

1. Quitar el capuchón y retire el carrete antiguo.
2. Poner el carrete vacío y tomar el capuchón para bobinar una nueva línea.

### Trasporte

1. Cuando transporte el recortador a mano, sostenga el medio del vástago para asegurarse de que la máquina está paralela al suelo.
2. Cuando transporte el recortador en un vehículo, asegurarlo y posicionarlo para impedir que vuelque o se dañe.

### Almacenamiento

1. Retirar el grupo de baterías del recortador antes de almacenarlo.
2. Almacenar el recortador en un lugar seco y seguro que sea inaccesible para niños y otras personas no

## PROTECCION AMBIENTAL



Los residuos de equipamientos eléctricos y electrónicos no deben depositarse con las basuras domésticas. Se recogen para reciclarse en centros especializados. Consulte las autoridades locales o su revendedor para obtener informaciones sobre la organización de la recogida.

## SOLUCIÓN DE PROBLEMAS

La siguiente tabla enumera posibles problemas y las acciones que deberá realizar si la máquina no funciona correctamente.



**Advertencia: apague la máquina y extraiga la batería antes de proceder con la solución de problemas.**

Problemas	Posibles causas	Acción correctora
-----------	-----------------	-------------------



La recortadora no funciona.	Batería descargada. La batería está demasiado fría o caliente. El motor está roto. El cableado interno de la máquina está dañado.	Recargue la batería, encontrará más información en el manual del cargador. Deje que la batería se enfríe o caliente. Póngase en contacto con el agente de servicio. Póngase en contacto con el agente de servicio.
La recortadora funciona de forma intermitente.	El motor está roto. La batería no está cargada por completo. Interruptor de encendido/apagado defectuoso.	Póngase en contacto con el agente de servicio. Recargue la batería. Póngase en contacto con el agente de servicio.
Excesivas vibraciones o ruido.	Máquina defectuosa. El carrete de línea no está correctamente bobinado.	Póngase en contacto con el agente de servicio. Vuelva a enrollar la línea. Consulte "Colocación del carrete y montaje de la línea".
El tiempo de corte por carga de batería es demasiado breve.	La batería lleva tiempo sin ser utilizada o se ha cargado demasiado poco. La hierba está demasiado alta. La batería está defectuosa.	Cargue la batería al completo, encontrará más información en el manual del cargador. Corte por fases. Cambie la batería.
La máquina no corta.	La línea está rota. La batería no está cargada por completo. El motor está roto (la velocidad es demasiado baja). Se ha enredado hierba en el cabezal de corte.	Cambie la línea. Recargue la batería, encontrará más información en el manual del cargador. Póngase en contacto con el agente de servicio. Quite la hierba.

Iluminación continua del indicador de carga de la batería. No es posible cargar.	La batería no está (correctamente) insertada. Los contactos de la batería están defectuosos. La batería está defectuosa.	Inserte correctamente la batería en el cargador de baterías. Limpie los contactos de la batería o cambie la batería. Cambie la batería.
El indicador de carga de la batería no se enciende.	El enchufe del cargador de la batería no está enchufado (correctamente). Toma de corriente, cable de alimentación o cargador de batería defectuosos.	Inserte el enchufe (totalmente) en la toma de corriente. Compruebe el voltaje de la red, solicite a un agente de servicio posventa autorizado que compruebe el cargador de baterías.
La máquina no corta	La línea está enredada en el carrete.	Enrollar toda la línea manualmente, abrir la tapa del carrete, retirar la línea del carrete y rebobinar.

# DECLARACIÓN DE CONFORMIDAD

LOS QUE RECIBEN,  
Positec Germany GmbH  
Grüner Weg 10, 50825 Cologne, Germany

En nombre de Positec declaran que el producto  
Descripción **Cortabordes inalámbrico**  
Modelo **KG160E.9 (1-denominación de la máquina, representa un cortabordes inalámbrico)**  
Función **Cortar hierba y otras plantas blandas similares y recortar la hierba de los bordes**

Cumple con las siguientes Directivas,  
**2006/42/EC**  
**2014/30/EU**  
**2011/65/EU&(EU)2015/863**  
**2000/14/EC modificada por 2005/88/EC**

2000/14/EC modificada por 2005/88/EC:  
- Procedimiento de evaluación de la conformidad de acuerdo con Annex VI  
- Nivel de presión acústica 94.8 dB (A)  
- Nivel de intensidad acústica 96 dB (A)

Notificación realizada por  
Nombre: **ISET S.r.l. Unipersonale (cuerpo notificado 0865)**  
Dirección: **Via Donatori del Sangue, 9 46024 - Moglia (MN), Italy**

Normativas conformes a,  
**EN 60335-1**  
**EN 50636-2-91**  
**EN 62233**  
**EN ISO 3744**  
**EN 55014-1**  
**EN 55014-2**

La persona autorizada para componer el archivo técnico  
Firma **Marcel Filz**  
Dirección **Positec Germany GmbH**  
**Grüner Weg 10, 50825 Cologne, Germany**



2020/08/15  
Allen Ding  
Ingeniero Jefe Adjunto, Pruebas y Certificación  
Positec Technology (China) Co., Ltd  
18, Dongwang Road, Suzhou Industrial Park, Jiangsu 215123, P. R. China

# MANUAL ORIGINAL SEGURANÇA DO PRODUTO AVISOS GERAIS DE SEGURANÇA

 **ATENÇÃO Leia atentamente as seguintes instruções.**

*A não observância destas instruções pode causar choque eléctrico, incêndio e/ou lesões graves.*

**Preserve todos avisos e instruções para referência futura.**

Este aparelho só deve ser utilizado com a fonte de alimentação fornecida com o mesmo.

**IMPORTANTE  
LEIA CUIDADOSAMENTE  
ANTES DE UTILIZAR  
PRESERVE PARA FUTURA  
REFERÊNCIA**

**Práticas de utilização  
segura**

## 1. Treino

- Leia estas instruções atentamente. Familiarize-se com os comandos e a correcta utilização deste equipamento.
- Nunca permita que crianças, pessoas com capacidades físicas, sensoriais ou mentais reduzidas ou falta de experiência e

conhecimento ou pessoas não familiarizadas com estas instruções utilizem a máquina; os regulamentos locais poderão limitar a idade do operador.

- c) O utilizador desta ferramenta é responsável pelos acidentes ou pelas situações de perigo que afectem outras pessoas ou os bens destas.

## **2. Preparação**

- a) Antes da utilização, proceda sempre à inspeção visual da máquina quanto a barreiras protetoras ou resguardos danificados, em falta ou mal colocados.
- b) Nunca utilize a máquina, quando estiverem outras pessoas, sobretudo crianças, ou animais nas redondezas.

## **3. Funcionamento**

- a) Use sempre proteção ocular, calças compridas e calçado robusto enquanto opera a máquina.
- b) Evite usar a máquina em más condições atmosféricas, especialmente quando existe o risco de relâmpagos.
- c) Use a máquina apenas durante o dia ou com boa luz artificial.
- d) Nunca opere a máquina

com barreiras de proteção ou resguardos danificados ou sem colocar barreiras de proteção e resguardos no devido lugar.

- e) Ligue o motor apenas quando as mãos e os pés estão afastados de objetos cortantes.
- f) Desligue sempre a máquina da fonte de alimentação (por ex.: remova a ficha de alimentação da tomada elétrica)
  - 1) sempre que a máquina fica sem supervisão;
  - 2) antes de tentar eliminar a causa de qualquer encravamento;
  - 3) antes de verificar, limpar ou realizar qualquer trabalho no máquina;
  - 4) após bater num objecto estranho;
  - 5) sempre que a máquina começa a vibrar de forma anormal.
- g) Tenha cuidado para não ferir os pés e as mãos com objetos cortantes.
- h) Certifique-se sempre que as entradas de ar não se encontram obstruídas por detritos.
- i) Não adapte dispositivos de corte em metal.
- j) Ao trabalhar em superfícies inclinadas certifique-se de que adopta uma posição

estável.

- k) Caminhe, não corra.
- l) Não tentar alcançar pontos de difícil acesso e manter sempre o equilíbrio.
- m) Não tocar em peças móveis perigosas antes de a máquina ser desligada da fonte de alimentação e até o movimento das peças móveis perigosas ter parado completamente.

#### **4. Manutenção e armazenamento**

- a) Desligue a máquina da fonte de alimentação (por ex.: remova a ficha de alimentação da tomada elétrica) antes de realizar trabalhos de manutenção ou de limpeza.
- b) Utilize apenas as peças de substituição e os acessórios recomendados pelo fabricante.
- c) Proceda à inspeção e manutenção da máquina regularmente. Coloque a máquina em reparação apenas por um agente autorizado.
- d) Quando não estiver a ser utilizado, o máquina deve ser guardado fora do alcance das crianças.

### **SEGURANÇA DA BATERIA AVISOS DE SEGURANÇA**

### **PARA A BATERIA**

- a) Não desmonte, abra ou corte as células da bateria.**
- b) Não submeta a bateria a curto-circuitos. Não armazena as baterias ao acaso numa caixa ou gaveta onde possam provocar um curto-circuito ou submetidas a curto-circuitos por materiais condutores.**

Quando não estiver a utilizar a bateria, mantenha-a afastada de outros objectos metálicos, como cliques, moedas, chaves, pregos, parafusos ou outros pequenos objectos de metal, que possam realizar uma ligação de um terminal a outro. Um curto-circuito dos terminais da bateria pode provocar queimaduras ou um incêndio.

- c) Não exponha a bateria ao calor ou a incêndios. Evite o armazenamento à exposição de luz solar directa.**
- d) Não exponha a bateria ao choque eléctrico.**
- e) Em casos de fugas na bateria, não permita que o líquido entre em contacto com a pele ou olhos. Caso**

- entre em contacto, lave a área afectada com quantidades abundantes de água e procure aconselhamento médico.
- f) Procure imediatamente aconselhamento médico se ingerir uma célula ou bateria.
- g) Mantenha a bateria limpa e seca.
- h) Limpe os terminais da bateria com um pano limpo e seco em caso de sujidade.
- i) A bateria necessita de ser carregada antes de ser utilizada. Consulte sempre estas instruções e utilize o procedimento de carga correcto.
- j) Não mantenha a bateria a carregar quando não for utilizada.
- k) Após longos períodos de tempos de armazenamento, pode ser necessário carregar e descarregar a bateria diversas vezes para obter o desempenho máximo.
- l) Recarregue apenas com o carregador especificado pela Kress. Não utilize um carregador que não se encontra especificado para a utilização com o equipamento.
- m) Não utilize uma bateria que não se encontra concebida para a utilização com o equipamento.
- n) Mantenha a bateria fora do alcance das crianças.
- o) Preserve as informações originais do produto para futura referência.
- p) Retire a bateria do equipamento quando não estiver em utilização.
- q) Elimine-a de forma adequada.
- r) Não misture pilhas de diferente fabrico, capacidade, tamanho ou tipo num dispositivo.
- s) Não remova a bateria da respetiva embalagem original até ser necessário para utilização.
- t) Observe as marcas de sinal positivo (+) e sinal negativo (-) na bateria e assegure a utilização correcta.

# SÍMBOLOS

	Ler o manual
	Mantenha as outras pessoas afastadas
	Use proteção ocular e auditiva
	Não exponha a máquina à chuva
	Os equipamentos eléctricos não devem ser depositados com o lixo doméstico. Se existirem instalações adequadas deve reciclá-los. Consulte a sua autoridade local para tratamento de lixos ou fornecedor para obter aconselhamento sobre reciclagem.
	Bateria de iões de lítio Este produto foi marcado com um símbolo relativo à "recolha separada" para todas as baterias e conjuntos de baterias. Será então reciclada ou desmontada para reduzir o impacto no meio ambiente. As baterias podem ser perigosas para o meio ambiente e para a saúde humana, pois contêm substâncias perigosas..
	Não queimar
	As baterias podem entrar no ciclo da água se descartadas incorretamente, o que pode ser perigoso para o ecossistema. Não descarte baterias usadas como lixo municipal não selecionado.
	Certifique-se de que a bateria é removida antes de substituir os acessórios.
	Corte

# LISTA DE COMPONENTES

1. BOTÃO DE TRAVAMENTO
2. GATILHO DE INTERRUPTOR
3. BOTÃO ECO
4. GANCHO
5. PEGA AUXILIAR
6. BOTÃO DE TRAVAMENTO
7. EIXO
8. DISPOSITIVO DE SEGURANÇA
9. CORTADOR DA LINHA
10. CABEÇA DO APARADOR (CABEÇOTE)
11. TAMPA DA BOBINA
12. BOBINA
13. OLHAL
14. TRINCO DE LIBERTAÇÃO DA TAMPA
15. ALÇA

**Acessórios ilustrados ou descritos não estão totalmente abrangidos no fornecimento.**

## DADOS TÉCNICOS

Tipo: **KG160E.9** (1-designação de aparelho mecânico, representante do corta-relva sem fios)

	<b>KG160E.9</b>
Tensão	60 V $\Rightarrow$ MAX
Velocidade sem carga	6000/min
Diâmetro de corte	38 cm
Espessura do fio	Linha de torção recomendada de 2,4 mm
Comprimento da linha	Recomendado 4m (Saída dupla)
Peso	3.0 kg

## INFORMAÇÃO DE RUÍDO

Pressão de som avaliada	$L_{pA} = 74$ dB(A)
$K_{pA}$	0.8 dB(A)
Potência de som avaliada	$L_{WA} = 94.8$ dB(A)
$K_{WA}$	0.8 dB(A)

**Use proteção de ouvidos**



# INFORMAÇÃO DE VIBRAÇÃO

Vibração característica ponderada	$a_h = 5.326 \text{ m/s}^2$
Instabilidade	$K = 1.5 \text{ m/s}^2$

O valor total declarado da vibração poderá ser utilizado para comparar uma ferramenta com outra e poderá também ser utilizado numa avaliação preliminar de exposição.

**AVISO** Os valores de emissão de vibração durante a utilização da ferramenta podem divergir dos valores declarados, dependendo da forma como a ferramenta é utilizada, dependendo dos exemplos seguintes e de outros modos de utilização:

O modo como a ferramenta é utilizada, os materiais a cortar ou perfurar.

A ferramenta estar em boas condições e bem conservada.

A utilização do acessório correcto para a ferramenta e a garantia de que está afiada e em boas condições.

A firmeza com que se segura nas pegas e se quaisquer acessórios vibratórios são utilizados.

Se a ferramenta é utilizada para o objectivo para o qual foi concebida e segundo as instruções.

**Esta ferramenta pode causar síndrome de vibração mão-braço, se não for adequadamente utilizada.**

**AVISO:** Para ser preciso, uma estimativa do nível de exposição nas condições actuais de utilização devem ter em conta todas as partes do ciclo de operação, como tempos em que a ferramenta está desligada e quando está em funcionamento, mas inactiva, ou seja, não realizando o seu trabalho. Isto poderá reduzir significativamente o nível de exposição durante o período total de trabalho.

Como minimizar o seu risco de.

Utilize SEMPRE formões, brocas e lâminas afiadas.

Mantenha esta ferramenta de acordo com as instruções e bem lubrificada (quando aplicável).

Se a ferramenta for utilizada regularmente, invista em acessórios anti-vibração.

Planeie o seu horário de trabalho de forma a distribuir a utilização de ferramentas de alta vibração ao longo de vários dias.

## ACESSÓRIOS

Dispositivo de segurança	1
Bobina com dois fios	1
Alça	1

Recomendamos-lhe que compre todos os acessórios no fornecedor onde tenha adquirido a ferramenta. Para mais pormenores, consulte a embalagem destes. Os comerciais também pode ajudar e aconselhar.

## MONTAGEM E FUNCIONAMENTO



**NOTA:** Antes de utilizar a ferramenta, leia atentamente o livro de instruções.

### MONTAGEM:

#### Montagem da alça auxiliar (Veja Figura. A1, A2, A3, A4)

1. Instale a pega auxiliar e o grampo inferior no veio.
2. Enfie o parafuso através dos orifícios.
3. Aperte a pega auxiliares com o botão.



**AVISO!** Por último, ajuste a posição da pega dianteira para que o seu braço dianteiro fique esticado, usando o aparador.

#### Montagem da Protecção de Segurança (Veja Figura. B)

Prenda a protecção no lugar usando o parafuso e a chave sextavada.

#### Montagem da alça de ombro (Veja Figura. C)

1. Ajuste o comprimento da alça para o ombro.
2. Ligue o mosquetão da alça ao gancho do veio do aparador.

#### Como Retirar Ou Instalar O Conjunto De Baterias (Veja Figura. D1, D2)

1. Deslize o módulo da bateria para dentro do compartimento da bateria.
2. Prima o fecho de fixação da bateria e remova-a do berbequim.

**NOTA:** Após o carregamento, faça deslizar a bateria para o interior do compartimento da mesma existente no berbequim. Um ligeiro empurrão e pressão são suficientes.

### FUNCIONAMENTO:

#### Ligar/Parar o aparador (Veja Figura. E)

Pressione o botão de trava primeiro e depois pressione o gatilho de interruptor para iniciar a máquina.



**AVISO!** A cabeça do cortador continua a rodar depois de desligar a máquina; ser desligada, espere até ela parar para pousar a ferramenta.

#### Velocidade ECO (Veja Figura. F, G)

Para um tempo de execução mais longo, pressione o botão ECO e pressione o gatilho de interruptor; sua máquina funcionará em baixa velocidade.

#### Sistema de alimentação de linha de retorno (Veja Figura. H)

O aparador está equipado com um sistema de linha de retorno. Apenas bata na cabeça do aparador enquanto a máquina estiver em funcionamento, uma nova linha será alimentada.

#### Utilizar um arnês de mochila (Veja Figura. I1, I2, I3)

1. Insira o módulo da bateria no arnês da mochila.
2. Insira o adaptador de bateria no aparador.
3. Ligue o arnês da mochila ao seu aparador com o cabo de ligação.

Pode ver mais detalhes no manual do arnês de mochila.

#### Dicas para cortar

1. Mova o aparador da esquerda para a direita através da área a ser cortada; é menos eficaz

- quando se move da direita para a esquerda.
- Use a ponta do fio de corte para fazer aparar; não force a cabeça do aparador para dentro da relva não cortada.
  - As cercas de arame e estacas podem causar desgaste extra do fio de corte e a sua ruptura. Paredes de pedra e tijolo, lancis e madeira podem desgastar o fio de corte rapidamente.
  - Evite árvores e arbustos. Cascas de árvores, molduras de madeira, tapumes e postes de cercas podem ser facilmente danificados pelo fio de corte.

#### DEPOIS DA UTILIZAÇÃO:

##### Montagem e remoção da cabeça do aparador (Veja Figura. J)

- Inserir a chave sextavada no orifício e gire a cabeça do aparador até parar em uma posição travada.
- Em seguida, rode no sentido horário para removê-la, e no sentido anti-horário para montá-la.

##### Enrolando a linha do aparador (Veja Figura. K1, K2)

- Inserir a linha de substituição através do ilhó e alimente-a pelo outro lado.
- Certifique-se de que ambas as extremidades da linha estejam niveladas em cada extremidade da cabeça do aparador (recomendado 2 m) e corte a linha.
- Gire o botão no sentido horário para enrolar a linha em torno do carretel até cerca de 19 cm de cada lado.

##### Substituir a bobina (Veja Figura. L1, L2, L3, L4)

- Remova a tampa e remova a bobina usada.
- Coloque a bobina vazia e agarre na tampa para enrolar o novo fio.

#### Transporte

- Quando transportar o seu aparador à mão, segure o meio do veio para se certificar de que a sua máquina está paralela ao chão.
- Quando transportar o seu aparador num veículo, fixe-o e posicione-o de modo para evitar a sua rotação ou danos.

#### Armazenamento

- Remova o módulo da bateria do aparador antes do armazenamento.
- Armazene o aparador num local seco e seguro, inacessível a crianças e outras pessoas não autorizadas.

#### Limpeza

- Não utilize detergentes ou solventes agressivos. Limpe a máquina após a utilização com um pano húmido mergulhado em detergente neutro.
- Mantenha a ficha livre de matérias estranhas e limpe-a com uma escova ou um pano macio e seco.
- Não pulverize água sobre o motor e os componentes eléctricos.
- Não utilize uma máquina de lavar sob pressão para limpar a sua máquina.

## MANUTENÇÃO



**Remova sempre o conjunto de pilhas do seu cortador após a utilização.**

**Verifique sempre eventuais danos no produto antes de ser utilizado.**

Antes de realizar qualquer trabalho na própria máquina, retire a ficha de alimentação da tomada.

A sua ferramenta não requer qualquer lubrificação ou manutenção adicional. Na sua ferramenta eléctrica, não existem componentes susceptíveis de serem substituídos pelo utilizador. Nunca utilize água ou produtos químicos para limpar a sua ferramenta. Limpe-a com um pano macio. Guarde sempre a sua ferramenta num local seco. Mantenha as ranhuras de ventilação do motor devidamente limpas. Mantenha todos os controlos de trabalho sem poeira.

## PROTECÇÃO AMBIENTAL



Os equipamentos eléctricos não devem ser depositados com o lixo doméstico. Se existirem instalações adequadas deve reciclá-los.

Consulte a sua autoridade local para tratamento de lixos ou fornecedor para obter aconselhamento sobre reciclagem.

## RESOLUÇÃO DE PROBLEMAS

A tabela seguinte lista problemas e acções que pode executar caso o seu equipamento não esteja a funcionar correctamente.



**Aviso: Desligue o equipamento e remova a bateria antes de tentar resolver qualquer problema.**

Problemas	Causas possíveis	Acção de correcção
O aparador de relva não funciona.	Bateria descarregada.  Bateria muito quente/fria. Motor avariado. Circuitos internos do equipamento estão danificados.	Carregue a bateria; ver também conteúdo no manual do carregador. Deixe a bateria arrefecer/aquecer. Contacte o agente autorizado. Contacte o agente autorizado.
O aparador de relva funciona de forma intermitente.	Motor avariado. Bateria não está totalmente carregada. O comutador de alimentação está defeituoso.	Contacte o agente autorizado. Carregue a bateria. Contacte o agente autorizado.



# DECLARAÇÃO DE CONFORMIDADE

NÓS,  
Positec Germany GmbH  
Grüner Weg 10, 50825 Cologne, Germany

Em nome da Positec, declara que o produto  
Descrição **Corta-relva sem fios**  
Tipo **KG160E.9 (1-designação de aparelho mecânico, representante do corta-relva sem fios)**  
Função **cortar relva e vegetação macia similar e para aparar cantos de relva**

Cumpra as seguintes Directivas,  
**2006/42/EC**  
**2014/30/EU**  
**2011/65/EU&[EU]2015/863**  
**2000/14/EC rectificada em 2005/88/EC**

2000/14/EC rectificada em 2005/88/EC:  
- Processo de Avaliação de Conformidade segundo Annex VI  
- Nível de Volume de Som Medido 94.8 dB (A)  
- Nível de Volume de Som Garantido 96 dB (A)

Organismo notificado envolvido  
Nome: **ISSET S.r.l. Unipersonale (Organismo notificado 0865)**  
Morada: **Via Donatori del Sangue, 9 46024 - Moglia (MN), Italy**

Normas em conformidade com  
**EN 60335-1**  
**EN 50636-2-91**  
**EN 62233**  
**EN ISO 3744**  
**EN 55014-1**  
**EN 55014-2**

Pessoa autorizada a compilar o ficheiro técnico,  
Nome **Marcel Filz**  
Endereço **Positec Germany GmbH  
Grüner Weg 10, 50825 Cologne, Germany**



2020/08/15  
Allen Ding  
Engenheiro-chefe adjunto, Teste e Certificação  
Positec Technology (China) Co., Ltd  
18, Dongwang Road, Suzhou Industrial Park, Jiangsu 215123, P. R. China

Vibração/ ruído excessivos.	Equipamento defeituoso. A bobina não está bem enrolada.	Contacte o agente autorizado. Enrole a linha na bobina. Consulte a secção " Encaixe da bobina e colocação da linha."
Tempo de corte muito curto para a carga da bateria.	A bateria não foi usada durante muito tempo ou foi carregada durante um período de tempo muito curto. A relva está muito grande. A bateria está defeituosa.	Carregue completamente a bateria; ver também conteúdo no manual do carregador.  Corte a relva por etapas.  Substitua a bateria.
O aparador não corta a relva.	A linha está partida. Bateria não está totalmente carregada. O motor está avariado (velocidade muito baixa). Relva enrolada em redor da cabeça de corte.	Substitua a linha. Carregue a bateria; ver também conteúdo no manual do carregador. Contacte o agente autorizado.  Remova a relva.
O indicador de carga da bateria está sempre a acender. Não é possível carregar a bateria.	A bateria não está (correctamente) introduzida. Os contactos da bateria estão contaminados. A bateria está defeituosa.	Introduza correctamente a bateria no carregador. Limpe os contactos da bateria (por exemplo: remover/ instalar o conjunto de pilhas) ou substitua-a. Substitua a bateria.
O indicador de carga da bateria está sempre a acender.	A bateria não está (correctamente) introduzida. Os contactos da bateria estão contaminados. A bateria está defeituosa.	Insira (totalmente) a ficha na tomada eléctrica. Verifique a corrente da tomada eléctrica, peça a um agente autorizado para verificar o carregador da bateria.
A máquina não corta.	O fio está emaranhado na bobina.	Enrole todo o fio manualmente, abra a tampa da bobina, retire o fio da bobina e volte a enrolar.

# OORSPRONKELIJKE GEBRUIKSAANWIJZING PRODUCTVEILIGHEID ALGEMENE VEILIGHEIDSWAARSCHUWINGEN



## **WAARSCHUWING** **Lees alle instructies**

**zorgvuldig door.** *Indien u zich niet aan alle onderstaande instructies houdt, kan dat leiden tot een elektrische schok, brand en/of ernstig letsel.*

## **Bewaar alle waarschuwingen en instructies voor latere naslag.**

Het apparaat mag slechts gebruikt worden met de netadapter die bij het apparaat geleverd wordt.

## **BELANGRIJK LEES DIT VOOR GEBRUIK BEWAAR DEZE INSTRUCTIES VOOR LATERE NASLAG**

### **Aanwijzingen voor een veilig gebruik**

#### **1. Training**

- Lees de instructies zorgvuldig door. Maak uzelf bekend met de bediening en het juiste gebruik van het apparaat.
- Laat nooit kinderen, personen met verminderde fysieke, sensorische of mentale vaardigheden,

of zonder ervaring en kennis, of mensen die niet vertrouwd zijn met deze gebruiksinstructies de machine bedienen, het is mogelijk dat de plaatselijke wetgeving een leeftijdslimiet oplegt.

- Denk eraan dat de gebruiker verantwoordelijk is voor ongevallen en schade die ontstaan met andere personen en hun eigendommen.

#### **2. Voorbereiding**

- Voor gebruik moet u altijd de machine op beschadigde, ontbrekende of misplaatste afschermingen controleren.
- Bedien de machine nooit wanneer er mensen, met name kinderen, of huisdieren in de buurt zijn.

#### **3. Bediening**

- Draag tijdens het bedienen van de machine te allen tijde oogbescherming, een lange broek en stevige schoenen.
- Vermijd het gebruik van de machine in slechte weersomstandigheden in het bijzonder wanneer er een risico op blikseminslag is.
- Gebruik de machine alleen overdag of met goed kunstlicht.
- Gebruik de machine nooit met beschadigde

afschermingen of zonder afschermingen.

- e) Schakel de motor alleen aan wanneer de handen en vouten zich uit de buurt van de messen bevinden.
- f) Schakel de machine altijd uit vanaf de stroomvoorziening (resp. haal de accu uit de machine)
  - 1) wanneer de machine onbeheerd wordt achtergelaten;
  - 2) voordat u een blokkering wilt verwijderen;
  - 3) voordat u de machine controleert, schoonmaakt of eraan werkt;
  - 4) nadat u een vreemd object heeft geraakt;
  - 5) wanneer de machine abnormaal begint te trillen.
- g) Voorkom letsels aan voeten en handen door de messen.
- h) Zorg er altijd voor dat de ventilatieopeningen niet geblokkeerd worden.
  - i) Monteer nooit metalen snijelementen.
  - j) Zorg er op hellingen altijd voor dat u stevig staat.
  - k) Loop, ren niet.
  - l) Niet te ver reiken en te allen tijde het evenwicht houden.
- m) Raak geen bewegende onderdelen aan voordat de machine is ontkoppeld van de voeding en de bewegende onderdelen

tot een volledige stop zijn gekomen.

#### **4. Onderhoud en opslag**

- a) Ontkoppel de machine van de stroomvoorziening (resp. haal de accu uit de machine) voor het uitvoeren van onderhouds- of reinigingswerkzaamheden.
- b) Gebruik alleen de aanbevolen vervangingsonderdelen en accessoires.
- c) Inspecteer en onderhoud de machine regelmatig. Laat de machine alleen door een ervaren technicus onderhouden.
- d) Bewaar de machine buiten bereik van kinderen als hij niet in gebruik is.

### **BATTERIJVEILIGHEID VEILIGHEIDSinSTRUCTIES VOOR HET ACCUPACK**

- a) Batterijcellen en accupacks mogen niet gedemonteerd, geopend of vernietigd worden.**
- b) Sluit accupacks niet kort. Bewaar accupacks niet willekeurig in een doos of lade waar ze elkaar kunnen kortsluiten of door geleidende voorwerpen kortgesloten kunnen worden.** Houd het

accupack op een afstand van andere metalen voorwerpen als paperclips, muntstukken, sleutels, nagels, schroeven en andere kleine metalen voorwerpen die de contacten van de accupack kunnen verbinden. Kortgesloten contacten van accupacks kunnen brandwonden of brand veroorzaken.

- c) Stel accupacks niet bloot aan warmte of vuur. Vermijd opslag in direct zonlicht.**
- d) Stel accupacks niet bloot aan mechanische schokken.**
- e) Als een accu lekt dient men voorzichtig te zijn dat de vloeistof niet in contact komt met de huid of de ogen. Als dat toch gebeurt spoelt men de huid onder stromend water en raadpleegt men een arts.**
- f) Raadpleeg meteen een arts wanneer een batterij of accupack is ingeslikt.**
- g) Houd batterijcellen en accupacks schoon en droog.**
- h) Veeg de aansluitingen van het accupack schoon met een droge**

**doek als ze vuil zijn geworden.**

- i) Accupacks moeten voor gebruik worden opgeladen. Lees de gebruiksaanwijzing voor de juiste laad instructies.**
- j) Laat accupacks niet langdurig opladen als ze niet worden gebruikt.**
- k) Na een lange opslagperiode kan het nodig zijn het accupack enkele keren op te laden en te ontladen voor een optimale prestatie.**
- l) Laad alleen op met een lader met de technische gegevens van Kress. Gebruik geen andere lader dan de lader die specifiek voor dat doel met de apparatuur is meegeleverd.**
- m) Gebruikt geen accupack dat niet bedoeld is voor gebruik met deze apparatuur.**
- n) Houd accupacks buiten het bereik van kinderen.**
- o) Bewaar de oorspronkelijke instructies van het product voor latere gebruik.**
- p) Verwijder het batterijpakket uit de**







**apparatuur als het niet in gebruik is.**

**q) Volg de juiste procedure voor afvalverwijdering na afdanken van dit apparaat.**

**r) Gebruik geen cellen van verschillende fabrikanten, capaciteit, afmetingen of typen binnen een apparaat.**

**s) Verwijder het accupack niet uit de originele verpakking, tot dit nodig is voor gebruik.**

**t) Let op de plus (+) en min (-) markeringen op de accu en zorg voor correct gebruik.**

	<p>Afgedankte elektrische producten kunt u niet met het normale huisafval weggooien. Breng deze producten, indien mogelijk, naar een recyclecentrum bij u in de buurt. Vraag de verkoper of de gemeente naar informatie en advies over het recyclen van elektrische producten.</p>
 <p>Li-Ion</p>	<p>Lithium-ionbatterij, die is gelabeld met de symbolen die horen bij "gescheiden inzameling" van alle batterijpakketten en batterijpakketten. Het wordt vervolgens gerecycled of verwijderd om de milieu-impact te verminderen. Batterijpakketten kunnen schadelijk zijn voor het milieu en de volksgezondheid omdat ze schadelijke stoffen bevatten.</p>
	<p>Steek niet brand</p>
	<p>Als de batterij niet correct wordt gebruikt, kan deze de waterkringloop binnendringen en schade aan het ecosysteem veroorzaken. Gooi gebruikte batterijen niet weg als ongesorteerd gemeentelijk afval.</p>
	<p>Zorg ervoor dat de batterij voorafgaand aan het verwisselen van de accessoires wordt verwijderd.</p>
	<p>Trimmen</p>

## SYMBOLLEN

	<p>Lees de gebruiksaanwijzing</p>
	<p>Houd omstanders op afstand.</p>
	<p>Draag gehoor- en oogbescherming.</p>
	<p>Niet blootstellen aan regen</p>

## DRIE SNELHEIDSINSTELLINGEN

1. VERGRENDELKNOP
2. SCHAKELAAR ACTIVEREN
3. ECO-KNOP
4. HAAK
5. EXTRA HANDVAT
6. VERGRENDEL KNOP
7. SCHACHT
8. BESCHERMKAP
9. DRAADSNIJDER
10. FIJNAFSTEMMINGSKOP (STOOTKOP)

<b>11. SPOELKAP</b>
<b>12. SPOEL</b>
<b>13. HANGOOG</b>
<b>14. KAPONTGREDELING</b>
<b>15. SCHOUDER RIEM</b>

**Sommige afgebeelde of beschreven toebehoren worden niet meegeleverd.**

## TECHNISCHE GEGEVENS

Type Designation: **KG160E.9 (1-aanduiding van machinerie, vertegenwoordiger van een draadloze grastrimmer)**

	<b>KG160E.9</b>
Spanning	60 V  MAX
Nominale snelheid onbelast	6000/min
Maaidiameter	38 cm
Diameter draad	Aanbevolen 2,4mm twist lijn
Draad lengte	Aanbevolen 4mm (dubbele uitgang)
Gewicht	3.0 kg

58

NL

## GELUIDSPRODUCTIE

A- gewogen geluidsdruk	$L_{pA} = 74$ dB(A)
$K_{pA}$	0.8 dB(A)
A- gewogen geluidsvermogen	$L_{wA} = 94.8$ dB(A)
$K_{wA}$	0.8 dB(A)

**Draag oorbescherming**



## TRILLINGSGEGEVENS

Gewogen trillingswaarde	$a_{h1} = 5.326$ m/s <sup>2</sup>
Onzekerheid	K = 1.5 m/s <sup>2</sup>

De aangegeven totale trillingswaarde kan worden gebruikt om het ene gereedschap te vergelijken met het andere, en kan ook worden gebruikt in een voorlopige beoordeling van de blootstelling.

**WAARSCHUWING:** De trillings emissie waarde tijdens het feitelijke gebruik van dit elektrisch gereedschap kan afwijken van de opgegeven waarde, afhankelijk van de wijze waarop het gereedschap wordt gebruikt, zoals in de volgende voorbeelden:

Hoe het gereedschap wordt gebruikt en welk materiaal wordt gesneden of geboord.

Of het gereedschap in goede staat verkeerd en correct wordt onderhouden.

Gebruik van de juiste toebehoren voor het gereedschap en of deze scherp zijn en in goede staat verkeren.

De stevigheid van de grip op de handgrepen en het eventuele gebruik van antivibratie- accessoires.

En of het gereedschap wordt gebruikt waarvoor het ontworpen is en in overeenstemming met deze instructies.

**Dit gereedschap kan een trillingsyndroom in de handen en armen veroorzaken als het niet op de juiste wijze gehanteerd wordt.**



**WAARSCHUWING:** Voor de nauwkeurigheid moet bij een schatting van het blootstellingsniveau in de feitelijke gebruiksomstandigheden rekening worden gehouden met alle delen van de bedrijfscyclus, zoals het moment waarop het gereedschap wordt uitgeschakeld en terwijl het gereedschap in werking is zonder daadwerkelijk gebruikt te worden. Dit kan het blootstellingsniveau over de totale werkperiode aanzienlijk verminderen.

Hulp de blootstelling aan trillingen te minimaliseren.

Gebruik ALTIJD scherpe beitels, boren en messen.

Onderhoud het gereedschap in overeenstemming met deze instructies en houd het goed gesmeerd (indien van toepassing).

Schaf antivibratie- accessoires aan wanneer u het gereedschap geregeld gebruikt.

Plan de werkzaamheden zodat de taken met veel trillingen over een aantal dagen verspreid worden.

## TOEBEHOREN

Beschermkap	1
Dubbele lijnspoel	1
Schouder riem	1

Wij adviseren u alle accessoires te kopen in de winkel waar u het gereedschap heeft gekocht. Kijk op de verpakking van het accessoire voor meer informatie. Ook het winkelpersoneel kan u helpen en adviseren.

## ASSEMBLAGE EN BEDIENING



**OPMERKING:** lees het instructieboekje aandachtig voor gebruik van het gereedschap.

### MONTAGE:

**Monteer de hulphandgreep (Zie Afb. A1, A2, A3, A4)**

1. Bevestig de extra handgreep en de onderste klem op de as.
2. Steek de bout door de gaten.
3. Draai de extra handgreep vast met de knop.



**WAARSCHUWING!** Tenslotte stelt u de positie van het voorste handvat in, waardoor uw voorste arm recht is als u de grastrimmer.

### De veiligheidskap monteren (Zie Afb. B)

Zet de beschermkap vervolgens vast met schroeven en een inbussleutel.

### De schouderriem monteren (Zie Afb. C)

1. Pas de lengte van de schouderband aan.
2. Maak de karabijnhaak van de riem vast aan de haak op de as van de trimmer.

### **Het accupack verwijderen of plaatsen (Zie Afb. D1, D2)**

1. Schuif het batterijpak in het batterijvak.
2. Druk de grendel van de batterij in en verwijder de batterij uit de machine.

**OPMERKING:** Schuif na het laden de batterij weer terug in het batterijvak. Een lichte druk is voldoende.

### **BEDIENING:**

#### **Starten/Stoppen van de trimmer (Zie Afb. E)**

Druk eerst op de vergrendelknop en druk vervolgens op de schakelaar om de machine te starten.



**WAARSCHUWING!** De snijkop blijft draaien nadat de maaier is uitgeschakeld. Wacht tot de kop is gestopt voordat u het gereedschap neerlegt.

#### **Energiebesparende snelheid (Zie Afb. F, G)**

Om de looptijd te verlengen, drukt u op de ECO-knop en schakelt u de trekker in, en de machine draait op lage snelheid.

#### **Bump line voersysteem (Zie Afb. H)**

De trimmer is uitgerust met een bufferleidingsysteem. Wanneer u de kop van de trimmer aanraakt terwijl de machine draait, wordt de nieuwe regel uitgevoerd.

#### **Met behulp van een rugzakharnas (Zie Afb. I1, I2, I3)**

1. Plaats het batterijpak in het rugzakharnas.
2. Steek de batterijadapter in de trimmer.
3. Bevestig het rugzakharnas aan uw trimmer met het verbindingskoord.

Meer details zijn te vinden in de handleiding van het rugzakharnas.

#### **Tips voor het maaien**

1. Beweeg de trimmer van links naar rechts over het te knippen oppervlak; het is minder effectief bij het bewegen van rechts naar links.
2. Gebruik de punt van het maaidraad om te trimmen; dwing de trimmerkop niet in ongemaaid gras.
3. Draad- en piketraasteringen kunnen extra slijtage en breuk van het maaidraad veroorzaken. Stenen en bakstenen muren, stoepranden en hout kunnen het maaidraad snel verslijten.
4. Vermijd bomen en struiken. Boomschors, houten lijstwerk, gevelbeplating en palen kunnen gemakkelijk worden beschadigd door het maaidraad.

### **NA GEBRUIK:**

#### **De trimmerkop monteren en demonteren (Zie Afb. J)**

1. Steek een inbussleutel in het gat en draai de trimmerkop totdat deze stopt in de vergrendelde positie.
2. Draai dan rechtsom om het te verwijderen, en linksom om het te monteren.

#### **Windende trimmer (Zie Afb. K1, K2)**

1. Leid de vervangende lijn door het oogje en voer deze vanaf de andere kant in.
2. Zorg ervoor dat beide uiteinden van de draad plat zijn

aan de uiteinden van de trimkop (aanbevolen 2 m) en snijd de draad door.

3. Draai de knop met de klok mee om de draad op de spoel te winden totdat er 19 cm links en rechts is.

#### **Vervang de spoel (Zie Afb. L1, L2, L3, L4)**

1. Verwijder de kap en verwijder de oude spoel.
2. Plaats de lege spoel erin en neem de dop op om een nieuwe draad op te winden.

#### **Transporteren**

1. Wanneer u uw trimmer met de hand vervoert, houdt u het midden van de as vast om er zeker van te zijn dat uw machine parallel aan de grond is.
2. Als u uw trimmer in een voertuig vervoert, zet deze dan vast en plaats deze om omvallen of beschadiging te voorkomen.

#### **Opslag**

1. Haal het batterijpak uit de trimmer voordat u het opbergt.
2. Bewaar de trimmer op een droge en veilige plaats die ontoegankelijk is voor kinderen en andere onbevoegden.

#### **Reiniging**

1. Gebruik geen agressieve schoonmaakmiddelen of oplosmiddelen. Reinig de machine na gebruik met een vochtige doek die in een neutraal schoonmaakmiddel is gedompeld.
2. Houd de aansluiting vrij van vreemde stoffen en maak deze schoon met een zachte en droge borstel of doek.
3. Sproei geen water op de motor en elektrische componenten.
4. Gebruik geen hogedrukreiniger om uw machine te reinigen.

## **ONDERHOUD**



**Verwijder steeds na gebruik het batterijpakket uit de trimmer.**

**Controleer het product steeds voor gebruik op schade.**

Trek de voedingskabel uit de aansluiting voordat gebruikt.

Dit elektrische gereedschap hoeft niet extra gesmeerd of onderhouden te worden. Dit gereedschap bevat geen onderdelen waaraan de gebruiker onderhoud kan of moet uitvoeren. Gebruik nooit water of chemische reinigingsmiddelen voor het schoonmaken van uw elektrische gereedschap. Veeg het schoon met een droge doek. Bewaar uw elektrische gereedschap altijd op een droge plek. Houd de ventilatiegaten van de motor schoon. Houd alle bedieningselementen vrij van stof.

# BESCHERMING VAN HET MILIEU

 Afgedankte elektrische producten kunt u niet met het normale huisafval weggooiden. Breng deze producten, indien mogelijk, naar een recyclecentrum bij u in de buurt. Vraag de verkoper of de gemeente naar informatie en advies over het recyclen van elektrische producten.

## PROBLEMEN OPLOSSEN

De volgende tabel toont problemen en handelingen die u kunt uitvoeren als de machine niet goed werkt.

 **Waarschuwing: schakel de machine uit en verwijder de batterij voordat u aan het werk gaat om een probleem op te lossen.**

Problemen	Mogelijke oorzaken	Herstelhandeling
Trimmer werkt niet.	Batterij leeg. Batterij te heet of te koud. Motor defect. Interne bedrading van de machine is beschadigd. Motor defect.	Laad de batterij; u vindt meer gedetailleerde informatie in de handleiding voor het laadapparaat. Laat hem afkoelen of opwarmen. Neem contact op met reparatiecentrum. Neem contact op met reparatiecentrum.
Trimmer werkt intermitterend.	Batterij niet volledig opgeladen. Aan/uitschakelaar defect. Machine defect.	Laad batterij op. Neem contact op met reparatiecentrum. Neem contact op met reparatiecentrum.
Veel trillingen en lawaai.	Machine defect. Spoel is niet goed opgewikkeld.	Neem contact op met reparatiecentrum. Wikkel de lijn opnieuw op. Zie "Spoel en lijn monteren."
Bedrijfsduur per batterijlading is te kort.	Batterij is langere tijd niet gebruikt of slechts even opgeladen. Gras te hoog Batterij defect.	Laad de batterij volledig op; u vindt meer gedetailleerde informatie in de handleiding voor het laadapparaat. Snij in lagen. Vervang de batterij.

Machine snijdt niet.	Lijn gebroken. Batterij niet volledig opgeladen. Motor is defect (snelheid te laag). Gras om de snijkop gewikkeld.	Vervang de lijn. Laad de batterij volledig op; u vindt meer gedetailleerde informatie in de handleiding voor het laadapparaat. Neem contact op met reparatiecentrum. Verwijder gras.
Lampje van de batterijlader brandt continu. Laden is niet mogelijk.	Batterij niet (goed) in de lader gestoken. Contacten van batterij vervuild. Batterij defect.	Steek de batterij goed in de lader. Maak de contacten schoon of vervang de batterij. Vervang de batterij.
Lampje van de batterijlader brandt niet.	Stekker van lader niet (goed) in stopcontact of batterijlader Stopcontact, aansluitkabel of batterijlader defect.	Steek de stekker (volledig) in het stopcontact Controleer de netspanning, laat de batterijlader controleren door een bevoegde reparatiecentrum.
De machine maait niet.	Het snoer zit verward op de spoel.	Wikkel het snoer handmatig op, open de spoelkap, verwijder het snoer van de spoel en wikkel het terug op.



# CONFORMITEITVERKLARING

WIJ,  
Positec Germany GmbH  
Grüner Weg 10, 50825 Cologne, Germany

Namens Positec verklaar ik dat het product  
Beschrijving **Draadloze grastrimmer**  
Type **KG160E.9 (1-aanduiding van  
machinerie, vertegenwoordiger van een  
draadloze grastrimmer)**  
Functie **maaien van gras en andere zachte  
vegetatie en voor het trimmen van grasranden**

Overeenkomt met de volgende richtlijnen  
**2006/42/EC**  
**2014/30/EU**  
**2011/65/EU&(EU)2015/863**  
**2000/14/EC gewijzigd door 2005/88/EC**

2000/14/EC gewijzigd door 2005/88/EC:  
- Procedure beoordeling conformiteit volgens  
Annex VI  
- Niveau gemeten geluidsvermogen 94.8 dB (A)  
- Opgegeven, gegarandeerde niveau geluidsvermogen  
96 dB (A)

De betrokken aangemelde instantie  
Naam: **ISET S.r.l. Unipersonale (aangemelde  
instantie 0865)**  
Adres **Via Donatori del Sangue, 9 46024 - Moglia  
(MN), Italy**

Standaards in overeenstemming met,  
**EN 60335-1**  
**EN 50636-2-91**  
**EN 62233**  
**EN ISO 3744**  
**EN 55014-1**  
**EN 55014-2**

De persoon die bevoegd is om het technische bestand  
te compileren,  
**Naam Marcel Filz**  
**Adres Positec Germany GmbH**  
**Grüner Weg 10, 50825 Cologne, Germany**



2020/08/15  
Allen Ding  
Plaatsvervangend Chief Ingenieur, Testen en  
Certificering  
Positec Technology (China) Co., Ltd  
18, Dongwang Road, Suzhou Industrial  
Park, Jiangsu 215123, P. R. China

# ORIGINAL BRUGSANVISNING PRODUKTSIKKERHED GENERELLE ADVARSLER I FORBINDELSE

 **ADVARSEL Læs  
samtlige anvisninger.**

*Manglende overholdelse af  
nedenstående anvisninger kan  
resultere i elektrisk stød, brand  
og/eller alvorlig personskade.*

**Gem alle advarsler og  
instruktioner for fremtidig  
reference.**

Apparatet må kun anvendes  
sammen med den leverede  
strømforsyningsenhed.

## VIGTIGT LÆS OMHYGGELIGT FØR BRUG GEM TIL FREMTIDIG REFERENCE

### Sikkerhedspraksisser 1. Træning

- Læs instruktionerne omhyggeligt. Lær kontrollerne at kende og den korrekte brug af apparatet.
- Lad aldrig børn, personer med nedsatte fysiske, sensoriske eller mentale evner eller manglende erfaring og viden, eller folk der ikke kender disse instruktioner bruge maskinen; lokale regler kan begrænse alderen for operatøren.

- c) Operatøren, eller brugeren er ansvarlig for ulykker eller fare, der opstår på andre mennesker eller deres ejendom.

## 2. Forberedelse

- a) Før brug skal du altid visuelt inspicere maskinen for beskadigelse, mangler eller malplacerede vagter eller skjolde.
- b) Maskinen må aldrig køre, mens mennesker, specielt børn, eller kæledyr er i nærheden.

## 3. Drift

- a) Bær øjenbeskyttelse, lange bukser og sikkerhedssko hele tiden, når du arbejder med maskinen.
- b) Undgå brug af maskinen under dårlige vejrforhold, specielt ved risiko for lyn.
- c) Brug kun maskinen i dagslys eller med godt kunstigt lys.
- d) Benyt aldrig maskinen, når vagter og skjolde er beskadigede eller mangler.
- e) Tænd kun for motoren, når hænder og fødder er fjernet fra de skærende dele.
- f) Afbryd altid maskinen fra strømforsyningen (fjern f.eks. stikket fra maskinen)
- 1) når maskinen efterlades uden opsyn;
  - 2) før du fjerner en blokering;
  - 3) før kontrol, rengøring og før

- der arbejdes på maskinen;
- 4) efter at du har ramt et fremmedlegeme;
  - 5) når maskinen begynder at vibrere unormalt.
  - g) Vær opmærksom på at undgå skade på fødder og hænder fra de skærende dele.
  - h) Forvis dig altid om at ventilationsåbningerne holdes fri for affald.
  - i) Monter aldrig metalskæreblade.
  - j) Hold altid dit fodfæste på hældninger.
  - k) Gå, løb aldrig.
  - l) Sørg for hele tiden at holde balancen.
  - m) Rør ikke ved de farlige, bevægelige dele før maskinen er afbrudt fra strømmen, og de bevægelige, farlige dele er stoppet med at bevæge sig.

## 4. Vedligeholdelse og opbevaring

- a) Afbryd maskinen fra strømforsyningen (fjern f.eks. stikket fra maskinen) før der udføres vedligeholdelsesarbejde eller rengøring af maskinen.
- b) Benyt kun producentens anbefalede reservedele og tilbehør.
- c) Inspicer og vedligehold maskinen regulært. Få

maskinen repareret af en autoriseret mekaniker.

- d) Når redskabet ikke bruges, skal det opbevares uden for børns rækkevidde.

## **BATTERISIKKERHED SIKKERHEDSFORSKRIFTER TIL BATTERISÆT**

- a) **Sekundærelementer eller batterisæt må ikke skilles ad, åbnes eller knuses.**
- b) **Et batterisæt må ikke kortsluttes. Batterisæt må ikke opbevares lemfældigt i en kasse eller skuffe, hvor de kan kortslutte hinanden eller kortsluttes af ledende genstande.**  
Når batterisættet ikke er i brug, skal det holdes væk fra andre metalgenstande, såsom papirclips, mønter, nøgler, søm, skruer eller andre små metalgenstande, der kan skabe en forbindelse fra en pol til en anden, Kortslutning af batteripoler kan medføre forbrændinger eller brand.
- c) **Batterisæt må ikke udsættes for varme eller ild. Må ikke opbevares i direkte sollys.**
- d) **Batterisæt må ikke udsættes for mekaniske**

**stød.**

- e) **I tilfælde af at et batteri lækker, må væsken ikke komme i kontakt med huden eller øjne. Hvis der er sket kontakt, skal det berørte område vaskes med rigelige mængder vand, hvorefter der søges lægehjælp.**
- f) **Søg straks lægehjælp, hvis et element eller batterisæt er nedsvælgnet.**
- g) **Opbevar batterisæt på et rent og tørt sted.**
- h) **Aftør batterisættets poler med en tør klud, hvis de bliver snavsede.**
- i) **Batterisæt skal oplades før anvendelsen. Anvend altid den korrekte oplader, og læs producentens anvisninger eller brugervejledning for, hvordan batterierne oplades korrekt.**
- j) **Et batterisæt må ikke efterlades til opladning i længere tid, hvis det ikke anvendes.**
- k) **Efter længere opbevaringsperioder kan det være nødvendigt at oplade eller aflade batterisættet flere**

gange for at op den optimale ydelse.

- l) Genoplad kun med laderen specificeret af Kress. Anvend ingen anden oplader end den, der specifikt er beregnet til brug med udstyret.**
- m) Brug kun det korrekte batteri til udstyret.**
- n) Batterisættet skal opbevares utilgængeligt for børn.**
- o) Opbevar den originale produktliteratur til fremtidig brug.**
- p) Batterisættet skal fjernes fra udstyret, når det ikke er i brug.**
- q) Bortskaffes på en miljørigtig måde.**
- r) Bland ikke batterier af forskellig fremstilling, kapacitet, størrelse eller type i enheden.**
- s) Tag ikke batteriet ud af originalemballagen, før det er nødvendigt.**
- t) Vær opmærksom på plus (+) og minus (-) mærkerne på batteriet for at sikre korrekt brug.**

## SYMBOLER

	Læs brugsanvisningen
	Holdts tilskuere væk
	Bær øjenbeskyttelse og høreværn
	Må ikke udsættes for regn
	Affald af elektriske produkter må ikke bortskaffes sammen med husholdningsaffald. Indlever så vidt muligt produktet til genbrug. Kontakt de lokale myndigheder eller forhandleren, hvis du er i tvivl.
 Li-Ion 	Li-Ion-batteri Dette produkt er mærket med et "separat indsamling" -symbol til alle batterier og batteripakker. Genanvend derefter eller fjern det for at reducere påvirkningen på miljøet. Batteripakken indeholder skadelige stoffer, der kan være skadelige for miljøet og menneskers sundhed.
	Må ikke brændes
	Hvis det ikke håndteres korrekt, kan batteriet muligvis komme ind i vandcyklussen, hvilket kan forårsage skade på økosystemet. Bortskaf ikke brugte batterier som usorteret kommunalt affald.
	Fjern batteriet fra holderen før udførelse af justeringer, eftersyn eller vedligeholdelse.
	Trimning

# AGGREGATELEMENTER

1.	LÅSEKNAP
2.	SKIFT TRIGGER
3.	ECO-KNAP
4.	KROG
5.	EKSTRA HÅNDTAG
6.	LÅSEKNAP
7.	AKSEL
8.	SIKKERHEDSSKÆRM
9.	LINE SKÆR
10.	FINJUSTERINGSHOVED (STØDHOVED)
11.	SPOLEHÆTTE
12.	SPOLE
13.	TRÅDÅBNING
14.	UDLØSERLÅS FOR HÆTTE
15.	SKULDER STROP

Illustreret eller beskrevet tilbehør er kun delvis indeholdt i leverancen.

## TEKNISK DATA

Type: **KG160E.9** (1-døgning af maskiner, repræsentant for Akku-græstrimmer)

	KG160E.9
Spænding	60 V $\equiv$ MAX
Hastighed uden belastning	6000/min
Skærediameter	38 cm
Skærediameter	Anbefalet 2,4 mm twist line
Længde af skæretråd	Anbefalede 4m (To udgange)
Maskinens vægt	3.0 kg

## STØJINFORMATION

A-vægtet lydtryksniveau	$L_{pA} = 74$ dB(A)
$K_{pA}$	0.8 dB(A)
A-vægtet lydeffektniveau	$L_{WA} = 94.8$ dB(A)
$K_{WA}$	0.8 dB(A)

Bær høreværn.



## VIBRATIONSINFORMATION

Typisk vægtet vibration	$a_n = 5.326$ m/s <sup>2</sup>
Usikkerhed	$K = 1.5$ m/s <sup>2</sup>

Den erklærede samlede vibrationsstyrke kan bruges til at sammenligne et værktøj med et andet, og kan også bruges til en foreløbig vurdering af eksponeringen.

**!** **ADVARSEL:** Vibrationsværdien under den faktiske brug af maskinværktøjet kan afvige fra den opgivne værdi afhængigt af måderne, værktøjet benyttes på. Se følgende eksempler på, hvad vibrationerne kan afhænge af: Hvordan værktøjet bruges og materialerne, der skæres eller bores i.

Værktøjets stand og vedligeholdelse.

Anvendelse af korrekt tilbehør og kontrol med, at det er skarpt og i en i det hele taget god tilstand.

Hvor kraftigt, der holdes fast i håndtaget og, om der benyttes antivibrationsudstyr.

Om værktøjet anvendes i henhold til dets konstruktion og nærværende anvisninger.

**Værktøjet kan medføre et hånd/arm-vibrationsyndrom, hvis det ikke bruges på rigtig måde**

**!** **ADVARSEL:** En vurdering af udsættelsesgraden under det aktuelle brug skal omfatte alle dele af arbejdsrytmen, herunder antallet af gange værktøjet slås til og fra, og tomgangsdriften for selve arbejdsopgaven. Dette kan afgørende reducere udsættelsesniveauet i den samlede arbejdsperiode. Sådan kan du minimere risikoen for udsættelse for vibrationer:

Brug ALTID skarpe mejsler, bor og blade.

Vedligehold værktøjet i overensstemmelse med disse instruktioner og hold det korrekt smurt (hvor det er nødvendigt).

Hvis værktøjet bruges ofte, bør du anskaffe antivibrationsudstyr.

Planlæg dit arbejde, så du kan fordele arbejde med kraftige vibrationer over flere dage.

## TILBEHØR

Sikkerhedsskærm	1
Dobbeltrådspole	1
Skulder strop	1

Det anbefales, at alt udstyr købes i samme butik som maskinen. Vælg typen afhængigt af det arbejde, du vil foretage. Se på emballagen til tilbehøret for at få yderligere oplysninger. Få hjælp og råd i butikken.

# SAMLING OG BETJENINGS



**Noter:** Før du bruger dette værktøj, læs instruktionsbogen omhyggeligt.

## SAMLING:

### Monter hjælpehåndtag (Se Fig. A1, A2, A3, A4)

1. Monter hjælpehåndtaget til den nederste bøjle på skaftet.
2. Før bolten gennem hullerne.
3. Spænd hjælpehåndtaget fast med knappen.



**ADVARSEL!** Endelig justeres hjælpehåndtagets stilling, så din forreste arm er strakt, når du bruger trimmeren.

### Montering af beskyttelseskærm (Se Fig. B)

Fastgør derefter sikkerhedsbeskyttelsen på plads ved hjælp af skruer og en sekskantnøgle.

### Montering af Skulder strop (Se Fig. C)

1. Juster længden på skulderstroppen.
2. Monter stroppens metalring på krogen på trimmerens skaft.

### Sådan fjernes eller isættes batterienheden (Se Fig. D1, D2)

1. Skub batteripakken ind i batterikammeret.
2. Tryk på batterienhedens lås og fjern enheden fra boremaskinen.

**BEMÆRK:** Efter genopladning, anbring batterienheden i boremaskinens batteriport. Tryk ikke et enkelt skub eller let tryk er nok.

## BETJENINGS:

### Start/Stop af trimmeren (Se Fig. E)

Tryk først på låseknappen, og tryk derefter på afbryderudløseren for at starte maskinen.



**ADVARSEL!** Skærehovedet fortsætter med at rotere, efter at der er sluttet for trimmeren. Læg ikke redskabet fra dig, før det er stoppet.

### ECO-hastighed (Se Fig. F, G)

For at forlænge køretiden skal du trykke på ECO-knappen og skifte udløseren, så maskinen kører med lav hastighed.

### Fodringssystem til bumpline (Se Fig. H)

Trimmeren er udstyret med et puffersystem. Hver gang du rører ved hovedet på trimmeren, mens maskinen kører, udsendes den nye linje.

### Sådan bruges rygsækselen (Se Fig. I1, I2, I3)

1. Indsæt batteripakken i rygsækselen.
2. Indsæt batteriadapteren i trimmeren.
3. Forbind rygsækselen til trimmeren med forbindelsesstrikken.

Der er flere detaljer i manualen til rygsækselen.

### Tips til trimning

1. Bevæg trimmeren fra venstre til højre, over det område der skal trimmes. Det er mindre effektivt at bevæge fra højre til venstre.
2. Brug enden af skæretråden. Tving ikke trimmerhovedet ned udklippet græs.

3. Tråindhugning kan forårsage ekstra slid og brud på skæretråden. Sten- og murstensvægge, kantsten og træer kan hurtigt slide skæretråden.
4. Undgå træer og kantsten. Træers bark, træløster, vægbeklædning og hegnsstolper kan meget nemt beskadiges af skæretråden.

## EFTER BRUG:

### Montering og demontering af trimmerhovedet (Se Fig. J)

1. Indsæt en sekskantnøgle i hullet, og drej trimmerhovedet, indtil det stopper i den låste position.
2. Drej med uret for at fjerne den og mod uret for at samle den.

### Vikling af trimmerlinjen (Se Fig. K1, K2)

1. Før udskiftningslinjen gennem øjet, og før den fra den anden side.
2. Sorg for, at begge ender af ledningen er flade i enderne af beskæringshovedet (anbefalede 2 m), og klip derefter wiren.
3. Drej drejeknappen med uret for at vinde tråden på spolen, indtil der er 19 cm til venstre og højre.

### Udskiftning af spolen (Se Fig. L1, L2, L3, L4)

1. Tag hættten af, og fjern den gamle spole.
2. Sæt den tomme spole i, og sæt hættten på for at spole den nye tråd i.

## Transport

1. Når du transportere trimmeren med hånden, hold på midte af skaftet, så maskinen er parallel med jorden.
2. Når du transportere trimmeren i et køretøj, fastspænd den i en position, så den ikke kan vælte eller blive beskadiget.

## Opmagasiner

1. Fjern batteripakken fra trimmeren inden opmagasiner.
2. Opmagasiner trimmeren på et tørt og sikkert sted, hvor børn og ubemyndigede personer ikke kan få adgang.

## Rengøring

1. Brug ikke aggressive rengøringsmidler eller opløsningsmidler. Rengør maskinen efter brug med en fugtig klud dyppet i et neutralt rengøringsmiddel.
2. Hold stikdåsen fri for fremmedlegemer, og rengør den med en blød, tør børste eller klud.
3. Sprøjt ikke vand ind i motoren og de elektriske komponenter.
4. Brug ikke en højtryksrensere til rengøring af din maskine.

# VEDLIGEHOELSE



**Fjern altid batteriet fra din trimmer efter brug**

### Kontroller altid produktet for eventuelle skader inden det benyttes

Efter brug tages batteriet ud af værktøjet og kontrolleres for beskadigelse.

Denne bore-/skruemaskine kræver ikke særlig smøring eller vedligeholdelse. Bore-/skruemaskinen må kun serviceres og repareres i et professionelt værksted.

Brug aldrig vand eller kemiske rengøringsmidler til rengøring. Må kun rengøres med en tør klud. Opbevares på et tørt sted. Hold motorens ventilationsåbninger rene. Knapperne o.l. skal være rene og frie for støv.

## MILJØBESKYTTELSE

 Affald af elektriske produkter må ikke bortskaffes sammen med husholdningsaffald. Indlever så vidt muligt produktet til genbrug. Kontakt de lokale myndigheder eller forhandleren, hvis du er i tvivl.

## FEJLFINDING

Følgende skema indeholder mulige problemer og handlinger, som du kan lave hvis dit værktøj ikke virker ordentligt.

 **Advarsel: Sluk for værktøjet og tag batteriet ud, før du begynder at lede efter fejlen.**

Trimmeren vil ikke starte.	Mulig årsag	Mulig løsning
Trimmeren går ind i mellem i gang	Batteriet er fladt. Batteriet er for varmt/koldt. Motor er gået i stykker. Kablerne inden i værktøjet er gået i stykker.	Genoplad batteriet.; se også indholdet i opladermanualen. Lad batteriet køle ned/varme op. Kontakt din forhandler. Kontakt din forhandler.
Mange vibrationer/meget støj.	Motoren er gået i stykker. Batteriet er ikke ladet op. Tænd/sluk-knappen er gået i stykker.	Kontakt din forhandler. Genoplad batteriet. Kontakt din forhandler.
Køretid pr. batteriopladning er for kort.	Defekt værktøj. Linen er ikke viklet ordentligt ind.	Kontakt din forhandler. Rul linen ind igen. Se " Sådan sættes spolen og linen på."
Værktøjet klipper ikke.	Batteriet har ikke været brugt i længere tid, eller er kun blevet opladet i kort tid. Græsset er for højt. Defekt batteri.	Genoplad batteriet; se også indholdet i opladermanualen. Klip i små trin. Sæt batteriet i igen.

Machine does not cut.	Linen er ødelagt. Batteriet er ikke opladet helt.  Motoren er gået i stykker (hastigheden er for langsom). Græs sidder fast rundt om klippehovedet.	Sæt en ny line i. Genoplad batteriet. Se også "SÅDAN OPLADES BATTERIET". Kontakt din forhandler.  Fjern græsset.
Batteriopladning sindikatoren lyser konstant. Ikke muligt at oplade batteriet.	Batteriet er ikke sat (ordentligt) i.  Batterikontakterne er forurenede.  Ødelagt batteri.	Sæt batteriet ordentligt i batteriopladeren. Rengør batterikontakterne, eller skift batteriet ud. Skift batteriet.
Batteriopladning sindikatoren begynder ikke at lyse.	Stikket til batteriopladeren er ikke sat (ordentligt) i. Ødelagt stikkontakt, ledning eller batterioplader.	Sæt stikket (helt) ind i stikkontakten. Tjek spændingen i stikkontakten. Få batteriopladerne set efter på et godkendt eftersalgscener.
Maskinen klipper ikke.	Snoren har viklet sig om spolen.	Vikl snoren ud manuelt, åbn spoledækslet, tag snoren af spolen og vikl den omkring spolen igen.

# KONFORMITETSERKLÆRING

Vi,  
Positec Germany GmbH  
Grüner Weg 10, 50825 Cologne, Germany

På vegne af Positec erklæres at produktet  
Beskrivelse **Akku-græstrimmer**  
Type **KG160E.9 (1-dpegning af maskiner,  
repræsentant for Akku-græstrimmer)**  
Funktioner **græsslåning og lignende blød  
plantævækst og til trimming af græskanter**

Er i overensstemmelse med følgende direktiver:

**2006/42/EC**  
**2014/30/EU**  
**2011/65/EU&(EU)2015/863**  
**2000/14/EC ændret ved 2005/88/EC**

2000/14/EC ændret ved 2005/88/EC:  
- Konformitetstestprocedure pr Anneks VI  
- Målt niveau for lydeffekt 94.8 dB (A)  
- Deklareret garanteret niveau for lydeffekt 96 dB (A)

Afprøvningsorgan involveret  
Navn: **ISET S.r.l. Unipersonale (Afprøvningsorgan  
0865)**  
Adresse: **Via Donatori del Sangue, 9 46024 -  
Moglia (MN), Italy**

Standarder i overensstemmelse med

**68** **EN 60335-1**  
**NOR** **EN 50636-2-91**  
**EN 62233**  
**EN ISO 3744**  
**EN 55014-1**  
**EN 55014-2**

Personen, autoriseret til at udarbejde den tekniske fil,  
Navn **Marcel Filz**  
Adresse **Positec Germany GmbH  
Grüner Weg 10, 50825 Cologne, Germany**



2020/08/15  
Allen Ding  
Vicechef; Ingeniør, Test & Certificering  
Positec Technology (China) Co., Ltd  
18, Dongwang Road, Suzhou Industrial  
Park, Jiangsu 215123, P. R. China

# ORIGINAL DRIFTSINSTRUKS PRODUKTSIKKERHET GENERELLE SIKKERHETSADVARSLER

 **ADVARSEL! Les alle instruksjoner.** Hvis du unnlater å følge instruksjonene under, kan det resultere i elektrisk støt, brann og/eller alvorlig skade.

**Ta vare på alle advarsler og veiledninger for fremtidig referanse.**

Dette produktet må bare benyttes med den medfølgende strømkilden.

## VIKTIG LES OMHYGGELIG FØR BRUK BEHOLDES FOR SENERE BRUK

### Sikker driftspraksis 1. Opplæring

- Les anvisningene grundig. Bli kjent med kontrollene og bruken av maskinen.
- La aldri barn, personer med reduserte fysiske, sensoriske eller mentale evner eller mangel på erfaring og kunnskap, eller personer som ikke kjenner til disse instruksjonene bruke maskinen, lokale bestemmelser kan sette grenser for alder på operatør.
- Operatøren eller brukeren



er ansvarlig for ulykker eller farer som inntreffer i forhold til andre personer eller eiendommer.

## 2. Forberedelser

- a) Før bruk må maskinen alltid inspiseres for skadde, manglende eller forlagte vern eller skjermer.
- b) Ikke bruk maskinen når spesielt barn eller husdyr er i nærheten.

## 3. Drift

- a) Bruk øyevern, lange bukser og kraftig sko til enhver tid når maskinen brukes.
- b) Unngå å bruke maskinen i dårlig vær, spesielt når det er risiko for lyn.
- c) Bruk maskinen kun i dagslys eller ved god kunstig belysning.
- d) Bruk aldri maskinen med skadde vern eller skjermer, eller uten vern eller skjermer på plass.
- e) Slå på motoren kun når hender og føtter er vekk fra kuttemidlene.
- f) Koble alltid maskinen fra strømforsyningen (f.eks. dra pluggen ut av kontakten)
  - 1) når maskinen forlates uten tilsyn;
  - 2) før du fjerner en blokkering;
  - 3) før du skal sjekke, rengjøre eller arbeide på maskinen;

- 4) etter at du har kjørt på et fremmedlegeme.;
- 5) når maskinen begynner å vibrere unormalt.
- g) Unngå skader på føtter og hender fra kuttemidlene.
- h) Forsikre at ventilasjonsåpninger aldri er tildekket av rester.
- i) Aldri bruk skjæreelementer av metall.
- j) Pass alltid på at du står støtt i skråninger.
- k) Gå, løp aldri.
- l) Ikke forstrekk deg, og hold balansen hele tiden.
- m) Ikke berør bevegelige farlige deler før maskinen er koblet fra strømforsyningen, og bevegelige farlige deler har stoppet helt opp.

## 4. Vedlikehold og lagring

- a) Koble maskinen fra strømforsyningen (f.eks. fjern pluggen fra kontakten) før utføring av vedlikehold eller rengjøringsarbeide.
- b) Bruk kun produsentens anbefalte reservedeler og tilbehør.
- c) Undersøk og vedlikehold maskinen jevnlig. Maskinen må kun repareres av en autorisert reparatør.
- d) Når den ikke er i bruk, bør den oppbevares utilgjengelig for barn.

## **BATTERISIKKERHET SIKKERHETSANVISNINGER FOR BATTERIPAKKE**

- a) Ikke demonter, åpne eller riv opp sekundære celler eller batteripakker.**
- b) Ikke kortslutt en celle eller en batteripakke. Ikke oppbevar celler eller batteripakke løst i en boks eller skuff hvor de kan kortslutte hverandre eller bli kortsluttet av andre metallgjenstander.** Når batteripakken ikke er i bruk skal den holdes adskilt fra andre metallgjenstander som binders, mynter, nøkler, spiker, skruer eller andre små metallobjekter. Kortslutning av batteriet kan forårsake skader eller brann.
- c) Ikke utsett celler eller batteripakke for varme eller ild. Unngå oppbevaring i direkte sollys.**
- d) Ikke utsett celler eller batteripakke for mekanisk støt.**
- e) Hvis du opplever cellelekkasje, ikke la væsken komme i kontakt med huden eller øynene. Dersom kontakt har oppstått, vask området med rikelige mengder vann og oppsøk medisinsk hjelp.**
- f) Søk medisinsk hjelp umiddelbart hvis en celle eller batteripakke har blitt svelget.**
- g) Hold batteripakken ren og tørr.**
- h) Tørk batteripakkekontaktene med en ren, tørr klut hvis de blir skitne.**
- i) Batteripakken må lades før bruk. Bruk denne instruksjonen og korrekt ladeprosedyre.**
- j) Ikke ha batteripakken til ladning når den ikke er i bruk.**
- k) Etter en lang lagringsperiode kan det være nødvendig å lade og utlade batteripakken flere ganger for å oppnå maksimal ytelse.**
- l) Bruk kun batterilader spesifisert av Kress. Bruk ikke andre ladere enn de som er levert for bruk med utstyret.**
- m) Tikke bruk batteripakker som ikke er beregnet for bruk sammen med utstyret.**
- n) Hold batteripakken utenfor barns rekkevidde.**

- o) Ta vare på den originale bruksanvisningen for fremtidig bruk**
- p) Ta ut batteriene fra utstyret når det ikke er i bruk**
- q) Kvitt deg med produktet på forsvarlig måte.**
- r) Ikke bland batterier av forskjellig produksjon, kapasitet, størrelse eller type i enheten.**
- s) Ikke fjern batteripakken fra originalemballasjen før den trengs.**
- t) Vær oppmerksom på pluss (+) og minus (-) merkene på batteriet for å sikre riktig bruk.**

## SYMBOLER

	Les manualen
	Hold tilskuere på avstand
	Bruk øye- og hørselsvern
	Må ikke utsettes for regn

	Avfall etter elektriske produkter må ikke legges sammen med husholdningsavfall. Vennligst resirkuler avfallet der dette finnes. Undersøk hos de lokale myndighetene eller en detaljist for resirkuleringsråd.
	Litium-ion-batterier Dette produktet er merket med symboler tilknyttet "separat samling" av alle batteripakker og batteripakker. Du kan deretter resirkulere eller fjerne den for å redusere påvirkningen på miljøet. Batteripakken inneholder skadelige stoffer som kan være skadelige for miljøet og menneskers helse.
	Ikke brenn
	Hvis det ikke håndteres riktig, kan batteriet komme inn i vannsyklusen, noe som kan forårsake skade på økosystemet. Ikke kast brukte batterier som usortert kommunalt avfall.
	Fjern batteriet fra strømtilkoblingen for du utfører noen justeringer, service eller vedlikehold.
	Klipping

## APPARATELEMENTER

1. LÅSEKNAPP
2. VEKSLER TRIGGER
3. ECO-KNAPP
4. KROK
5. HJELPEHÅNDTAK
6. LÅSEKNAPP
7. SKAFT
8. SIKKERHETSVERN
9. LINJEKLIPPER
10. FINJUSTERINGSKODE (STØTHODE)
11. SPOLEDEKSEL
12. SPOLE
13. MALJE
14. LÅS FOR UTLØSNING AV DEKSEL

## 15. SKULDERREM

Ikke alt illustrert eller beskrevet tilbehør inngår i leveransen.

## TEKNISKE DATA

Type: **KG160E.9 (1-betegner maskin, representerer Trådløs grastrimmer)**

	<b>KG160E.9</b>
Spenning	60 V  MAX
Nominell Tomgangshastighet	6000/min
Skjærediameter	38 cm
Snordiameter	Anbefalt 2,4 mm vrilinje
Lengde på kuttesnoren	Anbefalt 4m (dobbel utgang)
Maskinens vekt	3.0 kg

## STØYINFORMASJON

Belastning lydtrykk	$L_{pA} = 74$ dB(A)
$K_{pA}$	0.8 dB(A)
Belastning lydeffekt	$L_{wA} = 94.8$ dB(A)
$K_{wA}$	0.8 dB(A)

**Bruk hørselsvern**



## VIBRASJONS INFORMASJON

Vanlig belastningsvibrasjon	$a_n = 5.326$ m/s <sup>2</sup>
Usikkerhet	$K = 1.5$ m/s <sup>2</sup>

Vanlig belastningsvibrasjon  $a_h = m/s^2$  Usikkerhet  $K = 1.5$  m/s<sup>2</sup>  
Den oppgitte verdien for samlet vibrasjon kan brukes til å sammenligne verktøyet og til å foreta en foreløpig vurdering av eksponering.

**⚠ ADVARSEL:** Vibrasjonsutslippsverdien under faktisk bruk av verktøyet kan avvike fra oppgitt verdi, avhengig av måten verktøyet brukes på og følgende eksempler og andre variasjoner i hvordan verktøyet brukes:  
Hvordan verktøyet brukes og hvilke materialene som blir kuttet eller drillt.

Verktøyet er i god stand og godt vedlikeholdt.  
Bruk av riktig tilbehør for verktøyet, og sørg for at det er skarpt og i god stand.

Hvor stramt grepet på håndtakene er, og om det brukes antivibrasjonstilbehør.

Og at verktøyet blir brukt til det formålet det er tilsiktet i henhold til designet og disse instruksjonene.

**Dette verktøyet kan forårsake hånd-arm vibrasjonssyndrom, hvis det ikke brukes riktig.**

**⚠ ADVARSEL:** For å være nøyaktig, bør også et overslag over eksponeringsnivå under faktiske bruksforhold også tas med i betraktning i alle deler av driftssyklusen, slik som når verktøyet er skrudd av og når det går på tomgang, men ikke faktisk gjør jobben. Dette kan redusere eksponeringsnivået betraktelig over hele arbeidsperioden.

For å hjelpe til å minimere risikoen for vibrasjonseksponering.

Bruk ALLTID skarpe meisler, drillere og blad.

Vedlikehold verktøyet i henhold til disse instruksjonene og sørg for at det er godt smurt (der det er hensiktsmessig). Hvis verktøyet skal brukes regelmessig, invester i antivibrasjonstilbehør.

Planlegg arbeidstidsplassen din slik at du sprer bruk av høyvibrasjonsverktøy utover flere dager.

## TILLEGGSTYR

Sikkerhetsvern	1
Spole med to tråder	1
Skulderrem	1

Vi anbefaler at du kjøper alt ekstrastyr fra butikken der du kjøpte dette verktøyet. Velg kvalitet i henhold til det arbeidet du akter å gå i gang med. Les på tilbehørspakningen for videre detaljer. Butikkpersonalet kan også gi hjelp og råd.

## MONTERING OG BRUK



**Merk:** Les nøye gjennom instruksjonsboka før du bruker verktøyet.

### MONTERING:

**Sett sammen håndtak (Se figur. A1, A2)**

1. Fest hjelpehåndtaket og den nedre klemmen på skaftet.
2. Sett bolten gjennom hullene.
3. Stram til hjelpehåndtaket med knotten.



**⚠ ADVARSEL!** Til slutt justeres det fremre hjelpehåndtakets posisjon slik at den fremre armen din er rett når du broker trimmeren.

**Tilpassing av beskyttelseskappe (Se figur. B)**

Fest sikkerhetsbeskyttelsen på plass med skruer og en sekskantnøkkel.

**Montering av skulderremmen (Se figur. C)**

1. Juster lengden på skulderstroppen.
2. Trykk på låsen på batteripakken og fjern trimmerens skaft.

**Fjerning eller installering av batteripakke (Se figur. D1, D2)**

1. Skyv batteripakken inn i batterirommet.
2. Trykk på låsen på batteripakken og fjern batteripakken fra verktøyet.

**Merk:** Etter lading sett batteripakken tilbake på plass

i batteriåpning. Det er tilstrekkelig å skyve med et lett trykk

## BRUK:

### Starte/stoppe trimmeren (Se figur. E)

Trykk først på låseknappen, og trykk deretter på bryteren for å starte maskinen.



**ADVARSEL!** Skjærehodet fortsetter å gå rundt etter at trimmeren er slått av. Vent til det har stanset før du legger ned redskapet.

### ECO-hastighet (Se figur. F, G)

For å forleng kjøretiden, trykk på ECO-knappen og slå på avtrekkeren, og maskinen vil kjøre med lav hastighet.

### Føringssystem for støtlinje (Se figur. H)

Trimmeren er utstyrt med et buffertlinjesystem. Hver gang du berører trimmerhodet mens maskinen er i gang, sendes den nye linjen ut.

### Bruk av ryggsekksele (Se figur. I1, I2, I3)

1. Sett inn batteripakken i ryggsekksele.
2. Sett inn batteriadapteren i trimmeren.
3. Koble ryggsekksele til trimmeren din med tilkoblingsledningen.

Mer informasjon er tilgjengelig i ryggsekkseles bruksanvisning.

### Kuttetips

1. Flytt trimmeren fra venstre til høyre over området som skal kappes; det er mindre effektivt når du beveger deg fra høyre til venstre.
2. Bruk spissen av kuttetråden til å trimme; ikke tving trimmerhodet inn i uklippet gress.
3. Tråd- og stakittgjerder kan føre til ekstra slitasje på kuttetråden og brudd. Stein- og murvegger, fortauskanter og tre kan slute ut kuttetråder raskt.
4. Unngå trær og busker. Trebark, lister, sidespor og gjerdestolper kan lett bli skadet av kuttetråder.

## ETTER DRIFT:

### Montering og demontering av trimmerhodet (Se figur. J)

1. Sett en sekskantnøkkel i hullet, og vri trimmerhodet til det stopper i låst stilling.
2. Roter den deretter med klokken for å fjerne den, og mot klokken for å montere den.

### Sving av trimmerlinjen (Se figur. K1, K2)

1. Forsikre deg om at pilindikatorerne er på linje på det pregede matedekselet og trimmerhodet.
2. Før utskiftningslinjen gjennom øyehulen og mate den fra den andre siden. Forsikre deg om at begge ender av ledningen er flate i endene av beskæringshodet (anbefalt. 2 m), og kutt deretter ledningen.
3. Drei skiven med klokken for å spole tråden på spolen til det er 19 cm til venstre og høyre.

### Erstatt spolen (Se figur. L1, L2, L3, L4)

1. Ta av hetten og fjern den gamle spolen.
2. Sett den tomme spolen inn og ta på dekselet for å vikle ny tråd inn.

## Transport

1. Når du transporterer trimmeren for hånd, hold midt på skaftet for å sikre at maskinen er parallell med bakken.
2. Når du transporterer trimmeren i et kjøretøy, må du feste og posisjonere den for å forhindre velting eller skade.

## Oppbevaring

1. Fjern batteripakken fra trimmeren for lagring.
2. Oppbevar trimmeren på et tørt og sikkert sted som er utilgjengelig for barn og andre uvedkommende.

## Rengjøring

1. Ikke bruk aggressive vaskemidler eller løsemidler. Rengjør maskinen etter bruk med en fuktig klut dyppet i nøytralt vaskemiddel.
2. Hold kontakten fri for fremmedlegemer, og rengjør den med en myk og tørr børste eller klut.
3. Ikke spray vann på motoren og elektriske komponenter.
4. Ikke rengjør maskinen med et trykkvaskeaggregat.

## VEDLIKEHOLD



**Fjern alltid batteripakken fra trimmeren etter bruk**

### Sjekk alltid produktet for skade før bruk

Koble batteriet fra verktøyet etter bruk og sjekk at det ikke er skadet.

Det elektriske verktøyet trenger ikke ytterligere smøring eller vedlikehold. Det er ingen brukernyttige deler i det elektriske verktøyet. Bruk aldri vann eller kjemiske rensemidler for å rense verktøyet. Tørk av med en tørr klut. Du må alltid lagre verktøyet på en tørr plass. Hold alltid motorens ventilasjonskanaler rene. Hold alle betjeningskontrollene fri for støv.

## MILJØVERNILTAK



Avfall etter elektriske produkter må ikke legges sammen med husholdningsavfall. Vennligst resirkuler avfallet der dette finnes. Undersøk hos de lokale myndighetene eller en detaljist for resirkuleringsråd.

# FEILSØKING

Følgende tabell viser problemstillinger og handlinger du kan utføre hvis maskinen ikke fungerer normalt.



**ADVARSEL: Slå av maskinen og fjern batteriet før feilsøking.**

Problemer	Mulige årsaker	Feilrettende tiltak
Trimmeren virker ikke.	Batteriet er utladet.  Batteriet er for varmt/kaldt. Motoren er ødelagt. Interne ledninger i maskinen er skadet.	Lad batteriet; Se også innholdet i oppladerinstruksjonen. La batteriet bli kaldere/varmere. Kontakt servicerepresentant. Kontakt servicerepresentant.
Trimmeren går ujevnt.	Motoren er ødelagt. Batteriet er ikke oppladet. På/av-bryteren er defekt.	Kontakt servicerepresentant. Kontakt servicerepresentant.
Overdreven vibrasjon/støy.	Maskinen er defekt. Trådspolen er dårlig surret.	Kontakt servicerepresentant. Surr tråden på nytt. Se «Slik tilpasses spole og tråd-montasjen»
Klippetid per batteriladning for kort.	Batteriet er ikke blitt brukt på lenge eller er ikke ladet opp lenge nok. Gresset er for høyt. Batteriet er defekt.	Lad batteriet helt opp; Se også innholdet i oppladerinstruksjonen. Klipp trinnsvis. Bytt batteriet.
Maskinen klipper ikke.	Tråden er ødelagt. Batteriet er ikke oppladet.  Motoren er ødelagt (hastigheten er for lav). Gresset har samlet seg rundt klippehodet.	Bytt tråden. Lad batteriet; Se også innholdet i oppladerinstruksjonen. Kontakt servicerepresentant.  Fjern gress.

Indikatoren for batteriladning lyser hele tiden. Det er ikke mulig å lade batteriet.	Batteriet er ikke (ordentlig) satt inn.  Batterikontaktene er skitne.  Batteriet er defekt.	Sett batteri ordentlig inn i batteriladeren. Rengjør batterikontaktene (f.eks ved å sette inn og fjerne batteriet flere ganger) eller bytt ut batteriet. Bytt batteriet.
Indikatoren for batteriladning lyser ikke.	Batteriladeren er ikke (ordentlig) tilkoblet stikkkontakten. Stikkkontakten, strømledningen eller batteriladeren er defekt.	Sett stopslet (helt inn) i stikkkontakten. Kontroller spenningen i stikkkontakten. Få batteriladeren kontrollert av en autorisert servicerepresentant.
Maskinen skjærer ikke.	Snoren har vaset seg på spolen.	Snurr linen manuelt inn. Åpne spoleheten, fjern snoren fra spolen og snurr den inn på spolen igjen.

# SAMSVARSERKLÆRING

VI,  
Positec Germany GmbH  
Grüner Weg 10, 50825 Cologne, Germany

På vegne av Positec erklær at produktet  
Beskrivelse **Trådløs grastrimmer**  
Type **KG160E.9 (1-betegner maskin, representerer Trådløs grastrimmer)**  
Funksjoner **Kutting av gress og lignende myk vegetasjon, og for trimming av kanter**

Samsvarer med følgende direktiver,  
**2006/42/EC**  
**2014/30/EU**  
**2011/65/EU&(EU)2015/863**  
**2000/14/EC revidert ved 2005/88/EC**

2000/14/EC revidert ved 2005/88/EC:  
- Tilpassningsbedømmelse Utført ifølge Anneks VI 94.8 dB (A)  
- Målt Lydkraftniv 96 dB (A)  
- Erklært Garantert Lydkraftniv

Den notifiserte gruppen involvert  
Navn: **ISET S.r.l. Unipersonale (Den notifiserte gruppen involvert 0865)**  
Adresse: **Via Donatori del Sangue, 9 46024 - Moglia (MN), Italy**

Standardene samsvarer med  
**EN 60335-1**  
**EN 50636-2-91**  
**EN 62233**  
**EN ISO 3744**  
**EN 55014-1**  
**EN 55014-2**

Personen som er autorisert til å utarbeide den tekniske  
filen,  
Navn **Marcel Filz**  
Adresse **Positec Germany GmbH**  
**Grüner Weg 10, 50825 Cologne, Germany**



2020/08/15  
Allen Ding  
Visesjefsingeniør, Testing og Sertifisering  
Positec Technology (China) Co., Ltd  
18, Dongwang Road, Suzhou Industrial  
Park, Jiangsu 215123, P. R. China

# BRUKSANVISNING I ORIGINAL PRODUKTSÅKERHET GENERELLA SÅKERHETS- VARNINGAR FÖR ELVERK- TYG



**VARNING: Läs igenom alla säkerhetsvarningar och -instruktioner. Läs alla instruktioner.** Följs inte alla nedanstående instruktioner kan det leda till elektriska stötar, brand och/eller allvarliga skador.

**Spara alla varningar och instruktioner för framtida bruk.**

Apparaten bör endast användas med det medföljande nätaggregatet.

## VIKTIGT LÄS IGENOM NOGA FÖRE ANVÄNDNING SPARA FÖR KOMMANDE REFERENS

### Säkra driftsmetoder 1. Utbildning

- Läs igenom instruktionerna noggrant. Bekanta dig med kontroller och hur apparaten används korrekt.
- Låt aldrig barn, personer med nedsatt fysisk, sensorisk eller mental förmåga eller brist på erfarenhet och kunskap, eller

personer som inte känner till dessa instruktioner, använda maskinen. Lokala föreskrifter kan begränsa operatörens ålder.

- c) Operatören eller användaren är ansvarig för olyckor eller faror som uppstår för andra personer eller deras egendom.

## 2. Förberedelse

- a) Inspektera alltid maskinen visuellt före användning för att upptäcka om skydd eller sköldar är skadade, saknade eller felplacerats
- b) Arbeta aldrig med maskinen medan personer, särskilt barn eller djur finns i närheten.

## 3. Drift

- a) Bär alltid skyddsglasögon, långbyxor och kraftiga skor när du använder maskinen.
- b) Undvik att använda maskinen under dåliga väderförhållanden, särskilt vid risk för blixtnedslag.
- c) Arbeta endast i dagsljus eller i bra artificiellt ljus.
- d) Kör aldrig maskinen med skadade skydd eller sköldar eller utan att skydd eller sköldar sitter på plats.
- e) Sätt endast igång motorn när händer och fötter är på behörigt avstånd från skärverktygen.

- f) Koppla alltid ur maskinen (dra ut kontakten ur eluttaget)

- 1) så fort maskinen lämnas obevakad;
- 2) innan du rensar en blockering;
- 3) före kontroller, rensning eller arbete på apparaten;
- 4) efter att du kört på ett främmande föremål;
- 5) om maskinen börjar vibrera onormalt.
- g) Akta så att inte händer och fötter skadas på skärverktyget.
- h) Se alltid till att ventilationsöppningarna är fria från skräp.
- i) Montera aldrig trimelement av metall.
- j) Se alltid till att du är stadig på foten i slänter.
- k) Gå spring aldrig.
- l) Översträck inte och håll alltid balansen.
- m) Vidrör inte roterande, farliga delar innan maskinen är bortkopplad från eluttaget och innan de roterande, farliga delarna har stannat helt och hållet.

## 4. Underhåll och förvaring

- a) Koppla ur maskinen (dra ut kontakten ur eluttaget) innan du utför underhåll och rengöringsarbeten.
- b) Använd endast tillverkarens



- rekommenderade reservdelar och tillbehör.
- c) Inspektera och underhåll maskinen regelbundet. Maskinen får endast repareras av auktoriserad reparatör.
  - d) När den inte används, ska den förvaras utom räckhåll för barn.

## **BATTERISÄKERHET SÄKERHETSFÖRESKRIFTER FÖR BATTERIET**

- a) **Ta inte isär batteriet, öppna inte heller batteriet eller sära på battericeller.**
- b) **Kortslut inte batteriet. Förvara inte batteriet på ett slarvigt sätt i en låda där det kan kortslutas eller skadas av ledande material.** När batteriet inte används, håll det borta från metallobjekt, såsom pappersgem, pengar, nycklar, naglar, skruvar eller andra små metallobjekt som kan leda ström från en terminal till en annan. Om batteriterminalerna kortsluter varandra kan de förorsaka brandrisk.
- c) **Exponera inte batteriet för eld eller värme. Undvik förvaring i direkt solljus.**

- d) **Utsätt inte batteriet för mekanisk chock.**
- e) **Om batteriet läcker, låt inte vätskan komma i kontakt med hud eller ögon. Om så ändå skulle hända, skölj med mycket vatten och sök läkarhjälp.**
- f) **Sök omedelbar läkarhjälp om någon har svält en battericell eller batteriet.**
- g) **Håll batteriet rent och torrt.**
- h) **Torka av batteriet om det blir smutsigt med en torr, ren trasa.**
- i) **Batteriet måste laddas före användning. Använd den här bruksanvisningen för att ladda batteriet korrekt.**
- j) **Låt inte batteriet stå på laddning när det inte används.**
- k) **Efter lång tids användning kan det bli nödvändigt att ladda och ladda ur batteriet många gånger för att nå maximal prestanda.**
- l) **Ladda endast med laddare av varumärket Kress. Använd ingen annan laddare än den som specifikt ska användas med det här batteriet.**

**m) Använd inte ett batteri som inte är avsett för användning med det här verktyget.**

**n) Håll batteriet borta från barn.**

**o) Behåll den ursprungliga bruksanvisningen för framtida användning.**

**p) Plocka ur batteriet från verktyget då det inte används.**

**q) Kassera batteriet på rätt sätt.**

**r) Blanda inte celler från olika tillverkning, kapacitet, storlek eller typ inom en enhet.**

**s) Avlägsna inte batteriet från originalförpackningen tills det är nödvändigt för användningen.**

**t) Observera plus (+) och minus (-) märkningen på batteriet och säkerställa korrekt användning.**

	Bär skyddsglasögon och hörselskydd
	Utsätt inte för regn
	Uttjänade elektriska produkter får inte kasseras som hushållsavfall. Återanvänd där det finns anläggningar för det. Kontakta dina lokala myndigheter eller återförsäljare för återvinningsråd.
 Li-Ion 	Litiumjonbatteri, som har blivit märkt med symbolerna i samband med "separat samling" av alla batteripack och batteripaket. Det återvinns eller tas bort för att minska miljöpåverkan. Batterier kan vara skadliga för miljön och människors hälsa eftersom de innehåller skadliga ämnen.
	Får ej uppeldas
	Om det inte hanteras ordentligt kan batteriet gå in i vattencykeln och kan skada ekosystemet. Kassera ej använda batterier som sorterat kommunalt avfall.
	Se till att batteriet tas bort innan byte av tillbehör.
	Trimning

## SYMBOLER

	Läs bruksanvisningen
	Håll kringstående undan.

## KOMPONENTER

<b>1. LÅSKNAPP</b>
<b>2. VÄXLA AVTRYCKAREN</b>
<b>3. ECO-KNAPP</b>
<b>4. KROK</b>
<b>5. HJÄLPHANDTAG</b>
<b>6. LÅSNINGSKNAPP</b>
<b>7. SKAFT</b>
<b>8. SÄKERHETSSKYDD</b>
<b>9. SNÖRSKÄRARE</b>
<b>10. FINJUSTERANDE HUVUD (BULTHUVUD)</b>

<b>11. SPOLLOCK</b>
<b>12. SPOLE</b>
<b>13. ÖGLA</b>
<b>14. LÅSHAKE LOCK</b>
<b>15. AXELREM</b>

\* Alla tillbehör beskrivna eller avbildade nedan medföljer inte standardprodukten.

## TEKNISKA DATA

Typ: **KG160E.9** (1-dmaskinbeteckning, avser trådlös grässtrimmer)

	<b>KG160E.9</b>
Spänning	60 V $\equiv$ MAX **
Hastighet utan belastning	6000/min
Skärdiameter	38 cm
Linjediameter	Rekommenderad 2.4mm twist linje
Kabellängd	Rekommenderas 4m (dubbel utgång)
Maskinens vikt	3.0 kg

## BULLERINFORMATION

Uppmätt ljudtryck	$L_{pA} = 74$ dB(A)
$K_{pA}$	0.8 dB(A)
Uppmätt ljudstyrka	$L_{wA} = 94.8$ dB(A)
$K_{wA}$	0.8 dB(A)

Använd hörselskydd



## VIBRATIONSINFORMATION

Typisk uppmätt vibration	$a_n = 5.326$ m/s <sup>2</sup>
Osäkerhet	$K = 1.5$ m/s <sup>2</sup>

Det deklarerade totala vibrationsvärdet kan användas för att jämföra ett verktyg med ett annat och det kan också användas för preliminär bedömning av exponering.

**! WARNING:** Vibrationsemissionsvärdet vid användning av maskinverktyg kan skilja sig åt från det deklarerade värdet beroende på hur verktyget används och beroende på följande exempel och andra variationer av hur verktyget används:

Hur verktyget används och materialet som verktyget används med.

Verktyget är i bra skick och bra underhållet.

Användning av korrekt tillbehör till verktyget och säkerställandet att det är vasst och i bra skick.

Beroende på hur tajt åtdraget handtag är och om några antivibrationstillbehör används.

Verktyget används som avsett enligt konstruktionen och de här instruktionerna.

**Detta verktyg kan orsaka hand- arm- vibrationssyndrom om det används på felaktigt sätt.**

**! WARNING:** För att det ska bli korrekt bör en beräkning av exponeringsnivån under verkliga förhållanden vid användning också tas med för alla delar av hanteringscykeln såsom tiden när verktyget är avstängt och när det körs på tomgång utan att utföra något arbete. Detta kan betydligt minska exponeringsnivån över den totala arbetsperioden.

Hjälp för att minimera risken för vibrationsexponering.

Använd ALLTID skarpa mejslar, borrar och blad.

Underhåll verktyget i enlighet med dessa instruktioner och håll det välsmord (där det är nödvändigt).

Om verktyget ska användas regelbundet, investera i antivibrationstillbehör.

Planera ditt arbetsschema för att sprida ut användning av kraftigt vibrerande verktyg över flera dagar.

## TILLBEHÖR

Säkerhetsskydd	1
Dubbel trådspole	1
Axelrem	1

Vi rekommenderar att du köper dina tillbehör från samma återförsäljare som du köpte produkten från. Läs på tillbehörens förpackning för mera information. Din återförsäljare kan också hjälpa dig och ge dig råd

## MONTERING & HANTERING

**! OBS:** Innan du använder verktyget, läs noga igenom bruksanvisningen.

### MONTERING:

**Montera extrahandtag (Se Fig. A1, A2, A3, A4)**

1. Fästa extrahandtaget och nedre klämman på skaftet.
2. Placera bulten genom hålen.
3. Dra åt extrahandtaget med ratten.

**! WARNING!** Justera slutligen det främre handtagets position så att din främre arm är rak när du använder trimmern

**Montera Distansskyddet (Se Fig. B)**

Fäst sedan säkerhetsskyddet på plats med skruvar och en sexkantnyckel.

**Montering av axelremmen (Se Fig. C)**

1. Justera längden på axelremmen.
2. Anslut karbinhaken på remmen med kroken på trimmerns skaft.

**Ta Bort Eller Sätta I Batteripaketet (Se Fig. D1, D2)**

1. Skjut in batteripaketet i batterifacket.
2. Tryck på batteripaketets spärrhake och ta bort

batteriet från bormaskinen.

**OBS:** Efter laddningen skjut i batteripaketet i bormaskinens batteriport. En enkel skjutning och ett lätt tryck är tillräckligt.

#### **DRIFT:**

##### **Starta/Stoppa trimmern (Se Fig. E)**

Tryck först på låsknappen, tryck sedan på omkopplaren för att starta maskinen.



**WARNING!** Klipp huvudet fortsätter att rotera efter det att trimmern har stängts av; vänta tills den har stannat innan verktyget läggs ned.

##### **ECO-hastighet (Se Fig. F, G)**

För att förlänga körtiden, tryck på ECO-knappen och ställ in avtryckaren, så kommer maskinen att köra med låg hastighet.

##### **Bump line matningssystem (Se Fig. H)**

Trimmern är utrustad med ett buffertinjessystem. När du rör vid trimmerhuvudet medan maskinen är igång matas den nya linjen ut.

##### **Använda rygsäcksele (Se Fig. I1, I2, I3)**

1. Sätt in batteripaketet i rygsäcksselen.
2. Sätt in batteriadaptern i trimmern.
3. Anslut rygsäcksselen till trimmern med anslutningssladen.

Ytterligare detaljer kan hittas i manualen för rygsäcksselen.

#### **Klipptips**

1. Flytta från vänster till höger sida längs med området som skall klippas; det är mindre effektivt att flytta från höger till vänster.
2. Använd spetsen på skärtråden för att trimma; tvinga inte in trimmerhuvudet i oklippt gräs.
3. Ledningar och pinnstaket kan göra att skärtråden slits och bryts av. Sten- och tegelstensväggar, kantsten och trä kan slita mer på skärtråden.
4. Undvik träd och buskar, träbark, träformationer, fasader och staketposter då de kan skadas av skärtråden.

#### **EFTER ARBETET:**

##### **Montering och demontering av trimmerhuvudet (Se Fig. J)**

1. Sätt in en hexnyckel i hålet och rotera trimmerhuvudet tills det stannar i låst läge.
2. Vrid sedan medurs för att ta bort den och moturs för att montera den.

##### **Lindning av trimmerlinjen (Se Fig. K1, K2)**

1. För ersättningslinjen genom öglan och mata den från andra sidan.
2. Se till att båda ändarna av tråden är platta i ändarna på beskärningshuvudet (rekommenderas 2 m), och klipp sedan av tråden.
3. Vrid ratten medurs för att linda tråden på spolen tills det finns 19 cm vänster och höger.

##### **Byta spolen (Se Fig. L1, L2, L3, L4)**

1. Ta bort locket och ta bort den gamla spolen.
2. Sätt in den tomma spolen och sätt på locket för att linda på ny tråd.

#### **Transport**

1. Vid transport av trimmern för hand, håll i mitten på skaftet och se till att maskinen är parallell med marken.
2. Vid transport av trimmern i ett fordon, sätt fast den och placera den så att den inte tippar eller skadas.

#### **Förvaring**

1. Ta bort batteripaketet från trimmern innan förvaring.
2. Förvara trimmern på en torr och säker plats utom räckhåll för barn eller annan obehörig person.

#### **Rengöring**

1. Använd inte aggressiva rengöringsmedel eller lösningsmedel. Rengör maskinen efter användning med en fuktad trasa doppad i neutralt rengöringsmedel.
2. Håll uttaget fritt från främmande föremål och rengör med en mjuk och torr borste eller trasa.
3. Spreja inte vatten på motorn eller elektriska komponenter.
4. Använd inte vatten med tryck för att rengöra maskinen.

## **UNDERHÅLL**



**Ta alltid bort batteriet från din trimmer efter användning.**

**Kontrollera alltid produkten innan den används för eventuella skador.**

Ta bort pluggen från hållaren innan du gör några anpassningar, servis eller underhåll.

Ditt verktyg kräver inte extra smörjning eller underhåll. Det finns inta delar som kan repareras av användaren i verktyget. Använd aldrig vatten eller kemiska medel för att rengöra verktyget. Torka rent med en torr trasa. Förvara alltid verktyget på en torr plats. Håll motorns ventileringsöppningar rena. Håll alla arbetskontroller fria från damm.

## **MILJÖSKYDD**



Uttjänade elektriska produkter får inte kasseras som hushållsavfall. Återanvänd där det finns anläggningar för det. Kontakta dina lokala myndigheter eller återförsäljare för återvinningsråd

## **FELSÖKNING**

I följande tabell hittar du problem och åtgärder som du kan utföra om inte enheten fungerar som den ska.



**Varning: Stäng av enheten och ta bort batteriet före all felsökning.**

Problem	Möjliga orsaker	Korrigerande åtgärd
---------	-----------------	---------------------

# DEKLARATION OM ÖVERENSSTÄMMELSE

VI,  
Positec Germany GmbH  
Grüner Weg 10, 50825 Cologne, Germany

Deklarerar att denna produkt,  
Beskrivning **Trådlös grästrimmer**  
Typ **KG160E.9 (1-maskinbeteckning, avser trådlös grästrimmer)**  
Funktion **skärning gräs och ogräs**

På Positecs vägnar förklara att produkten  
**2006/42/EC**  
**2014/30/EU**  
**2011/65/EU&(EU)2015/863**  
**2000/14/EC ändrad av 2005/88/EC**

2000/14/EC ändrad av 2005/88/EC:  
- Konformitetsutvärderingsprocedur enligt Bilaga VI  
- Uppmätt bullernivå 94.8 dB (A)  
- Deklarerad garanterad bullernivå 96 dB (A)

Berört notifierat organ  
Namn: **ISET S.r.l. Unipersonale (Berört notifierat organ 0865)**  
Adress: **Via Donatori del Sangue, 9 46024 - Moglia (MN), Italy**

Standarder överensstämmer med  
**EN 60335-1**  
**EN 50636-2-91**  
**EN 62233**  
**EN ISO 3744**  
**EN 55014-1**  
**EN 55014-2**

Personen som godkänts att sammanställa den tekniska filen

**Namn** **Marcel Filz**  
**Adress** **Positec Germany GmbH**  
**Grüner Weg 10, 50825 Cologne, Germany**



2020/08/15  
Allen Ding  
Vice chefsingenjör, tester och certifiering  
Positec Technology (China) Co., Ltd  
18, Dongwang Road, Suzhou Industrial Park, Jiangsu 215123, P. R. China

Trimmern fungerar inte.	Batteriet har laddat ur. Batteriet är för varmt/kallt. Motorn är trasig. Enhetens interna sladdar är trasiga.	Ladda batteriet; se även innehållet i laddarens bruksanvisning. Låt batteriet svalna/bli varmt. Kontakta en servicetekniker. Kontakta en servicetekniker.
Trimmern går hackigt.	Motorn är trasig. Batteriet är inte fulladdat. Strömbrytaren är trasig.	Kontakta en servicetekniker. Ladda batteriet. Kontakta en servicetekniker
Alltför starka vibrationer/ buller.	Enheten är trasig. Linspolen är fellindad.	Kontakta en servicetekniker. Linda om linan. Se "Montera spole och lina".
Klipptiden per batteriladdning är för kort.	Batteriet har inte använts på länge eller laddats för kort tid. Gräset är för högt. Batteriet är trasigt.	Ladda batteriet fullt; se även innehållet i laddarens bruksanvisning. Klipp i etapper. Byt ut batteriet.
Enheten klipper inte.	Linan är trasig. Batteriet är inte fulladdat. Motorn är trasig (för låg hastighet). Gräs har trasslat in sig runt klipp huvudet.	Byt ut linan. Ladda batteriet; se även innehållet i laddarens bruksanvisning. Kontakta en servicetekniker. Ta bort gräset.
Batteriladdning indikatorn lyser hela tiden. Det går inte att ladda batteriet.	Batteriet är fel isatt. Batterikontakterna är smutsiga. Batteriet är trasigt.	Sätt in batteriet i batterihållaren på rätt sätt. Rengör batterikontakterna (t.ex. genom att sätta in och ta ut batteriet flera gånger) eller byt ut batteriet. Byt ut batteriet.
Batteriladdning indikatorn lyser inte.	Batteriladdarens kontakt är inte ordentligt isatt. Eluttag, strömladd eller batteriladdare kan vara trasiga.	Sätt in strömkontakten ordentligt i eluttaget. Kontrollera nätströmmen. Låt batteriladdaren kontrolleras av en auktoriserad servicetekniker.
Maskinen klipper inte.	Tråden är ihoptrasslad i spolen.	Linda in all tråd manuellt, öppna spollocket, ta bort tråden från spolen och linda på igen.

# **INSTRUKCJA ORYGINALNA BEZPIECZEŃSTWO PRODUKTU OGÓLNE OSTRZEŻENIA DOTYCZĄCE BEZPIECZEŃSTWA**

## **UWAGA Należy przeczytać wszystkie**

**przepisy.** *Błędy w przestrzeganiu następujących przepisów mogą spowodować porażenie prądem, pożar i/lub ciężkie obrażenia ciała.*

## **Należy dobrze przechowywać te przepisy.**

Urządzenie może być zastosowane wyłącznie z zespołem zasilania, który był dostarczony z tym urządzeniem.

## **WAŻNE PRZED UŻYCIEM NALEŻY UWAŻNIE PRZECZYTAĆ NALEŻY ZACHOWAĆ DO WYKORZYSTANIA W PRZYSZŁOŚCI**

### **Zalecenia dotyczące bezpiecznej obsługi**

#### **1. SZKOLENIE**

- a) Uważnie przeczytaj niniejszą instrukcję. Zapoznaj się z elementami sterującymi oraz zasadami prawidłowego użytkowania urządzenia.;
- b) Nie dopuszczać do

urządzenia dzieci lub innych osób z obniżonymi zdolnościami fizycznymi, sensorycznymi lub umysłowymi oraz nieposiadające doświadczenia i wiedzy na temat urządzenia, a także osób, które nie zapoznały się z instrukcjami użytkownika urządzenia; lokalne przepisy mogą wprowadzić ograniczenia dotyczące wieku operatora.

- c) Zapamiętaj, że operator lub użytkownik jest odpowiedzialny za wypadki lub zagrożenia dla innych ludzi lub ich mienia.

#### **2. PRZYGOTOWANIE**

- a) Przed przystąpieniem do obsługi urządzenia należy sprawdzić je wizualnie pod kątem uszkodzonych, brakujących lub przemieszczonych osłon lub pokryw.
- b) Nie należy obsługiwać urządzenia, jeśli w pobliżu znajdują się inne osoby, szczególnie dzieci, lub zwierzęta.

#### **3. DZIAŁANIE**

- a) Podczas obsługi urządzenia należy zawsze nosić osłonę oczu, długie spodnie i solidne obuwie.
- b) Unikać obsługi maszyny

- przy złej pogodzie, szczególnie jeśli istnieje ryzyko porażenia piorunem.
- c) Stosować urządzenie jedynie w świetle dziennym lub dobrym świetle sztucznym.
  - d) Nigdy nie należy używać urządzenia baz ochroniaczy lub, jeśli są uszkodzone.
  - e) Należy włączyć silnik urządzenia jedynie wówczas, gdy ręce i stopy znajdują się z dala od części tnących.
  - f) Należy zawsze odłączyć urządzenie od źródła zasilania (np. wyjąć akumulator z urządzenia)
    - 1) zawsze, gdy urządzenie jest zostawione bez opieki;
    - 2) przed usunięciem blokady;
    - 3) przed przeglądem, czyszczeniem lub innymi pracami;
    - 4) po zderzeniu z twardym przedmiotem;
    - 5) gdy urządzenie zacznie wibrować w podejrzany sposób.
  - g) Stosować zabezpieczenia przed obrażeniami na skutek kontaktu stóp lub rąk z częściami tnącymi.
  - h) Należy pilnować by otwory wentylacyjne nie były zabrudzone.
    - i) Nigdy nie zakładać elementów do ciecía metalu.
    - j) Podczas koszenia na pochyłym terenie należy uważać, aby nie stracić równowagi.
  - k) Należy chodzić, nigdy nie należy biegać
  - l) Nie wychylać się oraz dbać o zachowanie równowagi.
  - m) Nie dotykać ruchomych niebezpiecznych części dopóki akumulator nie został wyjęty z urządzenia, a ruchome niebezpieczne części zostały całkowicie zatrzymane.
- #### **4. KONSERWACJA I PRZECHOWYWANIE**
- a) Odłączyć urządzenie od źródła zasilania (np. wyjąć akumulator) przed przystąpieniem do konserwacji lub czyszczenia.
  - b) Stosować jedynie części zamienne i akcesoria zalecane przez producenta.
  - c) Regularnie sprawdzać i konserwować urządzenie. Urządzenie powinno być naprawiane jedynie przez upoważnioną do tego osobę.
  - d) Jeśli urządzenie nie jest stosowane, należy trzymać je z dala od dzieci.
- #### **ZABEZPIECZENIE AKUMULATORA INSTRUKCJA BEZPIECZEŃSTWA DOTYCZĄCA MODUŁU**



## **AKUMULATORA**

- a) Nie demontuj, nie otwieraj lub nie niszczy ogniw pomocniczych lub modułu akumulatora.**
- b) Nie zwieraj ogniwa lub modułu akumulatora. Nie przechowuj ogniw lub modułu akumulatora w sposób bezładny w pudle lub szufladzie, gdzie mogą się wzajemnie zewrzeć lub ulec zwarceniu przez inne metalowe przedmioty.** Nie używany akumulator należy trzymać z daleka od spinaczy, monet, kluczy, gwoździ, śrub lub innych małych przedmiotów metalowych, które mogłyby spowodować zmostkowanie kontaktów. Zwarcie pomiędzy kontaktami akumulatora może spowodować oparzenia lub pożar.
- c) Nie narażaj ogniw lub modułu akumulatora na działanie ciepła lub ognia. Unikaj składowania w miejscach pod bezpośrednim działaniem światła słonecznego.**
- d) Nie narażaj ogniw lub modułu akumulatora na uderzenia mechaniczne.**
- e) W razie wycieku z ogniwa, nie dopuść, aby płyn zetknął się ze skórą lub dostał się do oczu. Jeśli już nastąpił kontakt z płynem, przemyj skażoną powierzchnię dużą ilością wody i zwróć się o pomoc medyczną.**
- f) Nie używaj ogniwa lub modułu akumulatora nie przeznaczonego do pracy z danym urządzeniem.**
- g) Utrzymuj ogniwa i moduł akumulatora w czystości i w stanie suchym.**
- h) Jeśli zaciski ogniwa lub akumulatora zostały zanieczyszczone, oczyść je czystą i suchą szmatką.**
- i) Ogniwa pomocnicze i moduł akumulatora należy przed użyciem naładować. Zawsze używaj właściwej ładowarki i przestrzegaj instrukcji ładowania zawartej w instrukcji obsługi dostarczonej przez**



- producenta urządzenia.
- j) Nie pozostawiaj modułu akumulatora na długie ładowanie, jeśli go nie używasz.
- k) Po dłuższym okresie składowania może być niezbędne kilkakrotne naładowanie i rozładowanie ogniwa lub modułu akumulatora, aby uzyskać optymalną wydajność.
- l) Akumulatory należy ładować tylko w ładowarkach, które poleci producent.
- m) Nie używaj ogniwa lub modułu akumulatora nie przeznaczonego do pracy z danym urządzeniem.
- n) Trzymaj ogniwa i moduł akumulatora poza zasięgiem dzieci.
- o) Zachowaj oryginalne instrukcje produktu do wglądu.
- p) Kiedy to możliwe, wyjmuj moduł akumulatora, jeśli urządzenie się nie używa.
- q) Zużyte ogniwa i akumulatory utylizuj zgodnie z zasadami gospodarki odpadami.
- r) Nie używaj w

- urządzeniu ogniwa różnych producentów, pojemności i wymiarów.
- s) Nie wyjmuj baterii z oryginalnego opakowania do momentu zastosowania w urządzeniu.
- t) Kieruj się poprawną biegunowością wyznaczoną za pomocą symboli plus (+) i minus (-) na baterii / akumulatorze.

## SYMBOLE

	<p>Zapoznać się z instrukcją użytkownika</p>
	<p>Należy zachować bezpieczną odległość o przewodniów.</p>
	<p>Stosować osłonę oczu i uszu</p>
	<p>Nie wystawiać na działanie deszczu</p>
	<p>Odpady wyrobów elektrycznych nie powinny być wyrzucane razem z odpadami gospodarstwa domowego. Należy korzystać z recyklingu, jeśli istnieje odpowiednia infrastruktura. Porady dotyczące recyklingu można uzyskać u władz lokalnych lub sprzedawcy detalicznego</p>



Li-Ion



Akumulator litowo-jonowy, który został oznaczony symbolami związanymi z "oddzielną zbiórką" wszystkich zestawów akumulatorów i akumulatorów. Następnie jest poddawany recyklingowi lub usuwany, aby zmniejszyć wpływ na środowisko. Akumulatory mogą być szkodliwe dla środowiska i zdrowia ludzkiego, ponieważ zawierają szkodliwe substancje.



Nie wrzucać do ognia



W przypadku niewłaściwej obsługi bateria może przedostać się do obiegu wody i spowodować uszkodzenie ekosystemu. Nie wyrzucaj zużytych baterii jako nieposortowanych odpadów komunalnych.



Przed przystąpieniem do wymiany akcesoriów upewnij się, że akumulator został wyjęty.



Przycinanie

## DANE TECHNICZNE

Typ: **KG160E.9** (1-oznaczenie urządzenia, model bezprzewodowej podkaszarki do trawy)

KG160E.9	
Napięcie	60 V $\rightarrow$ MAX **
Znamionowa prędkość na biegu jałowym	6000/min
Średnica cięcia kosiarki	38 cm
Średnica linki tnącej	Zalecana linia skrętu 2,4 mm
Długość drutu	Zalecane 4m (podwójne wyjście)
Waga urządzenia	3.0 kg

## DANE DOTYCZĄCE HAŁASU

Ważone ciśnienie akustyczne	$L_{pA} = 74$ dB(A)
$K_{pA}$	0.8 dB(A)
Ważona moc akustyczna	$L_{WA} = 94.8$ dB(A)
$K_{WA}$	0.8 dB(A)

Używać ochrony słuchu



## LISTA KOMPONENTÓW

1. PRZYCISK BLOKADY
2. PRZEŁĄCZ SPUST
3. ECO PRZYCISK
4. HACZYK
5. UCHWYT DODATKOWY
6. BLOKADA POKRĘTŁA
7. TRZONEK
8. OSŁONA OCHRONNA
9. LINKA TNAĆA
10. GŁOWICA DO STRAJAJĄCA (GŁOWA UDERZAJĄCA)
11. ZATYCZKA SZPULI
12. SZPULA
13. OCZKO
14. ZATRZASK ZWALNIANIA ZATYCZKI
15. PASEK NA RAMIĘ

Nie wszystkie pokazane na ilustracji akcesoria są dostarczane standardowo.

## INFORMACJE DOTYCZĄCE DRGAŃ

Typowa vibracja ważona	$a_n = 5.326$ m/s <sup>2</sup>
Niepewność	$K = 1.5$ m/s <sup>2</sup>

Zadeklarowana całkowita wartość vibracji może być wykorzystana do porównania jednego narzędzia z innym oraz może być użyta we wstępnej ocenie narażenia.



**OSTRZEŻENIE:** Wartość emisji vibracji w czasie rzeczywistego używania elektronarzędzia może się różnić od zadeklarowanej, w zależności od sposobu używania narzędzia w następujących przykładach i innych sposobach używania narzędzia:

Pomoc w minimalizacji narażenia na vibracje. Należy ZAWSZE używać ostrych dłut, wiertel i ostrzy. Narzędzie należy konserwować z godnie z instrukcjami i prawidłowo smarować (w odpowiednich miejscach). Jeśli narzędzie jest używane regularnie należy zakupić akcesoria antywibracyjne.

Należy zaplanować harmonogram pracy w celu rozłożenia używania narzędzi wytwarzających wysoki poziom drgań na kilka dni.

**Nieprawidłowe prowadzenie tego narzędzia może spowodować syndrom wibracji rąk.**

**! OSTRZEŻENIE:** W szczególności, oszacowanie poziomu ekspozycji w rzeczywistych warunkach używania powinno brać także pod uwagę wszystkie elementy cyklu działania, takie jak czasy wyłączenia narzędzia i czas bezczynności, ale nie rzeczywicie wykonywaną pracę. Może to znacznie zmniejszyć poziom ekspozycji w całym okresie pracy. Pomoc w minimalizacji narażenia na wibracje.

Należy ZAWSZE używać ostrych dłut, wiertel i ostrzy. Narzędzie należy konserwować z godnie z instrukcjami i prawidłowo smarować (w odpowiednich miejscach).

Jeśli narzędzie jest używane regularnie należy zakupić akcesoria antywibracyjne.

Należy zaplanować harmonogram pracy w celu rozłożenia używania narzędzi wytwarzających wysoki poziom drgań na kilka dni.

## AKCESORIA

Oslona ochronna	1
Szpula dwurzędowa	1
Pasek na ramię	1

Zaleca się zakup wszystkich akcesoriów w sklepie, gdzie zakupiono narzędzie. Więcej szczegółów można znaleźć w dodatkowym opakowaniu. Personel sklepu może również udzielić pomocy i porad.

## MONTAŻ I OBSŁUGA

**! Uwaga:** Przed użyciem narzędzia przeczytać uważnie instrukcję obsługi.

### MONTAŻ:

**Zamontować uchwyt pomocniczy (Patrz Rys. A1, A2, A3, A4)**

1. Zamocuj uchwyt pomocniczy i dolny zacisk na wale.
2. Przełóż sworzeń przez otwory.
3. Dokręć uchwyt pomocniczy pokrętłem.

**! Ostrzeżenie!** Na koniec wyregulować położenie ramienia przedniego w taki sposób, aby podczas pracy mieć wyprostowane ramię

**Montaż Osłony Zabezpieczającej (Patrz Rys.B)**

Zabezpiecz osłony bezpieczeństwa na miejscu za pomocą śrub i klucza sześciokątnego.

**Montaż paska na ramię (Patrz Rys. C)**

1. Wyreguluj długość paska naramiennego.
2. Połącz karabinek paska z haczykiem na wale trymera.

**DEMONTAŻ I MONTAŻ AKUMULATORA (Patrz Rys. D1, D2)**

1. Wsuń pakiet baterii w przegródkę.
2. Znaleźć zatrzask po bokach pojemnika bateryjnego i wcisnąć go w celu zdjęcia pojemnika z narzędzie. Zdjąć pojemnik baterijny z narzędzie.

**UWAGA:** Po naładowaniu umieścić pojemnik baterijny w przyłączy narzędzie. Wystarczy do tego zwykłe popchnięcie i lekki nacisk.

### DZIAŁANIE:

**Uruchamianie/zatrzymywanie trymera (Patrz Rys. E)**

Najpierw naciśnij przycisk blokady, a następnie spust włącznika, aby uruchomić maszynę.

**! Ostrzeżenie!** Głowica tnąca kontynuuje obracanie po wyłączeniu podkaszarki, dlatego narzędzie można położyć dopiero po jego zatrzymaniu.

**ECO Prędkość (Patrz Rys. F, G)**

Aby wydłużyć czas pracy, naciśnij przycisk ECO i przełącz spust, a maszyna będzie pracować z niską prędkością.

**System podawania linii wypukłej (Patrz Rys. H)**

Trymer jest wyposażony w system linii buforowej. Za każdym razem, gdy dotkniesz głowicy trymera podczas pracy maszyny, pojawia się nowa linia.

**Korzystanie z uprząży plecaka (Patrz Rys. I1, I2, I3)**

1. Włóż pakiet baterii w uprząż plecaka.
2. Włóż adapter baterii w trymer.
3. Połącz uprząż plecaka z trymerem za pomocą sznura.

Dalsze szczegóły można znaleźć w podręczniku uprząży.

### Wskazówki dotyczące cięcia

1. Przesuwaj trymerem z lewa na prawo przez teren strzyżony; mniej efektywny jest ruch z prawej na lewo.
2. Używaj końcówki liny tnącej do trymowania, nie forsuj głowicy do niestrzyżonej trawy.
3. Ogrodzenia druciane i ze sztachet mogą powodować dodatkowe zużycie i zerwanie linki tnącej. Kamienie i cegły, krawężniki i drewno mogą gwałtownie zerwać linkę.
4. Unikaj drzew i zarośli. Kora, listwy ozdobne, pokrycie ścian i słupki ogrodzenia mogą być łatwo uszkodzone przez linkę tnącą.

### PO PRACY:

**Montaż i demontaż głowicy trymera (Patrz Rys. J)**

1. Włóż klucz imbusowy do otworu i obracaj głowicę trymera, aż zatrzyma się w pozycji zablokowanej.
2. Obracaj potem w prawo, aby zdjąć, w lewo - aby zamontować.

**Nawijanie żyłki trymera (Patrz Rys. K1, K2)**

1. Przeciagnij linię zastępczą przez oczko i podaj z drugiej strony.
2. Upewnij się, że oba końce drutu są płaskie na końcach głowicy przycinającej (zalecane 2 m), a następnie odetnij drut.
3. Obróć tarczę zgodnie z ruchem wskazówek zegara, aby nawijać nić na szpulkę, aż będzie 19 cm lewej i prawej strony.

**Wymiana szpuli (Patrz Rys. L1, L2, L3, L4)**

1. Najpierw zdejmij zatyczkę i usuń starą szpulę.
2. Załóż pustą szpulę i załóż zatyczkę, aby nawinąć nową linkę.

### Transport

1. Gdy transportujesz trymer ręcznie, trzymaj wał w połowie długości, aby mieć pewność, że maszyna jest równoległe do gruntu.
2. Transportując trymer w pojeździe, zabezpiecz i ustaw go tak, by uchronić go przed przewróceniem lub uszkodzeniem.

### Złożenie

1. Wyjmij pakiet baterii z trymera przed złożeniem.
2. Złóż trymer w suchym i bezpiecznym miejscu, niedostępnym dla dzieci i innych osób nieuprawnionych.

### Czyszczenie

1. Nie używaj agresywnych detergentów ani rozpuszczalników. Czyść maszynę po użyciu wilgotną ściereczką zanurzoną w neutralnym detergencie.
2. Gniazdo chroń przed materiałami obcymi, czyść miękką i suchą szciotką lub ściereczką.
3. Silnika ani części elektrycznych nie spryskuj wodą.
4. Nie używaj myjek ciśnieniowych do czyszczenia maszyny.

## KONSERWACJA



**Zawsze po użyciu wyjmować akumulator z przycinarki. Zawsze przed użyciem sprawdzić, czy produkt nie jest uszkodzony.**

Przed dokonywaniem jakichkolwiek regulacji, obsługi technicznej lub konserwacji należy wyjąć wtyczkę z gniazodka.

Narzędzie to nie wymaga żadnego dodatkowego smarowania czy konserwacji. W narzędziu nie ma żadnych części, które wymagałyby serwisowania przez użytkownika. Nigdy nie należy używać wody czy środków czyszczących do czyszczenia narzędzia z napędem elektrycznym. Czyścić suchą szmatką. Zawsze należy przechowywać narzędzie w suchym miejscu. Utrzymywać w czystości otwory wentylacyjne silnika. Utrzymywać wszystkie urządzenia sterujące w czystości.

## ZASADY OCHRONY ŚRODOWISKA



Nie wolno mieszać zużytych urządzeń elektrycznych z innymi odpadami domowymi. Należy je oddawać do recyklingu tam, gdzie istnieją odpowiednie zakłady bądź punkty zdawania odpadów. Porady w tym zakresie można zasięgnąć u najbliższego sprzedawcy lub w przedstawicielstwie władz lokalnych.

usuwania, który wykonać można kiedy urządzenie nie działa poprawnie.



**Ostrzeżenie: Przed wykonaniem jakiegokolwiek usuwania usterki zawsze najpierw wyłączyć urządzenie i wyjąć z niego baterię.**

Objawy	Możliwa przyczyna	Możliwe rozwiązanie
Przycinarka nie działa.	Akumulator wyczerpany.  Akumulator za ciepły/za zimny. Silnik jest uszkodzony.. Uszkodzenie wewnętrznych obwodów urządzenia..	Naładować akumulator, patrz instrukcja ładowarki. Pozwolić na ochłodzenie/ ogrzanie. Skontaktować się z serwisem. Skontaktować się z serwisem.
Przycinarka przerywa.	Silnik zepsuty. Akumulator nienaładowany w pełni. Uszkodzony włącznik.	Skontaktować się z serwisem. Naładować akumulator. Skontaktować się z serwisem.
Nadmierne wibracje/ hałas.	Uszkodzona maszyna. Szpuła linki nienawinięta prawidłowo.	Skontaktować się z serwisem. Przewinąć linkę. Patrz „Mocowanie zespołu szpuli i linki”.
Za krótki czas działania na akumulatorze.	Akumulatora nie używano przez długi czas lub za krótko ładowano.  Za wysoka trawa. Akumulator uszkodzony.	Całkowicie naładować akumulator. Patrz także instrukcja ładowarki. Ciąć etapami. Wymienić akumulator.
Maszyna nie przycina.	Linka zerwana. Akumulator nienaładowany w pełni.  Silnik uszkodzony (za mała prędkość). Trawa splątana na głowicy tnącej.	Wymienić linkę. Naładować akumulator. Patrz także instrukcja ładowarki. Skontaktować się z serwisem.  Usunąć trawę.

## ROZWIĄZYWANIE PROBLEMÓW

W poniższej tabeli podane są usterki i sposób ich

# DEKLARACJA ZGODNOŚCI

MY,  
Positec Germany GmbH  
Grüner Weg 10, 50825 Cologne, Germany

W imieniu firmy Positec zaświadczam, że produkt  
Nazwa **Bezprzewodowa podkaszarka do trawy**  
Typ **KG160E.9 (1-oznaczenie urządzenia, model bezprzewodowej podkaszarki do trawy)**  
Funkcje **koszenie trawy i podobnej innej miękkiej roślinności oraz do obcinania krawędzi trawników**

Jest zgodny z następującymi dyrektywami:  
**2006/42/EC**  
**2014/30/EU**  
**2011/65/EU&(EU)2015/863**  
**2000/14/EC zmieniona dyrektywą 2005/88/EC**

2000/14/EC zmieniona dyrektywą 2005/88/EC:  
- Procedura oceny zgodności zgodna z  
Aneksiem VI Dyrektywy  
- Moc dźwięku 94,8 dB (A)  
- Deklarowana gwarantowana moc dźwięku 96 dB (A)

Dane jednostki notyfikowanej  
Nazwa: **ISET S.r.l. Unipersonale (jednostka notyfikowana 0865)**  
Adres: **Via Donatori del Sangue, 9 46024 - Moglia (MN), Italy**

Normy są zgodne z  
**EN 60335-1**  
**EN 50636-2-91**  
**EN 62233**  
**EN ISO 3744**  
**EN 55014-1**  
**EN 55014-2**

Osoba upoważniona do kompilacji pliku technicznego,  
Nazwa **Marcel Filz**  
Adres **Positec Germany GmbH**  
**Grüner Weg 10, 50825 Cologne, Germany**



2020/08/15  
Allen Ding  
Zastępca głównego inżyniera, testowanie i  
Certyfikacja  
Positec Technology (China) Co., Ltd  
18, Dongwang Road, Suzhou Industrial  
Park, Jiangsu 215123, P. R. China

Kontrolka ładowania akumulatora świeci przez cały czas. Nie można naładować akumulatora.	Akumulator niewłożony (prawidłowo).  Zabrudzone styki akumulatora.  Uszkodzony akumulator.	Prawidłowo włożyć akumulator do ładowarki. Wyczyścić styki (np. przez kilkukrotne włożenie i wyjęcie akumulatora) lub wymienić akumulator. Wymienić akumulator.
Kontrolka ładowania akumulatora nie zapala się.	Wtyczka ładowarki niepodłączona (prawidłowo). Uszkodzone gniazdko, przewód lub ładowarka.	Całkowicie wcisnąć wtyczkę do gniazdko. Sprawdzić napięcie zasilania. Ładowarka powinna być sprawdzona przez autoryzowany serwis.
Maszyna nie strzyże.	Linka spleciona na szpuli.	Wyciągnij linkę ręcznie, otwórz zatyczkę szpuli, zdejmij z niej linkę i nawłóż ponownie.

# ΜΕΤΑΦΡΑΣΗ ΤΩΝ ΠΡΩΤΟΤΥΠΩΝ ΟΔΗΓΙΩΝ ΑΣΦΑΛΕΙΑ ΠΡΟΪΟΝΤΟΣ ΠΡΟΕΙΔΟΠΟΙΗΣΕΙΣ ΑΣΦΑΛΕΙΑΣ ΓΕΝΙΚΟΥ



## ΠΡΟΕΙΔΟΠΟΙΗΣΗ!

**Διαβάστε όλες τις υποδείξεις.** Η μη τήρηση

των παρακάτω υποδείξεων μπορεί να έχει σα συνέπεια ηλεκτροπληξία, κίνδυνο πυρκαϊάς ή/και σοβαρούς τραυματισμούς.

**Φυλάξτε όλες τις προειδοποιήσεις και τις οδηγίες για μελλοντική αναφορά.**

Η συσκευή προορίζεται για χρήση μόνο με τη μονάδα παροχής ρεύματος που συνοδεύει τη συσκευή.

## ΣΗΜΑΝΤΙΚΟ ΠΡΙΝ ΑΠΟ ΤΗ ΧΡΗΣΗ, ΔΙΑΒΑΣΤΕ ΠΡΟΣΕΚΤΙΚΑ ΔΙΑΤΗΡΗΣΤΕ ΤΟ ΓΙΑ ΜΕΛΛΟΝΤΙΚΗ ΑΝΑΦΟΡΑ

### Ασφαλείς πρακτικές λειτουργίας

#### 1. 1ΕΚΠΑΙΔΕΥΣΗ

- Διαβάστε προσεκτικά τις οδηγίες. Εξοικειωθείτε με τα χειριστήρια και τη σωστή χρήση της συσκευής.
- Ποτέ μην επιτρέπετε σε παιδιά, άτομα με μειωμένες φυσικές, αισθητηριακές ή πνευματικές ικανότητες,

ή με έλλειψη εμπειρίας και γνώσεων, ή σε άτομα που δεν είναι εξοικειωμένα με αυτές τις οδηγίες να χρησιμοποιούν το μηχάνημα. Οι τοπικοί κανονισμοί ενδέχεται να επιβάλλουν περιορισμούς στην ηλικία των χειριστών.

- Ο χειριστής ή ο χρήστης είναι υπεύθυνος για πιθανά ατυχήματα ή κινδύνους που συμβαίνουν σε άλλα άτομα ή στην περιουσία τους.

#### 2. ΠΡΟΕΤΟΙΜΑΣΙΑ

- Πριν από τη χρήση να επιθεωρείτε πάντοτε οπτικά το μηχάνημα για να διαπιστώσετε αν τα προστατευτικά που φέρει έχουν ζημιά, λείπουν ή έχει αλλάξει η θέση τους.
- Μη θέτετε ποτέ τη μηχανή σε λειτουργία όταν υπάρχουν κοντά άνθρωποι, ειδικά παιδιά ή κατοικίδια ζώα.

#### 3. ΛΕΙΤΟΥΡΓΙΑ

- Φοράτε πάντα προστατευτικά ματιών, μακρύ παντελόνι και σταθερά παπούτσια κατά τη λειτουργία του μηχανήματος.
- Αποφύγετε τη χρήση του μηχανήματος υπό κακές καιρικές συνθήκες, ειδικά όταν υπάρχει κίνδυνος αστραπών.
- Χρησιμοποιείτε τη μηχανή μόνον στο φως της ημέρας

- ή κάτω από καλό τεχνητό φωτισμό.
- d) Ποτέ μην λειτουργείτε τη μηχανή με κατεστραμμένους προφυλακτήρες ή χωρίς να είναι στη θέση τους οι προφυλακτήρες.
  - e) Πρέπει πάντα να διατηρείτε τα χέρια και τα πόδια σας μακριά από τον κόπτη και ιδιαίτερα όταν ανάβετε τη μηχανή.
  - f) Αποσυνδέετε τη συσκευή από το ρεύμα (αφαιρέστε την μπαταρία από το μηχάνημα)
    - 1) κάθε φορά που το μηχάνημα μένει χωρίς επίβλεψη,
    - 2) Πριν το καθαρίσετε από ένα μπλοκάρισμα;
    - 3) Πριν κάνετε έλεγχο, καθαρίσμα ή εργαστείτε στο ηλεκτρικό εργαλείο;
    - 4) Αφού χτυπήσετε ένα άγνωστο αντικείμενο;
    - 5) κάθε φορά που το μηχάνημα αρχίζει να δονείται μη φυσιολογικά.
  - g) Προσέχετε να μην τραυματιστείτε από όποια συσκευή που ενώνεται για την κοπή του μήκους της γραμμής του νήματος.
  - h) Πάντα να διατηρείτε τις οπές εξαερισμού χωρίς σκουπίδια.
  - i) Ποτέ μην εφαρμόζετε μεταλλικά κοπτικά μέρη.
  - j) Να προσέχετε πάντα τα βήματα σας όταν βαδίζετε σε πλαγιές με κλίση

- k) Να περπατάτε και να μην τρέχετε ποτέ...
- l) Μην τεντώνετε υπερβολικά και κρατάτε πάντα την ισορροπία σας.
- m) Μην ακουμπάτε επικίνδυνα, κινούμενα εξαρτήματα προτού αφαιρέσετε το στοιχείο μπαταρίας από το μηχάνημα και προτού τα σταματήσει πλήρως η κίνηση των επικίνδυνων εξαρτημάτων.

#### **4. ΣΥΝΤΗΡΗΣΗ ΚΑΙ ΑΠΟΘΗΚΕΥΣΗ**

- a) Αποσυνδέετε τη συσκευή από το ρεύμα (αφαιρέστε την μπαταρία από το μηχάνημα) πριν ελέγξετε, καθαρίσετε ή διορθώσετε τη συσκευή και όταν δεν χρησιμοποιείται.
- b) Να χρησιμοποιείται γνήσιος μόνο ανταλλακτικά και αξεσουάρ.
- c) Επιθεωρείτε και συντηρείτε τακτικά το μηχάνημα. Αναθέστε την επισκευή του μηχανήματος μόνο σε εξουσιοδοτημένο τεχνικό επισκευών.
- d) Όταν δεν χρησιμοποιείται, αποθηκεύστε τη μηχανή σε χώρους στους οποίους δεν έχουν πρόσβαση παιδιά

**ΑΣΦΑΛΕΙΑ ΜΠΑΤΑΡΙΑΣ  
ΠΡΟΕΙΔΟΠΟΙΗΣΕΙΣ  
ΑΣΦΑΛΕΙΑΣ ΓΙΑ ΤΗ**



## **ΣΥΣΤΟΙΧΙΑ ΜΠΑΤΑΡΙΩΝ**

- a) Απαγορεύονται η αποσυναρμολόγηση, το άνοιγμα ή το κόψιμο στοιχείων μπαταριών ή συστοιχιών μπαταριών.**
- b) Δεν πρέπει να βραχυκυκλώνετε συστοιχίες μπαταριών. Οι συστοιχίες μπαταριών δεν πρέπει να φυλάσσονται ανοργάνωτα σε κουτί ή συρτάρι όπου μπορεί να βραχυκυκλώσουν η μία την άλλη ή να βραχυκυκλωθούν από αγωγίμα υλικά.** Όταν δεν χρησιμοποιείτε την μπαταρία, φροντίστε να τη φυλάσσετε μακριά από άλλα μεταλλικά αντικείμενα, όπως συνδετήρες χαρτιού, κέρματα, κλειδιά, καρφιά, βίδες ή άλλα μικρά μεταλλικά είδη, που μπορεί να δημιουργήσουν σύνδεση μεταξύ των δύο ακροδεκτών. Αν τοποθετήσετε τους ακροδέκτες της μπαταρίας τον ένα δίπλα στον άλλο, μπορεί να προκληθούν εγκαύματα ή πυρκαγιά.
- c) Μην αφήσετε τη συστοιχία μπαταριών**

εκτεθειμένη σε υψηλή θερμοκρασία ή φωτιά. Αποφύγετε την αποθήκευσή της σε σημείο άμεσα εκτεθειμένο στο φως του ήλιου.

- d) Μην αφήσετε τη συστοιχία μπαταριών να υποστεί μηχανικό πλήγμα.**
- e) Σε περίπτωση διαρροής της μπαταρίας, μην αφήσετε το υγρό να έρθει σε επαφή με το δέρμα ή τα μάτια σας. Αν συμβεί κάτι τέτοιο, πλύνετε το προσβεβλημένο σημείο με άφθονο νερό και ζητήστε τη συμβουλή γιατρού.**
- f) Σε περίπτωση κατάποσης στοιχείου μπαταρίας ή συστοιχίας μπαταριών, αποταθείτε αμέσως σε γιατρό.**
- g) Η συστοιχία μπαταριών πρέπει να είναι πάντα καθαρή και στεγνή.**
- h) Αν λερωθούν οι ακροδέκτες της συστοιχίας μπαταριών, σκουπίστε τους με καθαρό στεγνό πανί.**
- i) Η συστοιχία**



- μπαταριών χρειάζεται φόρτιση πριν από τη χρήση της. Πρέπει να ανατρέχετε πάντοτε στην παρούσα οδηγία και να χρησιμοποιείτε τη σωστή διαδικασία φόρτισης.**
- j) Μην αφήνετε τη συστοιχία μπαταριών να φορτίζεται όταν δεν τη χρησιμοποιείτε.**
- k) Μετά από παρατεταμένες περιόδους αποθήκευσης, μπορεί να χρειαστεί να φορτίσετε και να αποφορτίσετε τη συστοιχία μπαταριών αρκετές φορές για να επιτευχθούν οι μέγιστες επιδόσεις της.**
- l) Για επαναφόρτιση χρησιμοποιήστε μόνο τον φορτιστή που καθορίζει η Kress. Μην χρησιμοποιήσετε άλλον φορτιστή εκτός από αυτόν που παρέχεται αποκλειστικά για χρήση μαζί με τον εξοπλισμό.**
- m) Μην χρησιμοποιήσετε άλλη συστοιχία μπαταριών που δεν έχει σχεδιαστεί για**
- χρήση μαζί με τον εξοπλισμό.**
- n) Φυλάξτε τη συστοιχία μπαταριών μακριά από σημεία όπου μπορεί να τη βρουν τα παιδιά.**
- o) Φυλάξτε τα αρχικά ενημερωτικά έντυπα του προϊόντος γιατί μπορεί να τα χρειαστείτε στο μέλλον.**
- p) Όταν δεν χρησιμοποιείτε την μπαταρία, πρέπει να την αφαιρείτε από τον εξοπλισμό.**
- q) Η απόρριψη των μπαταριών πρέπει να γίνεται με τον ενδεδειγμένο τρόπο.**
- r) Μην αναμειγνύετε τις μπαταρίες ή διαφορετική κατασκευή, χωρητικότητα, μέγεθος ή τύπο μέσα στον εξοπλισμό.**
- s) Μην αφαιρείτε την μπαταρία από την αρχική της συσκευασία μέχρι να χρειαστεί.**
- t) Παρατηρήστε τα σήματα συν (+) και μείον (-) στη μπαταρία για να εξασφαλίσετε τη σωστή χρήση.**

# ΣΥΜΒΟΛΑ

	Διαβάστε το βιβλίο οδηγιών
	Να κρατάτε τους ανθρώπους σε απόσταση.
	Φορέστε την προστασία των ματιών και των αυτιών
	Μην το αφήνετε σε βροχή ή νερό
	Απόβλητα σχετικά με ηλεκτρισμό δεν πρέπει να πετάγονται μαζί με τα απόβλητα του νοικοκυριού. Παρακαλούμε να τα ανακυκλώνετε εκεί όπου υπάρχουν οι απαραίτητες εγκαταστάσεις. Ελέγξτε στον τοπικό σας δήμο ή στους πωλητές για συμβουλές ανακύκλωσης.
	Μπαταρία ιόντων λιθίου. Το προϊόν αυτό διαθέτει επισήμανση ενός συμβόλου που αφορά την «εξεχωριστή συλλογή» για όλες τις συστοιχίες μπαταριών και για την παρούσα συστοιχία μπαταριών. Στη συνέχεια θα ανακυκλωθεί ή θα αποσυναρμολογηθεί ώστε να ελαχιστοποιηθούν οι επιπτώσεις στο περιβάλλον. Οι συστοιχίες μπαταριών μπορούν να είναι επικίνδυνες για το περιβάλλον και την ανθρώπινη υγεία καθώς περιέχουν επικίνδυνες ουσίες.
	Μην καεί
	Εάν γίνει εσφαλμένη απόρριψη των μπαταριών μπορεί να εισέλθουν στον κύκλο του νερού με αποτέλεσμα να τεθεί σε κίνδυνο το οικοσύστημα. Μην απορρίπτετε τις άχρηστες μπαταρίες ως μη ταξινομημένα αστικά απορρίμματα.

	Πριν από την αλλαγή των αξεσουάρ βεβαιωθείτε ότι η μπαταρία έχει αφαιρεθεί.
	Κοπτική λειτουργία

## ΛΙΣΤΑ ΣΥΣΤΑΤΙΚΩΝ

<b>1.</b>	<b>ΚΟΥΜΠΙ ΑΣΦΑΛΙΣΗΣ</b>
<b>2.</b>	<b>ΔΙΑΚΟΠΤΗΣ-ΣΚΑΝΔΑΛΗ</b>
<b>3.</b>	<b>ΚΟΥΜΠΙ ΕΞΟ</b>
<b>4.</b>	<b>ΑΓΚΙΣΤΡΟ</b>
<b>5.</b>	<b>ΒΟΗΘΗΤΙΚΗ ΛΑΒΗ</b>
<b>6.</b>	<b>ΜΟΧΛΟΣ ΚΛΕΙΔΩΜΑΤΟΣ</b>
<b>7.</b>	<b>ΑΞΟΝΑΣ</b>
<b>8.</b>	<b>ΑΣΦΑΛΕΙΑ ΠΡΟΣΤΑΣΙΑΣ</b>
<b>9.</b>	<b>ΓΡΑΜΜΙΚΟΣ ΚΟΠΤΗΣ</b>
<b>10.</b>	<b>ΚΕΦΑΛΗ ΧΛΟΟΚΟΠΤΙΚΟΥ (ΚΕΦΑΛΗ ΠΡΟΣΚΡΟΥΣΗΣ)</b>
<b>11.</b>	<b>ΚΑΠΑΚΙ ΚΑΡΟΥΛΙΟΥ</b>
<b>12.</b>	<b>ΚΑΡΟΥΛΙ</b>
<b>13.</b>	<b>ΟΦΘΑΛΜΙΔΙΟ</b>
<b>14.</b>	<b>ΜΑΝΤΑΛΟ ΑΠΟΔΕΣΜΕΥΣΗΣ ΚΑΠΑΚΙΟΥ</b>
<b>15.</b>	<b>ΙΜΑΝΤΑΣ ΩΜΟΥ</b>

Δεν περιλαμβάνονται στο βασικό εξοπλισμό όλα τα εξαρτήματα που απεικονίζονται ή περιγράφονται.

## ΤΕΧΝΙΚΕΣ ΠΛΗΡΟΦΟΡΙΕΣ

Τύπος: KG160E.9 (1-χαρακτηρισμός μηχανήματος, αντιπροσωπ. Ασύρματη μηχανή κοuréματος/ ψαλιδίσματος γκαζόν)

	<b>KG160E.9</b>
Βολτ	60 V <sub>~</sub> MAX
Ονομαστική ταχύτητα χωρίς φορτίο	6000/min
Διάμετρος κοπής	38 cm
Μήκος γραμμής κοπής	Συνιστώμενη γραμμή συστροφής 2,4 mm
Μήκος γραμμής κοπής	Συνιστάται 4m (Διπλή έξοδος)

Βάρος	3.0 kg
-------	--------

## ΠΛΗΡΟΦΟΡΙΕΣ ΘΟΥΡΥΒΟΥ

Μετρημένη ηχητική πίεση	$L_{pA} = 74 \text{ dB(A)}$
$K_{pA}$	0.8 dB(A)
Μετρημένη ηχητική δύναμη	$L_{wA} = 94.8 \text{ dB(A)}$
$K_{wA}$	0.8 dB(A)

Käytät kuulosuojaimia.



## ΠΛΗΡΟΦΟΡΙΕΣ ΚΡΑΔΑΣΜΩΝ

Τιμή εκπομπής δόνησης	$a_n = 5.326 \text{ m/s}^2$
ΑβεβαιότηταK	$K = 1.5 \text{ m/s}^2$

Η δηλωμένη συνολική τιμή δόνησης μπορεί να χρησιμοποιηθεί για τη σύγκριση ενός εργαλείου με ένα άλλο και μπορεί να χρησιμοποιηθεί, επίσης, σε προκαταρκτική αξιολόγηση έκθεσης.

**ΠΡΟΣΟΧΗ:** Η τιμή εκπομπής κραδασμών κατά τη διάρκεια της ενεργούς χρήσης του εργαλείου ενδέχεται να διαφέρει από την τιμή που αναφέρεται ανάλογα με τους τρόπους με τους οποίους χρησιμοποιείται το εργαλείο, ανάλογα με τα ακόλουθα παραδείγματα και άλλες μεταβλητές στον τρόπο χρήσης του εργαλείου:

- Αν το εργαλείο βρίσκεται σε καλή κατάσταση και συντηρείται σωστά
- Αν χρησιμοποιείται το κατάλληλο εξάρτημα για το εργαλείο και αν είναι αιχμηρό και σε καλή κατάσταση.
- Πόσο σφικτή είναι η λαβή στο χερούλι και αν χρησιμοποιούνται αξεσουάρ κατά των κραδασμών.
- Αν χρησιμοποιείται το εργαλείο όπως έχει προδιαγραφεί από το σχεδιασμό του και τις παρούσες οδηγίες.

**Το εργαλείο αυτό ενδέχεται να προκαλέσει σύνδρομο κραδασμού χεριού-βραχίονα εάν η χρήση του δεν ελέγχεται σωστά**

**ΠΡΟΣΟΧΗ:** Για να υπάρχει ακρίβεια, η εκτίμηση του επιπέδου έκθεσης σε πραγματικές συνθήκες χρήσης πρέπει να λάβει επίσης υπόψη όλα τα μέρη του κύκλου λειτουργίας όπως τις φορές που το εργαλείο απενεργοποιείται καθώς και όταν λειτουργεί σε κενό αλλά δεν κάνει πραγματικά την εργασία. Αυτό μπορεί να μειώσει σημαντικά το επίπεδο έκθεσης μέσα στη συνολική περίοδο λειτουργίας.

Βοήθεια στην ελαχιστοποίηση του κινδύνου έκθεσης σε κραδασμούς.

Να συντηρείτε το εργαλείο σύμφωνα με τις παρούσες οδηγίες και να το διατηρείτε καλά γρασαρισμένο (εκεί που ισχύει)

Εάν το εργαλείο πρόκειται να χρησιμοποιείται τακτικά τότε επενδύστε σε αξεσουάρ κατά των κραδασμών.

Σχεδιάστε το πρόγραμμα της εργασίας σας έτσι ώστε να διαμοιράσετε τη χρήση εργαλείων υψηλών κραδασμών μέσα σε μερικές μέρες.

## ΑΞΕΣΟΥΑΡ

Ασφάλεια προστασίας	1
Καρούλι διπλού νήματος	1
Ιμάντας ώμου	1

Προτείνουμε να αγοράσετε όλα τα αξεσουάρ από το κατάστημα που αγοράσατε το εργαλείο. Ανατρέξτε στη συσκευασία του αξεσουάρ για περισσότερες πληροφορίες. Το προσωπικό του καταστήματος μπορεί επίσης να βοηθήσει και να συμβουλευθεί.

## ΣΥΝΑΡΜΟΛΟΓΗΣΗ & ΔΙΑΔΙΚΑΣΙΑ ΦΟΡΤΙΣΗΣ



**ΣΗΜΕΙΩΣΗ:** Προτού χρησιμοποιήσετε το εργαλείο, διαβάστε προσεκτικά το βιβλίο οδηγιών.

### ΣΥΝΑΡΜΟΛΟΓΗΣΗ:

**Συναρμολόγηση της βοηθητικής χειρολαβής (Εικ. Α1, Α2, Α3, Α4)**

1. Προσαρτήστε την βοηθητική χειρολαβή και τον κάτω σφικτήρα στον άξονα.
2. Τοποθετήστε το μπουλόνι μέσα από τις οπές.
3. Σφίξτε την βοηθητική χειρολαβή με το κουμπί.



**Προειδοποίηση!** Τέλος ρυθμίστε τη θέση λαβής μπροστινής υποβοήθησης, ο βραχίονας σας πρέπει να είναι ίσιος κατά τη χρήση του χλοοκοπτικού

**Συναρμολόγηση της ασφάλειας προστασίας (Εικ. Β)**

Ασφαλίστε το προστατευτικό επάνω στην κεφαλή χλοοκοπτικού με τη βίδα και το εξάγωνο κλειδί που παρέχονται.

**Συναρμολόγηση του ιμάντα ώμου (Εικ. C)**

1. Ρυθμίστε το μήκος του ιμάντα ώμου.
2. Συνδέστε το ειδικό άγκιστρο του ιμάντα στο άγκιστρο του άξονα χλοοκοπτικού.

**Βγάζοντας ή βάζοντας μι α μπαταρία (Εικ. D1, D2)**

1. Σύρετε το πακέτο μπαταρίας στο χώρο μπαταρίας, έως ότου ακούσετε ένα «κλικ».
2. Πατήστε το κουμπί απελευθέρωσης της μπαταρίας για να αποδεσμευτεί το πακέτο μπαταρίας από το εργαλείο σας.

**ΣΗΜΕΙΩΣΗ:** Μετά την επαναφόρτιση, εισαγάγετε το πακέτο μπαταρίας μέσα στην υποδοχή μπαταρίας του εργαλείου. Μια απλή ώθηση με ελαφριά πίεση είναι επαρκής.

### ΟΔΗΓΙΕΣ ΛΕΙΤΟΥΡΓΙΑΣ:

**Έναρξη/Σταμάτημα του χλοοκοπτικού (Εικ. Ε)**

Πιέστε πρώτα το κουμπί ασφάλισης, κατόπιν πιέστε το διακόπτη σκανδάλης για την εκκίνηση του μηχανήματος.



**Προειδοποίηση!** Η κεφαλή κοπής συνεχίζει να περιστρέφεται αφού σβήσει η κοπτική μηχανή.

Περιμένετε μέχρι να σταματήσει και μετά αφήστε κάτω το εργαλείο.

## Ταχύτητα ECO (Εικ. F, G)

Για μεγαλύτερη διάρκεια λειτουργίας πατήστε το κουμπί ECO και το διακόπτη σκανδάλη, κατόπιν το μηχανήμα σας θα λειτουργεί σε χαμηλή ταχύτητα.

## Σύστημα τροφοδοσίας νήματος με πίεση (Εικ. H)

Το χλοοκοπτικό είναι εξοπλισμένο με ένα σύστημα τροφοδοσίας νήματος με πίεση. Απλά χτυπήστε την κεφαλή χλοοκοπτικού ενώ λειτουργεί το μηχανήμα για να τροφοδοτηθεί νέο νήμα.

## Χρήση ιμάντα σακιδίου (Εικ. I1, I2, I3)

1. Εισάγετε το πακέτο μπαταρίας μέσα στον ιμάντα σακιδίου.
2. Εισάγετε τον αντίστροφο μπαταρίας στο χλοοκοπτικό.
3. Συνδέστε τον ιμάντα σακιδίου στο χλοοκοπτικό σας με το καλώδιο σύνδεσης.

Μπορείτε να βρείτε περισσότερες λεπτομέρειες στο εγχειρίδιο του ιμάντα σακιδίου.

## Συμβουλές για την κοπή

1. Μετακινείτε το χλοοκοπτικό από αριστερά προς τα δεξιά κατά πλάτος του τομέα που θα κοπεί. Το αποτέλεσμα δεν είναι καλό όταν κινείστε από δεξιά προς τα αριστερά.
2. Χρησιμοποιείτε την ακμή του νήματος κοπής για το κούρεμα. Μην ασκείτε υπερβολική δύναμη κατά την ώθηση της κεφαλής χλοοκοπτικού στο άκτοπο γρασίδι.
3. Οι συμπατένοι φράχτες και οι φράχτες με πασσάλους μπορούν να προκαλέσουν επιπρόσθετη φθορά ή κοπή του νήματος κοπής. Οι πέτρινοι τοίχοι και οι τοίχοι από τούβλα, τα κράσπεδα και το ξύλο μπορούν να φθείρουν γρήγορα το νήμα κοπής.
4. Αποφεύγετε δέντρα και θάμνους. Ο φλοιός δέντρων, το τριανταφυλέο ξύλο, οι επενδύσεις και οι στυλίσκοι φραχτών μπορούν να φθαρούν εύκολα από το νήμα κοπής.

## ΜΕΤΑ ΤΗ ΛΕΙΤΟΥΡΓΙΑ:

### Συναρμολόγηση/Απομάκρυνση της κεφαλής χλοοκοπτικού (Εικ. J)

1. Εισαγάγετε το εξαγωνικό κλειδί μέσα στην οπή και περιστρέψτε την κεφαλή χλοοκοπτικού μέχρι να σταματήσει σε μια θέση ασφάλισης.
2. Κατόπιν περιστρέψτε δεξιόστροφα για να το απομακρύνετε και αριστερόστροφα για να το συναρμολογήσετε.

## Τυλίξη του νήματος (Εικ. K1, K2)

1. Εισαγάγετε το εφεδρικό νήμα μέσα από το οφθαλμίδιο και τροφοδοτήστε το μέσα από την άλλη πλευρά.
2. Εξασφαλίστε ότι και τα δύο άκρα του νήματος είναι ίσα σε κάθε άκρο της κεφαλής χλοοκοπτικού (Συνιστάται 2 μ.) και κόψτε το νήμα.
3. Γυρίστε το δείκτη δεξιόστροφα για να τυλίξετε το νήμα γύρω από το καρούλι μέχρι να μείνουν περίπου 19 εκ. και στις δύο πλευρές.

## Αντικατάσταση του καρουλιού (Εικ. L1, L2, L3, L4)

1. Αφαιρέστε το καπάκι και απομακρύνετε το παλιό καρούλι.
2. Τοποθετήστε το άδικο καρούλι μέσα και τοποθετήστε το καπάκι για να τυλίξετε νέο νήμα.

## Μεταφορά

1. Όταν μεταφέρετε το χλοοκοπτικό σας με το χέρι, κρατάτε το μέσο του άξονα ώστε να εξασφαλίσετε ότι το μηχανήμα σας είναι παράλληλο προς το έδαφος.
2. Όταν μεταφέρετε το χλοοκοπτικό σας σε όχημα, ασφαλίστε και τοποθετήστε το έτσι ώστε να εμποδίζεται αναποδογύρισμα ή ζημιά.

## Αποθήκευση

1. Αφαιρέστε το πακέτο μπαταρίας από το χλοοκοπτικό πριν την αποθήκευση.
2. Αποθηκεύετε το χλοοκοπτικό σε έναν στεγνό και ασφαλή χώρο όπου δεν έχουν πρόσβαση τα παιδιά και άλλα μη εξουσιοδοτημένα άτομα.

## Καθαρισμός

1. Μη χρησιμοποιείτε επιθετικά απορρυπαντικά ή διαλυτικά. Καθαρίζετε το μηχανήμα μετά τη χρήση με ένα υγρό πανί που έχετε βρέξει με ουδέτερο απορρυπαντικό.
2. Διατηρείτε την υποδοχή ελεύθερη από ξένα αντικείμενα και καθαρίζετε με μια μαλακή και στεγνή βούρτσα ή πανί.
3. Μην ψεκάσετε νερό επάνω στον κινητήρα και τα ηλεκτρικά στοιχεία.
4. Μη χρησιμοποιείτε καθαριστή πίεσης για τον καθαρισμό του μηχανήματος.

## ΣΥΝΤΗΡΗΣΗ



**Πάντα απομακρύνετε τη συστοιχία μπαταριών από το χλοοκοπτικό μετά τη χρήση.**

**Ελέγχετε πάντα το προϊόν πριν τη χρήση του για ενδεχόμενες ζημιές.**

Μετά από τη χρήση, αποσυνδέετε την μπαταρία από το εργαλείο και ελέγχετε για ζημιές.

Το ηλεκτρικό σας εργαλείο δεν απαιτεί πρόσθετη λίπανση ή συντήρηση. Δεν υπάρχουν στο ηλεκτρικό εργαλείο σας εξαρτήματα για επισκευή από τον χρήστη. Μη χρησιμοποιήσετε ποτέ νερό ή χημικά προϊόντα καθαρισμού για να καθαρίσετε το ηλεκτρικό εργαλείο σας. Καθαρίζετε το σκουπίζοντάς το με ένα στεγνό πανί. Αποθηκεύετε πάντα το ηλεκτρικό εργαλείο σας σε τοποθεσία με ξηρό περιβάλλον. Διατηρείτε τις σχισμές εξαερισμού του μοτέρ καθαρές. Διατηρείτε όλους τους ρυθμιστές λειτουργίας χωρίς σκόνη.

## ΠΡΟΣΤΑΣΙΑ ΤΟΥ ΠΕΡΙΒΑΛΛΟΝΤΟΣ



Απόβλητα σχετικά με ηλεκτρισμό δεν πρέπει να πετάγονται μαζί με τα απόβλητα του νοικοκυριού. Παρακαλούμε να τα ανακυκλώνετε εκεί όπου υπάρχουν οι απαραίτητες εγκαταστάσεις. Ελέγξτε στον τοπικό σας δήμο ή στους πωλητές για συμβουλές ανακύκλωσης.

## ΕΠΙΛΥΣΗ ΠΡΟΒΛΗΜΑΤΩΝ

Στον πίνακα που ακολουθεί αναφέρονται

προβλήματα και ενέργειες επίλυσης που μπορείτε να πραγματοποιήσετε αν το μηχάνημά σας δεν λειτουργεί σωστά.



**ΠΡΟΕΙΔΟΠΟΙΗΣΗ:** Απενεργοποιήστε το μηχάνημα και αφαιρέστε τη μπαταρία πριν από οποιαδήποτε ενέργεια επίλυσης προβλήματος.

Προβλήματα	Πιθανές αιτίες	Διορθωτική ενέργεια
Το χλοοκοπτικό δεν λειτουργεί.	Η μπαταρία είναι αποφορτισμένη. Η μπαταρία είναι πολύ ζεστή/κρύα. Ο κινητήρας έχει χαλάσει. Οι εσωτερικές καλωδιώσεις του μηχανήματος έχουν πάθει βλάβη.	Επαναφορτίστε την μπαταρία, βλ. επίσης τα περιεχόμενα του εγχειριδίου του φορτιστή. Αφήστε την να κρυώσει/ζεσταθεί. Επικοινωνήστε με τον αντιπρόσωπο σέρβις. Επικοινωνήστε με τον αντιπρόσωπο σέρβις.
Το χλοοκοπτικό λειτουργεί με διαλείμματα.	Ο κινητήρας έχει χαλάσει. Η μπαταρία δεν είναι πλήρως φορτισμένη. Ο διακόπτης On/Off (Ενεργ./Απενεργ.) έχει χαλάσει.	Επικοινωνήστε με τον αντιπρόσωπο σέρβις. Επαναφορτίστε τη μπαταρία. Επικοινωνήστε με τον αντιπρόσωπο σέρβις.
Υπερβολικές δονήσεις/θόρυβος.	Το μηχάνημα έχει χαλάσει. Το πηνίο νήματος δεν είναι καλά τυλιγμένο.	Επικοινωνήστε με τον αντιπρόσωπο σέρβις. Τυλίξτε το νήμα. Δείτε και "Για τύλιγμα του νήματος με το χέρι".
Ο χρόνος κουρέματος ανά φόρτιση μπαταρίας είναι πολύ μικρός.	Η μπαταρία δεν έχει χρησιμοποιηθεί για πολύ καιρό ή έχει φορτιστεί για λίγο. Το γκαζόν είναι πολύ υψηλό. Η μπαταρία είναι ελαττωματική.	Επαναφορτίστε την μπαταρία, βλ. επίσης τα περιεχόμενα του εγχειριδίου του φορτιστή. Κουρεύετε σε στάδια. Αντικαταστήστε την μπαταρία.
Το μηχάνημα δεν κόβει.	Το νήμα έχει κοπεί. Η μπαταρία δεν είναι πλήρως φορτισμένη. Ο κινητήρας έχει χαλάσει (η ταχύτητα είναι πολύ χαμηλή). Το γκαζόν εμπλέκεται γύρω από την κεφαλή κοπής.	Αντικαταστήστε το νήμα. Επαναφορτίστε την μπαταρία, βλ. επίσης τα περιεχόμενα του εγχειριδίου του φορτιστή. Επικοινωνήστε με τον αντιπρόσωπο σέρβις. Απομακρύνετε το γκαζόν.

Ανάβει συνεχώς η ενδεικτική λυχνία φόρτισης μπαταρίας. Δεν είναι δυνατή η φόρτιση.	Η μπαταρία δεν είναι (σωστά) τοποθετημένη. Οι επαφές της μπαταρίας έχουν μολυνθεί. Η μπαταρία είναι ελαττωματική.	Εισαγάγετε σωστά τη μπαταρία στο φορτιστή. Καθαρίστε τις επαφές της μπαταρίας ή αντικαταστήστε τη μπαταρία. Αντικαταστήστε την μπαταρία.
Η λυχνία ένδειξης φόρτισης της μπαταρίας δεν ανάβει.	Το φως του φορτιστή δεν είναι (σωστά) συνδεδεμένο. Η πρίζα, το καλώδιο τροφοδοσίας ή ο φορτιστής έχουν πάθει βλάβη.	Εισαγάγετε (πλήρως) το φως του καλωδίου στην πρίζα στον τοίχο. Ελέγξτε την τάση του ρεύματος. Πηγαίστε το φορτιστή για έλεγχο σε έναν εξουσιοδοτημένο αντιπρόσωπο σέρβις.
Η μηχανή δεν κόβει.	Το νήμα έχει μπλεχτεί στο καρούλι.	Τυλίξτε το νήμα χειροκίνητα, ανοίξτε το καπάκι καρουλιού, απομακρύνετε το νήμα από το καρούλι και τυλίξτε εκ νέου.

# ΣΥΜΜΟΡΦΩΣΗΣ

ΕΜΕΙΣ,  
Positec Germany GmbH  
Grüner Weg 10, 50825 Cologne, Germany

Εκ μέρους της Positec δηλώνουμε ότι το προϊόν  
Περιγραφή **Ασύρματη μηχανή κουρέματος**  
Τύπος **KG160E.9 (1-χαρακτηρισμός**  
**μηχανήματος, αντιπροσωπ. Ασύρματη μηχανή**  
**κουρέματος/ψαλιδίσματος γκαζόν)**  
Αξίωμα **κοπή χόρτων και παρόμοιας μαλακής**  
**βλάστησης, και τριμάρισμα γρασιδιού**

Συμμορφώνεται με τις παρακάτω Οδηγίες,  
**2006/42/EC**  
**2014/30/EU**  
**2011/65/EU&(EU)2015/863**  
**2000/14/EC τροποποιήθηκε από την 2005/88/**  
**EC**

2000/14/EOK τροποποιήθηκε από την 2005/88/EOK:  
-Διαδικασία Αξιολόγησης Συμβατότητας σύμφωνα με  
**Annex VI**  
-Μετρημένο επίπεδο τάσης ήχου **94.8 dB (A)**  
-Δηλωμένο εγγυημένο επίπεδο τάσης ήχου **96 dB**  
**(A)**

Ο εμπλεκόμενος αναγνωρισμένος οργανισμός  
**Όνομα: ISET S.r.l. Unipersonale**  
**(αναγνωρισμένος οργανισμός 0865)**  
**Διεύθυνση: Via Donatori del Sangue, 9**  
**46024 - Moglia (MN), Italy**

Πρότυπα συμμόρφωσης:  
**EN 60335-1**  
**EN 50636-2-91**  
**EN 62233**  
**EN ISO 3744**  
**EN 55014-1**  
**EN 55014-2**

Το πρόσωπο που έχει εξουσιοδότηση να συντάξει το  
τεχνικό αρχείο,  
**Όνομα Marcel Filz**  
**Διεύθυνση Positec Germany GmbH**  
**Grüner Weg 10, 50825 Cologne, Germany**



2020/08/15  
Allen Ding  
Βοηθός Αρχιμηχανικός, Δοκιμές & Πιστοποιήσεις  
Positec Technology (China) Co., Ltd  
18, Dongwang Road, Suzhou Industrial  
Park, Jiangsu 215123, P. R. China

## ΕΡΕΔΕΤΙ ΗΑΣΖΝΆΛΑΤΙ

# UTASÍTÁS BIZTONSÁGOS TERMÉKHASZNÁLAT ÁLTALÁNOS FIGYELMEZTETÉSEK

 **FIGYELEM** Olvasson  
**el minden biztonsági**  
**figyelmeztetést és**

**valamennyi utasítást. A**  
*figyelmeztetések és utasítások*  
*figyelmen kívül hatása*  
*áramütést, tüzet és/vagy súlyos*  
*sérülést eredményezhet.*

**Őrizzen meg minden**  
**figyelmeztetést és**  
**utasítást, a jövőben**  
**szüksége lehet ezekre.**

A készülék kizárólag a  
vele együtt szállított táppal  
használható.

**FONTOS**  
**HASZNÁLAT ELŐTT**  
**FIGYELMESEN OLVASSA**  
**EL**  
**ŐRIZZE MEG, KÉSŐBB**  
**SZÜKSÉGE LEHET RÁ**

**A biztonságos**  
**működtetés gyakorlata**  
**1. Tájékoződás**

- figyelmesen olvassa el az  
utasításokat. Ismerkedjen  
meg a vezérlőgombokkal,  
és a készülék megfelelő  
használatával.
- Soha ne engedje meg,  
hogy a gépet gyermekek,  
csökkent fizikai, érzékszervi

vagy mentális képességű, illetve tapasztalattal nem rendelkező vagy a jelen utasításokat nem ismerő személyek használják; a működtető életkorára vonatkozóan helyi korlátozások lehetnek érvényben.

- c) ne feledje, hogy a készüléküzemeltetője vagy használója felel a másokat ért balesetek vagy az őket ért károk miatt.

## 2. Előkészítés

- a) Használat előtt mindig alaposan vizsgálja meg, hogy az eszköz nem sérült-e, nem hiányoznak-e róla védőelemek, illetve ezek helyzete megfelelő-e.
- b) Soha ne működtesse a gépet, ha mások (különösen gyerekek), esetleg állatok vannak a közelben.

## 3. Működtetés

- a) A készülék működtetéséhez viseljen szemvédőt, hosszú nadrágot és erős cipőt.
- b) Ne használja a gépet rossz időjárási viszonyok között, különösen, ha fennáll a villámlás veszélye.
- c) A gépet csak nappal vagy jó mesterséges fény mellett használja.
- d) Sohasse üzemeltesse az akkumulátoros fűszegély-

nyírót megrongálódott fedéllel vagy biztonsági berendezésekkel, vagy ha ezeket levették a berendezésről.

- e) A motort csak akkor kapcsolja be, amikor a kezek és lábak távol vannak a vágórésztől.
- f) Mindig csatlakoztassa le az áramforrásról a gépet (pl. vegye ki belőle az akkumulátort), ha
- 1) a gépet felügyelet nélkül hagyja;
  - 2) a beékelődések elhárítása előtt;
  - 3) mielőtt a kerti kisgépet ellenőrizné, megtisztítaná, vagy azon valamilyen munkát végezne;
  - 4) egy idegen testtel való ütközés után.;
  - 5) ha a gép rendellenes módon rezegni kezd.
- g) Vigyázzon a kezeire és lábaira, hogy a vágórész sérülést ne okozzon.
- h) Mindig gondoskodjon arról, hogy a szellőzőnyílások szabadon maradjanak a fűmaradványoktól.
- i) Ehhez a fűszegély-nyíróhoz sohasse használjon fém vágókést.
- j) lejtőn mindig vigyázzon, hogy hova lép.
- k) lépkedjen, sose szaladjon.
- l) Ne nyújtózkodjon, és mindig



- vigyázzon az egyensúlyára.
- m) Ne érintse meg a mozgó, veszélyes alkatrészeket azelőtt, hogy az akkumulátort kivette volna a gépből, és a mozgó veszélyes alkatrészek teljesen leálltak volna.

#### **4. Karbantartás és tárolás**

- a) Karbantartás vagy tisztítás előtt csatlakoztassa le a gépet az áramforrásról (pl. vegye ki belőle az akkumulátort).
- b) Csak a gyártó által javasolt cserealkatrészeket és tartozékokat használja.
- c) Rendszeresen vizsgálja át és tartsa karban a gépet. A javítást mindig bízza szakszervizre.
- d) Használaton kívül tárolja a gépet gyermekektől távol.

#### **AKKUMULÁTOR BIZTONSÁGA AZ AKKUMULÁTORRAL KAPCSOLATOS BIZTONSÁGI FIGYELMEZTETÉSEK**

- a) **Az akkumulátort ne szedje szét, ne nyissa fel és ne vágja meg.**
- b) **Ne zárja rövidre az akkumulátort. Az akkumulátorokat ne tárolja olyan**

**dobozban vagy fiókban, ahol rövidre zárhatják egymást, vagy valamilyen vezető anyag a rövidzárlatukat okozhatja.** Az akkumulátorokat használaton kívül tartsa a fémtárgyaktól, például gemkapcsoktól, pénzérméktől, kulcsoktól, szögektől, csavaroktól vagy más kis fémtárgyaktól távol, mert ezek összekapcsolhatják a pólusokat. Az akkumulátor pólusainak rövidzárlata égés- és tűzveszélyes.

- c) **Ne tegye ki hőnek vagy tűznek az akkumulátort. Ne tárolja közvetlen napfényben.**
- d) **Az akkumulátort ne tegye ki ütésnek.**
- e) **Ha az akkumulátor szivárog, vigyázzon, hogy a folyadék ne kerüljön a bőrre vagy szembe. Amennyiben a bőrre vagy szembe kerül, az érintett területet mossa le bő vízzel, és forduljon orvoshoz.**
- f) **Az akkumulátor vagy egy cella lenyelése esetén azonnal**













- forduljon orvoshoz.
- g) Vigyázzon, hogy az akkumulátor tiszta és száraz maradjon.
- h) Ha az akkumulátor pólusaira szennyeződés kerül, azt egy tiszta, száraz ruhával törölje le.
- i) Az akkumulátort használat előtt fel kell tölteni. A töltést mindig az utasításoknak megfelelően, helyes eljárást használva végezze.
- j) Használaton kívül ne hagyja töltőn az akkumulátort.
- k) Hosszan tartó tárolást követően a maximális teljesítmény elérése érdekében szükséges lehet, hogy az akkumulátort többször feltöltse és lemerítse.
- l) Csak a Kress által javasolt töltővel töltsse fel. Kizárólag a készülékhez való használatra mellékelt töltőt használja.
- m) Ne használjon a készülékkel való használatra tervezettől eltérő akkumulátort.
- n) Az akkumulátor gyermekektől távol tartandó.
- o) Őrizze meg a termékhez mellékelt utasításokat, a későbbiekben szüksége lehet ezekre.
- p) Amikor a szerszámot nem használja, vegye ki belőle az akkumulátort.
- q) Ártalmatlanításnál megfelelően járjon el.
- r) Ne helyezzen be különböző gyártóktól származó, illetve eltérő kapacitású, méretű vagy típusú akkukat a készülékbe.
- s) Az akkucsomag csomagolását csak közvetlenül a használat előtt távolítsa el.
- t) Figyeljen az akkun látható (+) és mínusz (-) polaritású jelzésekre az akku előírt használata érdekében.

## SZIMBÓLUMOK



Olvassa el a kezelői kézikönyvet

	A közelben ne álldogáljon senki
	Viseljen szem- és fülvédőt
	Ne tegye ki esőnek
	A leselejtezett elektromos készülékek nem dobhatók ki a háztartási hulladékkal. Ha van a közelben elektromos hulladék gyűjtő udvar, vigye oda a készüléket. Az újrahasznosítási lehetőségekről tájékozódjon a helyi hatóságoknál vagy a kereskedőnél.
 Li-Ion 	Lítium-ion akkumulátor, amelyet az összes elemcsomag és az akkumulátorcsomag "külön gyűjtésének" jelzésével jelöltek. Ezután újrahasznosítják vagy eltávolítják a környezeti hatás csökkentése érdekében. Az akkumulátorcsomagok ártalmas lehetnek a környezetre és az emberi egészségre, mert káros anyagokat tartalmaznak.
	Ne dobja tűzbe
	Ha nem megfelelően kezelik, az akkumulátor beléphet a vízkörbe, és károsíthatja az ökoszisztémát. Ne dobja a használt elemeket nem rendezett hulladékként.
	Gondoskodjon arról, hogy az akkumulátort eltávolította az alkatrészek cseréjét megelőzően.
	Szélezés

## AZ ALKATRÉSZEK LISTÁJA

### 1. ZÁR GOMB

### 2. KAPCSOLÓ VÁLTÁSA

### 3. ECO GOMB

### 4. KAMPÓ

### 5. KIEGÉSZÍTŐ KAR

### 6. ZÁR GOMB

### 7. KAR

### 8. BIZTONSÁGI LAP

### 9. ZSINÓRVÁGÓ

### 10. FINOMHANGOLÓ FEJ (ÜTKÖZŐ FEJ)

### 11. ORSÓSAPKA

### 12. ORSÓ

### 13. SZÖGHAJTÁS ALÁTÉT

### 14. SAPKAKIOLDÓ RETESZ

### 15. VÁLLPÁNT

Nem minden gép tartalmazza az összes, a fentiekben felsorolt alkatrészt.

## MŰSZAKI ADATOK

Típus: **KG160E.9** (1-a készülék jelölése, azaz az Akkus fűnyírógépé)

	<b>KG160E.9</b>
Feszültség	60 V $\approx$ MAX **
Üresjárat fordulatszám	6000/min
Vágó átmérője	38 cm
Zsinórátmérő	Ajánlott 2,4 mm-es sodrás
Vezeték hossza	Ajánlott 4m (Kettős kimenet)
A gép súlya	3,0 kg

## ZAJÉRTÉKEK

A-súlyozású hangnyomásszint	$L_{pA} = 74$ dB(A)
$K_{pA}$	0,8 dB(A)
A-súlyozású hangerő	$L_{WA} = 94,8$ dB(A)
$K_{WA}$	0,8 dB(A)

Viseljen hallásvédőt.



# REZGÉSÉRTÉKEK

Tipikus súlyozott rezgés  $a_n = 5.326 \text{ m/s}^2$

Bizonytalanság  $K = 1.5 \text{ m/s}^2$

A hivatalos összehittett rezgésszintet a szerszámok összehasonlítására, illetve a kitétség előzetes felmérésére használhatók.

**FIGYELEM:** Az elektromos kéziszerszám használata során a rezgés kibocsátás eltérhet a fenti értéktől attól függően, hogy a szerszámot hogyan használják. Az érték függhet az alábbiaktól:

Hogyan használják a szerszámot, milyen anyagokat vágnak vagy fúrnak.

Az eszköz jó állapotban van-e, megfelelően karbantartják-e.

Megfelelő tartozékokat használnak-e az eszközhöz,

vigyáznak-e, hogy éles legyen és jó állapotban maradjon.

A fogantyú megfelelően rögzül-e, használnak-e rezgéscsillapító tartozékokat.

A szerszámot rendeltetésszerűen, kialakításának és a jelen utasításoknak megfelelően használják-e.

**Ha a szerszámot nem kezelik megfelelően, kéz-kar vibrációs szindrómát okozhat.**

**FIGYELEM:** A pontosság érdekében az expozíciós szint becslést értékehez a valós használati körülmények között figyelembe kell venni a működési ciklus valamennyi elemét, így azt az időt is, amikor a szerszám ki van kapcsolva, és amikor üresjáratban működik. Ez a teljes munkaidőszak viszonylatában jelentősen csökkentheti az expozíciós szintet.

A rezgéscsökkenésnek való kitétséget az alábbiakkal csökkentheti:

MIINDIG éles vésőt, pengét, és hegyes fűrőfejet használjon.

Az eszközt jelen utasításoknak megfelelően tartsa karban, és vigyázzon a megfelelő kenésre (ahol erre szükség van).

Ha rendszeresen használja az eszközt, vásároljon rezgéscsillapító tartozékokat.

Úgy tervezze meg a munkáját, hogy a magas rezgésszámú eszközök használatát igénylő feladatokat több napra ossza el.

# TARTOZÉKOK

Biztonsági lap	1
Kétszálas orsó	1
Vállpánt	1

Javasoljuk, hogy a tartozékokat ugyanabból a boltból vásárolja meg, ahol a szerszámot is vásárolta. További részleteket a tartozék csomagolásán talál. Kérjen segítséget és tanácsot a bolti eladóktól.

# ÖSSZESZERELÉS ÉS MŰKÖDÉS



**MEGJEGYZÉS:** Mielőtt a szerszámot használná, olvassa el figyelmesen az utasításokat.

## ÖSSZESZERELÉS:

**Szerelje össze a kiegészítő fogantyút (Lásd A1, A2, A3, A4. ábrá)**

1. Csatlakoztassa a kiegészítő fogantyút és az alsó bilincset a tengelyhez.
2. Dugja át a csavart a furatokon.
3. Húzza szorosra a kiegészítő fogantyút a gombbal.



**FIGYELEM!** Végül állítsa az első segédfofogyantú helyzetbe, hogy az előlő kar egyenes legyen, amikor a fűkaszt használja

**A Biztonsági Lap Összeszerelése (Lásd B. ábrá)**

Rögzítse a helyére a csavarokkal és egy hatkulccsal.

**Összeszerelése Vállsij (Lásd C. ábrá)**

1. Állítsa be a vállpánt hosszát.
2. Csatlakoztassa a heveder karabinerét a fűkasza tengelyén lévő kampóba.

**Az Akkumulátor Eltávolítása Vagy Behelyezése (Lásd D1, D2. ábrá)**

1. Csúsztassa az akkumulátort az akkumulátortartó rekeszbe.
2. Nyomja le az akkumulátorkioldó gombot, és csúsztassa ki az eszközből az akkumulátort.

**MEGJEGYZÉS:** Miután feltöltötte, csúsztassa vissza az eszközbe. Elég, ha enyhe nyomást gyakorol rá.

## MŰKÖDÉS:

**A fű beindítása/megállítása (Lásd E. ábrá)**

Először nyomja meg a reteszelő gombot, majd nyomja meg a kapcsolót az indításhoz.



**FIGYELEM!** A vágófeje a kikapcsolást követően tovább forog; várja meg, amíg teljesen leáll, és csak ekkor tegye le a szerszámot.

**ECO sebesség (Lásd F, G. ábrá)**

A futási idő meghosszabbításához nyomja meg az ECO gombot és kapcsolja be a ravaszt, és a gép alacsony sebességgel fog futni.

**Bump line etetési rendszer (Lásd H. ábrá)**

A trimmer puffer vonal rendszerrel van felszerelve. Amikor megérinti a trimmer fejét, miközben a gép fut, az új vonal kerül kiadásra.

**A hátiheveder használata (Lásd I1, I2, I3. ábrá)**

1. Helyezze az akkumulátort a hátihevederbe..
2. Helyezze az akkumulátoradapert a fűkaszába.
3. Csatlakoztassa a hátihevedert a fűkaszához a kábelvezetékkel.

További részletek a hátiheveder kézikönyvében található

## Vágási tanácsok

1. Mozgassa a fűkaszt balról jobbra a kezelendő területen; kevésbé hatékony, ha jobbról balra mozgatja.

2. A vágáshoz használja a damil hegyét; ne használja a vágófejet elhanyagolt fű vágásához.
3. Drótok és kerítéslécek a vágódamil extra kopását és törését okozhatják. Kő- és téglafalak, szegélyek és fa hatására gyorsan elkophat
4. Kerülje ki a fákat és cserjéket. A fák kérgét, a fa díszléceket, a deszkaburkolatot és a kerítésoszlopokat könnyen felsértheti a damil.

## HASZNÁLAT UTÁN:

### A trimmerfej összeszerelése és szétszerelése (Lásd J. ábrát)

1. Helyezze be a hatszögletű csavarkulcsot a lyukba, és forgassa el a trimmerfejet, amíg le nem záródik.
2. Ezután forgassa el az óramutató járásával megegyező irányba, hogy levegye, és az óramutató járásával ellentétes irányban, hogy feltegye.

### Tekerje le a trimmer vonalát (Lásd K1, K2. ábrát)

1. Hajtsa át a cserevezetékét a lyukon, és táplálja a másik oldaláról.
2. Ügyeljen arra, hogy a huzal mindkét vége sima legyen a vágófej végén (ajánlott 2 m), majd vágja le a huzalt.
3. Forgassa el a tárcsát az óramutató járásával megegyező irányban, hogy a menetet az orsón tekerdsejje, amíg 19 cm-es balra és jobbra nincs.

### Orsócsere (Lásd L1, L2, L3, L4. ábrát)

1. Vegye le a kupakot és távolítsa el a régi orsót.
2. Tegye be az üres orsót, tegye rá a kupakot, hogy új damilt tekerjen rá.

### Szállítás

1. Amikora fűkasztát kézzel szállítja, fogja a tengely közepén, hogy a gép párhuzamos legyen a talajjal.
2. Ha a fűkasztát járműben szállítja, úgy rögzítse meg, helyezze el, hogy ne forduljon el, és ne sérüljön meg.

### Tárolás

1. Tárolás előtt vegye ki az akkumulátort a fűkaszból.
2. A fűkasztát olyan száraz és biztonságos helyen tárolja, amely gyermekek és más illetéktelen személyek számára nem elérhető.

### Tisztítás

1. Ne használjon agresszív tisztító- vagy oldószereket. Használat után tisztítsa meg a készüléket egy semleges tisztítószerbe mártott nedves kendővel.
2. Távolítsa el az aljzatról az idegen anyagokat, puha és száraz kefével vagy kendővel tisztítsa meg
3. Ne spriceljen vizet a motorra és az elektromos alkatrészekre.
4. Ne használjon nagynyomású mosóberendezést a gép megtisztításához.

## KARBANTARTÁS



**Használat után mindig vegye ki az akkumulátort a szegélyvágóból.**

**Használat előtt mindig ellenőrizze, hogy a szerszám nem sérült-e.**

Használat után mindig vegye ki az akkumulátort a szegélyvágóból.

Az elektromos kéziszerszámot nem szükséges megkenni vagy karbantartani. A szerszám nem tartalmaz a felhasználó által javítható alkatrészeket. Soha ne használjon vizet vagy vegyi tisztítószereket a szerszám tisztításához. Törölje tisztára egy száraz ronggyal. A szerszámot mindig száraz helyen tárolja. Tartsa tisztán a motor szellőzőnyílásait. Minden szabályozóeszközt tartson pormentesen.

## KÖRNYEZETVÉDELEM



A leselejtezett elektromos készülékek nem dobhatók ki a háztartási hulladékkal. Ha van a közelben elektromos hulladék gyűjtő udvar, vigye oda a készüléket. Az újrahaznosítási lehetőségekről tájékozódjon a helyi hatóságoknál vagy a kereskedőnél.

## HIBAKERESÉS

A következő táblázatban a hibatünetek, azok lehetséges okai és elhárításuk módja található, olyan esetekre, amikor a kerti kiskép nem működik kifogástalanul.



**FIGYELEM:** A hibakeresés előtt kapcsolja ki a kerti kisképet és vegye ki belőle az akkumulátort.

Tünetek	Lehetséges ok	Elhárítás módja
A szegélyvágó nem működik.	Az akkumulátor lemerült.  Az akkumulátor túl forró/túl hideg. A motor megsérült. A szerszám belső vezetékézése megsérült.	Töltse fel az akkumulátort; olvassa el a töltő kézikönyvben leírtakat is Várja meg, amíg lehűl/ felmelegszik. Vegye fel a kapcsolatot a szervizzel. Vegye fel a kapcsolatot a szervizzel.
A szegélyvágó működése szakadozik.	A motor megsérült. Az akkumulátor nincs teljesen feltöltve. A ki-/ bekapcsoló gomb nem működik megfelelően.	Vegye fel a kapcsolatot a szervizzel. Töltse fel az akkumulátort. Vegye fel a kapcsolatot a szervizzel.
Túl erős a rezgés/zaj.	A szerszám meghibásodott. A zsinórtekerics nincs megfelelően tekerdsejve.	Vegye fel a kapcsolatot a szervizzel. Tekercselje újra a zsinórt. Lásd "A zsinór kézi feltekerése" című részt.

# MEGFELELŐSÉGI NYILATKOZAT

A gyártó,  
Positec Germany GmbH  
Grüner Weg 10, 50825 Cologne, Germany

A Positec nevében kijelenti, hogy a termék  
Leírás **Akkus fűnyírógép**  
Típus **KG160E.9 (1-a készülék jelölése, azaz az Akkus fűnyírógépé)**  
Rendeltetés **űnyírás és más hasonlóan puha növények nyírása, füves területek szélének a nyírása**

Megfelel a következő irányelveknek,  
**2006/42/EC**  
**2014/30/EU**  
**2011/65/EU & (EU)2015/863**  
**2000/14/EC módosítva 2005/88/EC**

2000/14/EC módosítva 2005/88/EC:  
- Megfelelőség-ellenőrző eljárás a **VI függelék értelmében**  
- Mért hangerő-szint **94.8 dB (A)**  
- Garantált hangerő-szint **96 dB (A)**

Tanúsítási szervezet  
**Név: ISET S.r.l. Unipersonale (tanúsítási szervezet 0865)**  
**Cím: Via Donatori del Sangue, 9 46024 - Moglia (MN), Italy**

Az alábbi normáknak:  
**EN 60335-1**  
**EN 50636-2-91**  
**EN 62233**  
**EN ISO 3744**  
**EN 55014-1**  
**EN 55014-2**

A műszaki dokumentáció összeállítására jogosult személy:  
**Név: Marcel Filz**  
**Cím: Positec Germany GmbH**  
**Grüner Weg 10, 50825 Cologne, Germany**



2020/08/15  
Allen Ding  
Helyettes főmérnöke, Tesztelés és minősítés  
Positec Technology (China) Co., Ltd  
18, Dongwang Road, Suzhou Industrial  
Park, Jiangu 215123, P. R. China

Egy töltéssel túl rövid ideig használható a szerszám.	Az akkumulátort hosszú ideje nem használta, vagy csak rövid ideig töltötte. Túl magas a fű. Az akkumulátor meghibásodott.	Töltse fel teljesen az akkumulátort; lásd a töltő kézikönyvében leírtakat is  Szakaszosan vágja a fűvet. Cserélje ki az akkumulátort.
A szerszám nem vág.	Elszakadt a zsinór. Az akkumulátor nincs teljesen feltöltve. A motor megsérült (túl alacsony a sebesség). A fű felgyülemlett a vágófej körül.	Cserélje ki a zsinórt. Töltse fel az akkumulátort; olvassa el a töltő kézikönyvében leírtakat is Vegye fel a kapcsolatot a szervizzel.  Vegye ki a fűvet.
Az akkumulátor töltésjelzője folyamatosan világít Az akkumulátor nem töltődik.	Az akkumulátor nincs (megfelelően) behelyezve. Az akkumulátor pótusain szennyeződés található.  Az akkumulátor meghibásodott.	Helyezze be megfelelően az akkumulátort a töltőbe. Tisztítsa meg az akkumulátor pótusait (pl. úgy, hogy többször behelyezi, majd kiveszi az akkumulátort), vagy cserélje ki az akkumulátort. Cserélje ki az akkumulátort.
Az akkumulátortöltő jelzőfénye nem világít.	Az akkumulátortöltő dugója nincs (megfelelően) behelyezve. Az aljzat, az áramvezeték vagy az akkumulátortöltő sérült.	Helyezze be (teljesen) a dugót az aljzatba  Ellenőrizze a feszültséget; ellenőriztesse az akkumulátortöltőt egy szervizzel.
A gép nem vág.	A zsinór kusza az orsón.	Tekerje be kézzel az egész vezetékét, nyissa ki az orsó sapkáját, vegye le a zsinórt az orsóról és tekerje vissza.

# **INSTRUCȚIUNI ORIGINALE SECURITATEA PRODUSULUI AVERTISMENTE GENERALE DE SIGURANȚĂ**



**AVERTISMENT Citiți toate avertismentele de siguranță și toate instrucțiunile.** În caz de

nerespectare a avertismentelor și instrucțiunilor, există riscul electrocutării, izbucnirii incendiilor și/sau al accidentării grave.

**Păstrați toate avertismentele și instrucțiunile pentru consultări ulterioare.**

Această instalație poate fi utilizată doar cu unitatea de alimentare care a fost livrată cu această instalație.

## **IMPORTANT CITIȚI CU ATENȚIE ÎNAINTE DE UTILIZARE PĂSTRAȚI PENTRU CONSULTĂRI ULTERIOARE**

**Practici de utilizare în siguranță**

### **1. Instruirea**

- Citiți cu atenție instrucțiunile. Familiarizați-vă cu comenzile și cu utilizarea corectă a echipamentului.
- Nu permiteți niciodată copiilor sau persoanelor cu

capacități fizice, senzoriale sau mentale mai reduse, respectiv celor lipsiți de experiență și de cunoștințe necesare și nici oamenilor nefamiliarizați cu aceste instrucțiuni să utilizeze mașina. Reglementările locale pot îngreuna și vârsta operatorului.

- Rețineți că operatorul sau utilizatorul este responsabil pentru accidente sau pericolele care implică alte persoane sau proprietatea acestora.

### **2. Pregătirea**

- Înainte de utilizare inspectați întotdeauna vizual mașina pentru a descoperi apărători deteriorate, lipsă sau amplasate greșit.
- Nu utilizați mașina dacă în apropierea lui se află diferite persoane (mai ales copii) sau animale.

### **3. Funcționarea**

- Purtați întotdeauna ochelari de protecție, pantaloni lungi și încălțăminte rezistentă atunci când utilizați mașina.
- Evitați utilizarea mașinii în condiții meteo nefavorabile, mai ales atunci când există riscul unor fulgere.
- Utilizați mașina ziua sau în lumină artificială corespunzătoare.

- d) Niciodată nu operați mașina cu apărătorile stricate sau fără apărători.
- e) Porniți motorul numai atunci când mâinile și picioarele dvs. se află la distanță sigură de elementele de tăiere.
- f) Deconectați întotdeauna mașina de la alimentarea electrică dacă (de ex.: scoaterea acumulatorului din mașină)
  - 1) mașina rămâne nesupravegheată;
  - 2) înainte de eliberarea unui blocaj;
  - 3) înainte de a controla, curăța sau lucra cu mașina;
  - 4) după ce ați lovit un obiect străin;
  - 5) dacă mașina începe să vibreze anormal.
- g) Feriți-vă mâinile și picioarele de elementele tăietoare.
- h) Asigurați-vă întotdeauna că deschizăturile de ventilație sunt ținute curate de resturi;
- i) Nu potriviți niciodată elemente de tăiere din metal.
- j) Acordați întotdeauna atenție atunci când vă deplasați pe suprafețe înclinate.
- k) Mergeți, nu alergați niciodată.
- l) Nu vă întindeți peste măsură cu mașina și păstrați-vă echilibrul întotdeauna.
- m) Nu atingeți piesele periculoase aflate în

mișcare înainte de a scoate acumulatorul și înainte ca acestea să se oprească complet.

#### **4. Întreținerea și depozitarea**

- a) Opriti alimentarea electrică a mașinii (de ex.: scoateți acumulatorul din mașină) înainte de a efectua vreo operațiune de întreținere sau curățare a mașinii.
- b) Utilizați exclusiv piesele de schimb și accesoriile recomandate de fabricantul mașinii.
- c) Inspectați și întrețineți mașina în mod regulat. Reparați mașina doar cu ajutorul service-ului autorizat.
- d) Dacă nu este utilizată, păstrați mașina într-un loc ferit de accesul copiilor.

#### **AVERTISMENTE DE SIGURANȚĂ PENTRU ACUMULATOR**

- a) Nu demontați, deschideți sau rupeți celulele sau acumulatorul.**
- b) Nu scurtcircuitați un acumulator. Nu depozitați acumulatorii la întâmplare într-o cutie sau într-un sertar unde**

**s-ar putea scurtcircuita între ele sau prin materiale conductoare.**

Când acumulatorul nu este utilizat, țineți-l la distanță de alte obiecte metalice, precum agrafele de birou, monede, chei, cuie, șuruburi sau alte obiecte metalice mici, care pot crea contact între cele două borne. Scurtcircuitarea bornelor acumulatorului poate cauza arsuri sau incendii.

**c) Nu expuneți acumulatorul la căldură sau foc. Evitați depozitarea în lumina directă a soarelui.**

**d) Nu supuneți acumulatorul la șocuri mecanice.**

**e) În cazul scurgerii acumulatorului, aveți grijă ca lichidul să nu intre în contact cu pielea sau ochii. În cazul contactului, spălați zona afectată cu apă din belșug și solicitați asistență medicală.**

**f) Consultați medicul imediat dacă ați înghițit o celulă sau un acumulator.**

**g) Mențineți acumulatorul curat și uscat.**

**h) Ștergeți bornele**

**acumulatorului cu o cârpă curată și uscată dacă se murdăresc.**

**i) Acumulatorul trebuie încărcat înainte de utilizare. Consultați întotdeauna aceste instrucțiuni și utilizați procedura de încărcare corectă.**

**j) Nu lăsați acumulatorul la încărcat dacă nu îl utilizați.**

**k) După perioade extinse de depozitare, poate fi necesară încărcarea și descărcarea acumulatorului de mai multe ori pentru a obține performanțe maxime.**

**l) Reîncărcați folosind doar încărcătorul specificat de Kress. Nu utilizați niciun alt încărcător în afară de cel conceput specific pentru utilizarea cu acest echipament.**

**m) Nu utilizați acumulatori care nu sunt concepute pentru utilizarea cu acest echipament.**

**n) Nu lăsați acumulatorul la îndemâna copiilor.**









**o) Păstrați documentația originală a produsului pentru consultări**



- ulterioare.
- p) Scoateți acumulatorul din echipament dacă nu îl utilizați.**
- q) Depuneți acumulatorul la deșeurii în mod corespunzător.**
- r) Nu introduceți în aparat acumulatori care provin de la producători diferiți sau cu capacități, dimensiuni sau tipuri diferite.**
- s) Nu scoateți pachetul de acumulatori din ambalajul lui original decât în momentul premergător utilizării acestuia.**
- t) Țineți cont de polaritatea (+) și (-) indicate pe acumulator pentru asigurarea unei utilizări corecte a acestuia.**

## SIMBOLURI

	Citiți manualul de utilizare
	Instruiți persoanele aflate în zonă să păstreze distanța.

	Protejați-vă vederea și auzul
	Ferțiți mașina de ploaie
	Produsele electrice nu trebuie depuse la deșeurii împreună cu gunoiul menajer. Vă rugăm să depuneți produsele electrice la unitățile de reciclare existente. Consultați-vă cu autoritățile locale sau cu distribuitorul pentru sfaturi privind reciclarea.
	Acumulator litiu-ion, care a fost etichetat cu simbolurile asociate cu "colectarea separată" a tuturor acumulatorilor și acumulatorilor. Acesta este apoi reciclat sau eliminat pentru a reduce impactul asupra mediului. Bateriile pot fi dăunătoare mediului și sănătății umane deoarece conțin substanțe nocive.
	Nu ardeți
	Dacă nu este manipulată corect, bateria poate intra în ciclul de apă și poate provoca daune ecosistemului. Nu aruncați bateriile uzate ca deșeurii municipale nesortate.
	Asigurați-vă că acumulatorul este scos înaintea schimbării accesoriilor.
	Tundere

## LISTA DE COMPONENTE

1. BUTON DE BLOCARE
2. ACTIVAȚI DECLANȘATORUL
3. BUTON BUTONUL
4. CÂRLIG
5. MÂNER AUXILIAR
6. BUTON DE BLOCARE
7. ARBORE

<b>8. DISPOZITIV DE PROTECȚIE</b>
<b>9. FREZĂ LINIARĂ</b>
<b>10. CAP DE REGLARE FINĂ (CAPUL CU BONT)</b>
<b>11. CAPAC BOBINĂ</b>
<b>12. BOBINĂ</b>
<b>13. ORIFICIU</b>
<b>14. OPRITOR ELIBERARE CAPAC</b>
<b>15. CUREA DE UMĂR</b>

**Nu toate accesoriile ilustrate sau descrise sunt incluse în livrarea standard.**

## DATE TEHNICE

Tip: **KG160E.9** (1-denumirea echipamentului, reprezentând Mașina de tuns iarbă fără fir)

	<b>KG160E.9</b>
Tensiune	60 V $\equiv$ MAX
Turație nominală la mers în gol	6000/min
<b>11</b> Diametrul de tăiere	38 cm
<b>RO</b> Diametru linie	Linie de răsucire recomandată de 2,4 mm
Lungimea firului	Recomandat 4m (leșire dublă)
Greutate	3.0 kg

## INFORMAȚII PRIVIND ZGOMOTUL

Presiune sonoră ponderată A	$L_{pA} = 74$ dB(A)
$K_{pA}$	0.8 dB(A)
Putere sonoră ponderată A	$L_{wA} = 94.8$ dB(A)
$K_{wA}$	0.8 dB(A)

**Purtați echipament de protecție pentru urechi.**



## INFORMAȚII PRIVIND VIBRAȚIILE

Vibrație ponderată tipică	$a_h = 5.326$ m/s <sup>2</sup>
Marjă de eroare	$K = 1.5$ m/s <sup>2</sup>

Valoarea totală declarată a vibrațiilor poate fi utilizată pentru compararea unei uneelte cu o alta și, de asemenea, poate fi utilizată în cazul unei evaluări preliminare a expunerii

**! AVERTISMENT:** Valoarea emisiilor de vibrații în timpul utilizării efective a unelei electrice poate diferi de valoarea nivelului declarat, în funcție de modul în care unealta este utilizată, în funcție de următoarele exemple și alte variații privind utilizarea unelei:

Modul în care este utilizată unealta și materialele tăiate sau găurite.

Unealta să fie într-o stare bună și întreținută corespunzător. Utilizarea accesoriului corect pentru unealtă, fiind ascuțit și în bună stare de funcționare.

Strângerea cu fermitate a mânerelor și utilizarea oricăror accesorii anti-vibrații.

Iar unealta este utilizată conform destinației de utilizare și acestor instrucțiuni.

**Această unealtă poate cauza sindromul vibrației mâinii-brațului dacă nu este utilizată corespunzător.**

**! AVERTISMENT:** Pentru precizie, o estimare a nivelului de expunere în condițiile de utilizare reale trebuie de asemenea să țină cont de toate componentele ciclului de operare, precum momentele când unealta este oprită și când merge în gol, dar nu efectuează operația propriu-zisă. Acest lucru ar putea reduce semnificativ nivelul de expunere pe durata totală de lucru.

Ajută la reducerea riscului de expunere la vibrații.

Utilizați ÎNTOTDEAUNA dăți, burghie și lame ascuțite.

Întrețineți unealta în conformitate cu aceste instrucțiuni și mențineți-o bine lubrifiată (dacă este cazul).

Dacă unealta va fi utilizată în mod regulat, investiți în accesorii anti-vibrații.

Planificați-vă lucrul pentru a desfășura utilizarea uneltelor cu nivel ridicat de vibrații de-a lungul mai multor zile.

## ACCESORII

Dispozitiv de protecție	1
Bobină cu două circuite	1
Curea de umăr	1

Vă recomandăm să achiziționați accesoriile de la același magazin de la care ați cumpărat unealta. Consultați ambalajul accesoriului pentru detalii suplimentare. Personalul din magazin vă poate oferi asistență și sfaturi.

# ASAMBLARE ȘI OPERARE



**NOTĂ:** Înainte de utilizarea sculei, citiți manualul de instrucțiuni cu atenție.

## ASAMBLARE:

### Asamblați mânerul auxiliar (Vezi Figura. A1, A2)

1. Atașați mânerul auxiliar și clema inferioară pe arbore.
2. Puneți șurubul prin găuri.
3. Strângeți mânerul auxiliar cu butonul.



**Avertisment!** Ajustați poziția mânerului frontal de operare astfel încât brațul dumneavoastră să fie drept când utilizați trimmerul

### Asamblarea Apărătorii (Vezi Figura. B)

Fixați protecția de siguranță în loc cu ajutorul șuruburilor și a unei chei hexagonale.

### Asamblarea curelei de umăr (Vezi Figura. C)

1. Reglați lungimea curelei de umăr.
2. Cuplați carabina curelei la cârligul de pe arborele mașinii de tuns.

### Pentru A Demonta Sau Monta Acumulatorul (Vezi Figura. D1, D2)

1. Introduceți acumulatorul în compartimentul acestuia.
2. Apăsăți butonul de eliberare a acumulatorului pentru eliberarea acumulatorului din unealtă.

**NOTĂ:** După reîncărcare, introduceți acumulatorul în portul destinat acestuia. Este suficient să împingeți și să aplicați o ușoară presiune.

## OPERAȚIUNE:

### Pornirea/oprirea mașinii de tuns (Vezi Figura. E)

Mai întâi apăsați butonul de blocare, apoi apăsați de declanșator pentru a porni mașina.



**Avertisment!** Capul de tăiere continuă să se rotească după ce mașina de tuns a fost oprită, așteptați până când se oprește apoi lăsați jos aparatul.

### ECO Viteză (Vezi Figura. F, G)

Pentru a prelungi timpul de rulare, apăsați butonul ECO și comutați declanșatorul, iar aparatul va rula cu viteză mică.

### Sistem de alimentare a liniei de protecție (Vezi Figura. H)

Trimmerul este echipat cu un sistem de linii tampon. Ori de câte ori atingeți capul tăietorului în timp ce utilizați funcționează, noua linie este emisă.

### Utilizarea unui ham de tip rucsac (Vezi Figura. I1, I2, I3)

1. Introduceți acumulatorul în hamul de tip rucsac.
2. Introduceți adaptorul acumulatorului în mașina tuns.
3. Conectați hamul la mașina dvs. de tuns cu cablul de conectare.

Mai multe detalii găsiți în manualul hamului de tip rucsac.

### Sfaturi de tăiere

1. Mișcați mașina de tuns de la stânga la dreapta peste zona de tăiat; este mai puțin eficientă atunci când se deplasează de la dreapta la stânga.

2. Folosiți vârful firului de tăiere pentru a tunde; nu forțați capul mașinii de tuns în iarbă netăiată.
3. Gardurile de sârmă și de pichet pot cauza uzura suplimentară a firului de tăiere și rupere. Peretiți din piatră și cărămidă, bordurile și lemnul pot uza rapid firul de tăiere.
4. Evitați copacii și arbuștii. Coaja de copac, mulajele din lemn, pardoselile și stâlpii de gard pot fi ușor avariate de firul de tăiere.

## DUPĂ OPERAȚIUNE:

### Asamblarea și demontarea capului de tuns (Vezi Figura. J)

1. Introduceți o cheie hexagonală în orificiu și rotiți capul de tuns până se oprește în poziția blocată.
2. Apoi, rotiți-l în sensul acelor de ceasornic pentru a-l scoate și în sens invers acelor de ceasornic pentru a-l asambla.

### Trimmer de înfășurare (See Fig. K1, K2)

1. Treceți linia de înlocuire prin ochi și alimentați-o din cealaltă parte.
2. Asigurați-vă că ambele capete ale sârmei sunt plane la capetele capului de tundere (recomandat 2 m), apoi tăiați firul.
3. Rotiți cadranul în sensul acelor de ceasornic pentru a înfila firul pe bobină până când sunt 19 cm la stânga și la dreapta.

### Înlocuiți bobina (Vezi Figura. L1, L2, L3, L4)

1. Scoateți capacul și înlăturați bobina veche.
2. Puneți bobina goală înăuntru și luați capacul pentru a înfășura noul fir.

## Transportarea

1. Când transportați manual mașina de tuns, țineți de mijlocul arborelui pentru a vă asigura că mașina este paralelă cu solul.
2. Când transportați mașina de tuns într-un vehicul, fixați-o și poziționați-o pentru a preveni rotirea sau avariarea.

## Depozitarea

1. Scoateți acumulatorul din mașina de tuns înainte de depozitare.
2. Depozitați mașina de tuns într-un loc uscat și sigur, inaccessibil copiilor și altor persoane neautorizate.

## Curățarea

1. Nu utilizați detergenți sau solvenți agresivi. Curățați mașina după utilizare cu o cârpă umedă înmuiată în detergent neutru.
2. Păstrați ștecărul fără materii străine și curățați-l cu o perie sau o cârpă moale și uscată.
3. Nu pulverizați apă pe motor și pe componentele electrice.
4. Nu utilizați mașina de spălat cu presiune pentru a vă curăța mașina.

## ÎNTREȚINEREA



**Scoateți întotdeauna acumulatorul din motocositoare după utilizare. Verificați întotdeauna produsul înainte de utilizare, pentru identificarea eventualelor deteriorări.**

Scoateți fișa din priză înainte de efectuarea oricărei reglări, lucrări de servizare sau întreținere. Scula nu necesită gresare sau întreținere suplimentară. Nu există piese care pot fi depanate de utilizator în sculă. Nu utilizați niciodată apă sau agenți de curățare chimici pentru curățarea sculei. Ștergeți cu o cârpă uscată. Depozitați întotdeauna scula într-un loc uscat. Mențineți fantele de ventilație a motorului curate. Feriți de praf toate comenzile de lucru.

## PROTECȚIA MEDIULUI ÎNCONJURĂTOR

 Deșeurile produselor electrice nu se vor arunca împreună cu deșeurile menajere. Reciclați acolo unde există instalații de reciclare. Consultați autoritățile locale sau vânzătorul pentru recomandări privind reciclarea.

## DETECTAREA DEFECȚIUNILOR

Următorul tabel prezintă simptomele defecțiunilor, cauzele posibile precum și soluția corectă de remediere a acestora, dacă vreodată scula dumneavoastră electrică de grădină nu funcționează impecabil.

**ATENȚIE:** înainte de a trece la detectarea defecțiunilor, opriți scula electrică de grădină și extrageți acumulatorul din aceasta.

Simptome	Cauză posibilă	Remediere
Motocesitoarea nu funcționează.	Acumulator descărcat.  Acumulator prea fierbinte/rece. Motorul este defect. Cablajul interior al unei alte este deteriorat.	Reîncărcați acumulatorul; de asemenea, consultați manualul încărcătorului Permiteți răcirea/încălzirea. Contactați agentul de service. Contactați agentul de service.
Motocesitoarea funcționează intermitent.	Motorul este defect. Acumulatorul nu este încărcat complet. Întrerupător on/off (pornire/oprire) defect.	Contactați agentul de service. Reîncărcați acumulatorul. Contactați agentul de service.

Vibrații/ zgomote excesive.	Unealtă defectă. Linia nu este înfășurată corect pe bobină.	Contactați agentul de service. Reînfașurați linia. Consultați „Pentru a bobina manual linia”.
Durata de tăiere per acumulator încărcat este prea scurtă.	Acumulatorul nu a fost utilizat pentru o perioadă mai lungă de timp sau nu a fost încărcat suficient. Iarbă prea înaltă. Acumulator defect.	Încărcați complet acumulatorul; de asemenea, consultați manualul încărcătorului Tăiați în trepte. Înlocuiți acumulatorul.
Unealta nu taie.	Linie de tăiere defectă. Acumulatorul nu este încărcat complet. Motorul este defect (turație prea redusă). Iarbă adunată în jurul capului de tăiere.	Înlocuiți linia de tăiere. Reîncărcați acumulatorul; de asemenea, consultați manualul încărcătorului Contactați agentul de service. Îndepărtați iarba.
Iluminare continuă a indicatorului de încărcare acumulator Nu este posibilă încărcarea.	Acumulatorul nu este introdus (corect). Contactele acumulatorului sunt murdare.  Acumulator defect.	Introduceți corect acumulatorul în încărcătorul de acumulator. Curățați contactele acumulatorului (de exemplu, prin introducerea și scoaterea acumulatorului de mai multe ori) sau înlocuiți acumulatorul. Înlocuiți acumulatorul.
Indicatorul de încărcare acumulator nu se aprinde.	Fișa de alimentare a încărcătorului nu este conectată (corect). Priza de alimentare, cablul de alimentare sau încărcătorul acumulatorului sunt defecte.	Introduceți fișa de alimentare (complet) în priză. Verificați tensiunea de alimentare; apelați la un agent de service autorizat pentru verificarea încărcătorului de acumulator.
Mașina nu taie.	Firul se încurcă pe bobină.	Înfășurați tot firul manual, deschideți capacul bobinei și rebobinați.

# DECLARAȚIE DE CONFORMITATE

Noi,  
Positec Germany GmbH  
Grüner Weg 10, 50825 Cologne, Germany

În numele Positec declarăm că produsul  
Descriere **Mașină de tuns iarbă fără fir**  
Tip **KG160E.9 (1-denumirea echipamentului, reprezentând Mașina de tuns iarbă fără fir)**  
Funcție **cosirea ierbii și a vegetației moi similare și pentru tunderea marginilor suprafețelor ierboase**

Este conform cu următoarele Directive,  
**2006/42/EC**  
**2014/30/EU**  
**2011/65/EU&(EU)2015/863**  
**2000/14/EC modificată prin 2005/88/EC**

2000/14/EC modificată prin 2005/88/EC:  
- Procedură de evaluare a conformității conformă cu **Anexa VI**  
- Nivel de putere sonoră măsurat **94.8 dB (A)**  
- Nivel de putere sonoră garantat declarat **96 dB (A)**

Organismul notificat implicat  
**Num:** ISET S.r.l. Unipersonale (organism notificat 0865)  
**Adresa:** Via Donatori del Sangue, 9 46024 - Moglia (MN), Italy

Standardele sunt conforme cu,  
**EN 60335-1**  
**EN 50636-2-91**  
**EN 62233**  
**EN ISO 3744**  
**EN 55014-1**  
**EN 55014-2**

Persoana autorizată să compileze fișierul tehnic,  
**Denumire** Marcel Filz  
**Adresă** Positec Germany GmbH  
Grüner Weg 10, 50825 Cologne, Germany



2020/08/15  
Allen Ding  
Adjunct Inginer șef, Testare și certificare  
Positec Technology (China) Co., Ltd  
18, Dongwang Road, Suzhou Industrial  
Park, Jiangsu 215123, P. R. China

# PŮVODNÍ NÁVOD K POUŽÍVÁNÍ BEZPEČNOST VÝROBKU OBEČNÁ BEZPEČNOSTNÍ UPOZORNĚNÍ PRO ELEKTRICKÉ NÁSTROJE



**VAROVÁNÍ Přečtěte si všechna bezpečnostní varování a všechny pokyny.** Nebudete-li dodržovat uvedená varování a pokyny, může dojít k úrazu elektrickým proudem, požáru nebo vážným zraněním.  
**Uschovejte všechna varování a pokyny pro budoucí odkazy.**

Toto zařízení může být použito pouze s napájecí jednotkou, která byla dodána s tímto zařízením.

## DŮLEŽITÉ PŘED POUŽITÍM SI PEČLIVĚ PŘEČTĚTE TENTO NÁVOD A USCHOVEJTE TYTO POKYNY PRO BUDOUCÍ ODKAZY

### Pokyny pro bezpečnou obsluhu

#### 1. Příprava

- Přečtěte si pečlivě uvedené pokyny. Seznamte se s ovládacími prvky a se správným použitím tohoto zařízení.
- Nikdy nenechávejte obsluhovat toto zařízení děti, osoby se sníženými

- fyzickými, smyslovými nebo duševními schopnostmi, nebo nedostatkem zkušeností a znalostí, nebo osoby neobeznámené s těmito pokyny k obsluze zařízení. Věk obsluhy může být omezen místními předpisy.
- c) Uvědomte si, že obsluha nebo uživatel nesou odpovědnost za nehody nebo rizika, která hrozí jiným osobám nebo jejich majetku.

## 2. Příprava

- a) Před použitím vždy zkontrolujte, zda není zařízení poškozeno a zda nemá chybějící či nesprávně nasazené ochranné kryty nebo bezpečnostní štíty.
- b) Nikdy zařízení nepoužívejte v blízkosti dalších osob, zvláště pak dětí nebo domácích zvířat.
- ## 3. Použití
- a) Po celou dobu práce se zařízením používejte ochranné brýle, dlouhé kalhoty a robustní obuv.
- b) Nepoužívejte zařízení za špatných povětrnostních podmínek, zvláště pak pokud hrozí nebezpečí bouřek.
- c) Zařízení používejte pouze za denního světla nebo při dobrém umělém osvětlení.
- d) Nikdy nepoužívejte tento stroj s poškozenými kryty nebo v případě, nejsou-li tyto kryty na svých místech.
- e) Motor spouštějte pouze pokud se vaše ruce či nohy nacházejí mimo řezací část stroje.
- f) Zařízení vždy odpojte od napájení (např. vyjměte ze zařízení akumulátor).
- 1) Vždy, když je ponecháte bez dozoru;
- 2) Před odstraněním zablokování;
- 3) Před kontrolou, čištěním a jakoukoli prací na stroji;
- 4) Po nárazu do cizího předmětu;
- 5) Vždy, když stroj začne neobvykle vibrovat.
- g) Dávejte pozor na poranění nohou a rukou řezací částí stroje.
- h) Vždy zajistěte, aby nebyly větrací otvory zaneseny nečistotami a aby byly čisté.
- i) Nikdy na stroj neupevňujte kovové žací prvky.
- j) Na svahu vždy udržujte pevný postoj.
- k) Chod'te, nikdy neběhejte.
- l) Nepřeceňujte své síly a vždy udržujte pevný postoj.
- m) Nedotýkejte se nebezpečných pohyblivých částí před vyjmutím akumulátoru ze stroje, po vyjmutí akumulátoru

počkejte, až se pohyblivé části zcela zastaví.

#### **4. Údržba a uložení**

- a) Před prováděním údržby nebo čištění zařízení odpojte od napájení (například vyjmutím akumulátoru ze stroje).
- b) Používejte výhradně náhradní díly a příslušenství doporučené výrobcem.
- c) Pravidelně provádějte kontrolu a údržbu stroje. Stroj nechávejte opravovat pouze v autorizovaném servise.
- d) Pokud zařízení nepoužíváte, uložte je mimo dosah dětí.

#### **BEZPEČNOSTNÍ VAROVÁNÍ TÝKAJÍCÍ SE BATERIÍ**

- a) **Nepokoušejte se demontovat, rozebírat nebo rozřezávat baterie nebo její články.**
- b) **Neprovádějte zkratování baterie. Neukládejte baterie nahodile v krabicích nebo v zásuvkách, kde by mohlo dojít k jejich vzájemnému zkratování nebo k zkratování způsobenému jinými**

**předměty.** Není-li baterie používána, udržujte ji v bezpečné vzdálenosti od sponek na papíry, mincí, klíčů, hřebíků, šroubů nebo jiných malých kovových předmětů, které mohou způsobit propojení kontaktů baterie. Zkratování kontaktů baterie může způsobit popáleniny nebo požár.

- c) **Nevystavujte baterii působení horka nebo ohně. Vyvarujte se skladování baterií na otevřeném slunci.**
- d) **Nevystavujte baterii mechanickým rázům.**
- e) **Dojde-li k úniku kapaliny z baterie, zabraňte tomu, aby se tato kapalina dostala do kontaktu s pokožkou nebo aby zasáhla oči. Dojde-li k takovému kontaktu, zasažené místo omyjte značným množstvím vody a vyhledejte lékařské ošetření.**
- f) **Dojde-li k požití kapaliny z baterie, vyhledejte okamžitě lékařské ošetření.**
- g) **Udržujte baterie čisté a suché.**
- h) **Jsou-li svorky baterie znečištěny, otřete**

je čistým a suchým hadříkem.

- i) Baterie musí být před použitím nabita. Vždy postupujte podle uvedených pokynů a používejte správný postup nabíjení.
- j) Nenechávejte baterii nabíjet, nebude-li baterie použita.
- k) Po dlouhodobém uložení budete možná muset provést několik cyklů nabíjení a vybíjení, aby baterie dosáhla svého maximálního výkonu.
- l) Provádějte nabíjení pouze v nabíječce, která je specifikovaná společností Kress. Nepoužívejte jinou nabíječku, než je nabíječka speciálně dodaná pro použití s tímto zařízením.
- m) Nepoužívejte žádnou baterii, která není určena pro použití s tímto zařízením.
- n) Ukládejte baterie mimo dosah dětí.
- o) Uchovejte originální dokumentaci k tomuto výrobku pro budoucí odkazy.
- p) Není-li zařízení



používáno, vyjměte z něj baterii.

- q) Provádějte řádnou likvidaci baterie.
- r) V zařízení nekombinujte bateriové články různého data výroby, kapacity, velikosti nebo typu.
- s) Nevyjímejte baterii z originálního obalu dřívě, než bude použita.
- t) Dodržujte polaritu vložených baterií plus (+) a minus (-) a zajistěte používání baterií správným způsobem.

## SYMBOLY

	Přečtěte si návod k obsluze
	Udržujte ostatní osoby v bezpečné vzdálenosti.
	Používejte ochranu zraku a sluchu
	Nevystavujte dešti.



	Nepotřebné elektrické přístroje by neměly být vyhazovány společně s odpadem z domácnosti. Nářadí recyklujte ve sběrnách zřízených k tomuto účelu. O možnostech recyklace se informujte na místních úřadech nebo u prodejce.
 Li-Ion 	Lithium-iontová baterie, která byla označena symboly souvisejícími s „odděleným sběrem“ všech akumulátorů a akumulátorů. Poté se recykluje nebo odstraní, aby se snížil dopad na životní prostředí. Akumulátory mohou být škodlivé pro životní prostředí a lidské zdraví, protože obsahují škodlivé látky.
	Nevystavujte ohni.
	Při nesprávném zacházení se baterie může dostat do koloběhu vody a může způsobit poškození ekosystému. Použité baterie nevyhazujte do netříděného komunálního odpadu.
	Před výměnou příslušenství zajistěte, aby byla z nářadí vyjmuta baterie.
	Sečení

## SEZNAM KOMPONENT

1. TLAČÍTKO ZÁMKU
2. PŘEPNOUT SPOUŠŤ
3. ECO TLAČÍTKO
4. HÁK
5. PŘÍDAVNÁ RUKOJETĚ
6. BLOKOVACÍ KNOFLÍK
7. RUKOJETI
8. BEZPEČNOSTNÍ KRYT
9. ZKRACOVACÍ NŮŽ STRUNY
10. JEMNĚ VYLADĚNÁ HLAVA (NÁRAZOVÁ HLAVA)
11. KRYT CÍVKY
12. CÍVKA

### 13. OČKO

### 14. UVOLŇOVACÍ ZÁPADKA KRYTU

### 15. RAMENNÍ POPRUH

**Ne všechno zobrazené nebo popisované příslušenství je součástí standardní dodávky.**

## TECHNICKÉ ÚDAJE

**Typ: KG160E.9 (1-označení strojního zařízení, zástupce pro akumulátorové sekačky na trávu)**

	KG160E.9
Napětí	60 V $\overline{\text{---}}$ MAX **
Otáčky naprázdno	6000/min
Řezný průměr	38 cm
Průměr struny	Doporučená 2,4mm otočná čára
Délka drátu	Doporučené 4m (dvojitý výstup)
Hmotnost stroje	3.0 kg

## INFORMACE TÝKAJÍCÍ SE HLUČNOSTI

Měřený akustický tlak	$L_{pA} = 74$ dB(A)
$K_{pA}$	0.8 dB(A)
Měřený akustický výkon	$L_{wA} = 94.8$ dB(A)
$K_{wA}$	0.8 dB(A)

**Používejte ochranu sluchu.**



## INFORMACE TÝKAJÍCÍ SE VIBRACÍ

Typická naměřená hodnota vibrací	$a_n = 5.326$ m/s <sup>2</sup>
Uncertainty	$K = 1.5$ m/s <sup>2</sup>

Deklarovaná celková hodnota vibrací může být použita pro vzájemné srovnání jednotlivých nářadí a rovněž může být použita k předběžnému stanovení doby práce.

**VAROVÁNÍ:** Úroveň vibrací při aktuálním použití elektrického nářadí se může lišit od deklarované hodnoty v závislosti na způsobu, jakým je nářadí používáno, v závislosti na následujících příkladech a na jiných variantách toho, jak je nářadí používáno: Jak je nářadí používáno a jaké materiály budou řezány nebo vrhány.

Nářadí musí být v dobrém stavu a musí být prováděna jeho řádná údržba.

S nářadím musí být používáno správné příslušenství, a toto příslušenství musí být ostré a v dobrém stavu. Těsný úchop na rukojetích a kontrola, je-li vůbec použito antivibrační příslušenství.

Toto nářadí může být použito pouze pro určené účely a podle těchto pokynů.

**Není-li toto nářadí používáno odpovídajícím způsobem, může způsobit syndrom nemoci způsobené působením vibrací na ruce a paže obsluhy.**

**VAROVÁNÍ!** Chcete-li být přesní, odhad doby působení vibrací v aktuálních podmínkách při použití tohoto nářadí by měl brát v úvahu také všechny části pracovního cyklu, jako jsou doby, kdy je nářadí vypnuto a kdy je v chodu ve volnoběžných otáčkách, ale ve skutečnosti neprovádí žádnou práci. Doba působení vibrací tak může být během celkové pracovní doby značně zkrácena.

Pomozte minimalizovat dobu působení vibrací na obsluhu.

VŽDY používejte ostré sekáče, vrtáky a nože. Provádějte údržbu tohoto nářadí podle těchto pokynů a zajistěte jeho řádné mazání (je-li to vhodné).

Musíte-li toto nářadí používat pravidelně, investujte do antivibračního příslušenství.

Vypracujte si svůj plán práce, abyste působení vysokých vibrací tohoto nářadí rozdělili do několika dnů.

118

CZ

## PŘÍSLUŠENSTVÍ

Bezpečnostní kryt	1
Cívka s dvojitou strunou	1
Ramenní popruh	1

Doporučujeme vám, abyste zakoupili příslušenství ve stejném obchodě, ve kterém jste zakoupili i vaše nářadí. Další podrobnosti naleznete na obalu příslušenství. Personál prodejny vám může pomoci a také vám může poskytnout užitečnou radu.

## SESTAVENÍ A POUŽÍVÁNÍ



**POZNÁMKA:** Předtím než začnete nářadí používat, přečtěte si pečlivě manuál.

### SESTAVENÍ:

**Namontujte pomocnou rukojeť (Viz Obr. A1, A2, A3, A4)**

- Na tyč připevněte přídatnou rukojeť a dolní svorku.
- Šroub prostrčte otvory.
- Utáhněte přídatnou rukojeť pomocí knoflíku.



**VAROVÁNÍ!** Nakonec nastavte polohu přední pomocné rukojeti tak, aby byla vaše při použití sekačky natažená

**Sestavení bezpečnostního krytu (Viz Obr. B)** zabezpečte ochranný kryt na místě pomocí šroubů a imbusového klíče.

### Sestavení ramenního popruhu (Viz Obr. C)

- Upravte délku ramenního popruhu.
- Karabinu ramenního popruhu připevněte k háku na tyči sekačky.

### Vložení a vyjmutí baterie (Viz Obr. D1, D2)

- Sady baterií nasuňte do přihrádky na baterie.
- Najděte aretační západky po stranách spodní části těla vrtáčky. Po jejich stlačení uvolníte akumulátor, který lze následně vytáhnout.

**POZNÁMKA:** Vyjměte baterii z těla vrtáčky. Po nabití nasadte akumulátor jemným zatlačením zpět do portu.

### OBSLUHU:

#### Spuštění/vypnutí sekačky (Viz Obr. E)

Nejprve stiskněte tlačítko zámku a poté stisknutím spouště spínače spusťte stroj.



**VAROVÁNÍ!** Hlava sekačky pokračuje v otáčení ještě chvíli po zastavení sekačky. Počkejte proto, dokud nedojde k úplnému zastavení sekačky a potom ji odložte.

#### ECO rychlost (Viz Obr. F, G)

Chcete-li prodloužit dobu chodu, stiskněte tlačítko ECO a přepněte spoušť a stroj bude běžet nízkou rychlostí.

#### Systém krmení hrbolem (Viz Obr. H)

Vyžinač je vybaven systémem vyrovnávacího vedení. Kdykoli se dotknete hlavy zastřihovače, když je stroj v chodu, vyvede se nová linka.

#### Použití zádového postroje (Viz Obr. I1, I2, I3)

- Sadu baterií vložte do zádového postroje.
- Bateriový adaptér vložte do sekačky.
- Zádový postroj připojte k sekačce pomocí propojovacího kabelu.

Další podrobnosti najdete v návodu k obsluze zádového postroje.

#### Doporučení ohledně sekání trávy

- Sekačkou pohybujte zleva doprava přes místo, které chcete posekat; když jí pohybujete zprava doleva, tak je to méně účinné.
- K sekání používejte konec struny; hlavu sekačky netlačte do neposekané trávy.
- Drátěné a dřevěné ploty mohou způsobit větší opotřebení sekací struny a její přetržení. Kamenné a zděné zdi, obrubníky a dřevo mohou sekací strunu rychle opotřebovat.
- Vyhýbejte se stromům a keřům. Kůra stromů, dřevěné lišty a sloupky plotů mohou sekací strunu lehce poškodit.

### PO POUŽITÍ:

#### Montáž a demontáž zastřihovací hlavy (Viz Obr. J)

- Vložte do otvoru šestihránný klíč a otáčejte vyžinačovou hlavou, dokud se nezastaví v zajištěné poloze.
- Potom jím otáčejte po směru hodinových ručiček, abyste jej vyšroubovali a proti směru hodinových ručiček, abyste jej sestavili.

#### Navíjení zastřihovače (Viz Obr. K1, K2)

- Protáhněte náhradní šňůru okem a posuňte ji z druhé strany.
- Ujistěte se, že oba konce drátu jsou rovné na

koncích zastřihovací hlavy (doporučené 2 m), a poté drát odřízněte.

3. Otáčejte číselníkem ve směru hodinových ručiček, abyste navijeli nit na cívku, dokud nezůstane 19 cm doleva a doprava.

### Vyměňte cívku (Viz Obr. L1, L2, L3, L4)

1. Sejměte kryt a vyndejte starou cívku.
2. Prázdnu cívku vložte dovnitř a pomocí krytu ji naviňte novou strunu.

### Přeprava

1. Při přepravě sekačky rukou držte tyč uprostřed, abyste zajistili, že přístroj bude rovnoběžně se zemí.
2. Při přepravě sekačky vozidlem ji zajistěte a umístěte tak, abyste zabránili její převrnutí nebo poškození.

### Skladování

1. Před skladováním ze sekačky vyjměte sadu baterií.
2. Sekačku skladujete na suchém a bezpečném místě, ke kterému nemají přístup děti ani ostatní nepovolané osoby.

### Čištění

1. Nepoužívejte agresivní čisticí prostředky ani rozpouštědla. Přístroj čistíte po použití navlhčeným hadříkem, namočeným v neutrálním čisticím přípravku.
2. Zásuvku udržujte čistou bez cizích látek a čistěte ji měkkým a suchým kartáčem nebo hadříkem.
3. Na motor a elektrické součásti nestříkejte vodu.
4. Na čištění přístroje nepoužívejte vysokotlaký čistič.

## ÚDRŽBA



**Po použití vždy odpojte od strunové sekačky baterii.**

**Před použitím strunové sekačky vždy zkontrolujte, zda není poškozena.**

Po použití vždy odpojte od strunové sekačky baterii. Před použitím strunové sekačky vždy zkontrolujte, zda není poškozena.

Vaše elektrické nářadí nevyžaduje žádné doplňkové mazání nebo údržbu. Ve vašem nářadí nejsou žádné díly, jejichž opravu by mohl provádět uživatel. Nikdy nepoužívejte při čištění vašeho elektrického nářadí vodu nebo chemické čisticí prostředky. Otrete a očistěte nářadí suchým hadříkem. Vždy ukládejte toto elektrické nářadí na suchém místě. Udržujte v čistotě větrací otvory motoru. Udržujte v čistotě všechny ovládací prvky.

## OCHRANA ŽIVOTNÍHO PROSTŘEDÍ



Nepotřebné elektrické přístroje by neměly být vyhazovány společně s odpadem z domácnosti.

Nářadí recyklujte ve sběrnách zřízených k tomuto účelu. O možnostech recyklace se informujte na místních úřadech nebo u prodejce.

## HLEDÁNÍ ZÁVAD

Následující tabulka ukazuje příznaky závad, možnou příčinu a též správnou nápravu, pokud by Vaše zahradní nářadí někdy nefungovalo bezvadně.



**POZOR:** Před hledáním závady zahradní nářadí vypněte a odejměte akumulátor.

Příznaky	Možná příčina	Náprava
Strunová sekačka nepracuje.	Baterie je vybitá.  Baterie je příliš horká/studená. Motor je vadný. Vnitřní vodiče jsou poškozené.	Nabijte baterii. Rovněž se podívejte do příručky k nabíječce baterie. Počkejte, až baterie vychladne/zahřejte ji. Obraťte se na servisního zástupce. Obraťte se na servisního zástupce.
Chod strunové sekačky je přerušovaný.	Motor je vadný. Baterie není plně nabitá. Spínač je vadný.	Obraťte se na servisního zástupce. Nabijte baterii. Obraťte se na servisního zástupce.
Nadměrné vibrace/hluk.	Strunová sekačka je poškozená. Struna není správně navinutá.	Obraťte se na servisního zástupce. Znovu naviňte strunu. Viz část „Ruční vysunutí struny“.
Doba provozu na baterii je příliš nízká.	Baterie nebyla delší dobu používána nebo byla nabijena jen krátce. Tráva je příliš vysoká. Baterie je vadná.	Plně nabijte baterii. Rovněž se podívejte do příručky k nabíječce baterie. Proveďte postupné sekání. Vyměňte baterii.
Zařízení neseče.	Struna je přetržená. Baterie není plně nabitá.  Motor je vadný (rychlost je příliš nízká). V oblasti strunové hlavy se zachytila tráva.	Vyměňte strunu. Nabijte baterii. Rovněž se podívejte do příručky k nabíječce baterie. Obraťte se na servisního zástupce. Odstraňte trávu.

# PROHLÁŠENÍ O SHODĚ

MY,  
Positec Germany GmbH  
Grüner Weg 10, 50825 Cologne, Germany

Jménem společnosti Positec prohlašujeme, že výrobek  
Popis **Akumulátorová sekačka na trávu**  
Typ **KG160E.9 (1-označení strojního zařízení, zástupce pro akumulátorové sekačky na trávu)**  
Funkce **sečení travníků a jiných podobných měkkých rostlin a úpravy okrajů travníků**

splňuje požadavky následujících směrnic,  
**2006/42/EC**  
**2014/30/EU**  
**2011/65/EU&(EU)2015/863**  
**2000/14/EC upravená směrnici 2005/88/EC**

2000/14/EC upravená směrnici 2005/88/EC:  
- Postup posuzování shody podle **Dodatek VI**  
- Měřená úroveň akustického výkonu **94.8 dB (A)**  
- Deklarovaná zaručená úroveň akustického výkonu **96 dB (A)**

Pověřený úřední orgán  
**Název: ISET S.r.l. Unipersonale (úřední vyhláška 0865)**  
**Adresa: Via Donatori del Sangue, 9 46024 - Moglia (MN), Italy**

Použité normy,  
**EN 60335-1**  
**EN 50636-2-91**  
**EN 62233**  
**EN ISO 3744**  
**EN 55014-1**  
**EN 55014-2**

Osoba odpovídající za vytvoření technické dokumentace,  
**Jméno Marcel Filz**  
**Adresa Positec Germany GmbH**  
**Grüner Weg 10, 50825 Cologne, Germany**



2020/08/15  
Allen Ding  
Zástupce vrchní konstrukční kanceláře,  
Testování & Certifikace  
Positec Technology (China) Co., Ltd  
18, Dongwang Road, Suzhou Industrial  
Park, Jiangu 215123, P. R. China

Trvale svítí indikátor nabíjení baterie. Nabíjení nelze provést.	Baterie není (správně) připojena. Kontakty baterie jsou znečištěné.  Baterie je vadná.	Vložte baterii do nabíječky správně. Očistěte kontakty baterie (např. opakovaným připojením a odpojením baterie) nebo baterii vyměňte. Vyměňte baterii.
Indikátor nabíjení baterie nesvítí.	Zástrčka nabíječky baterie není (správně) připojena. Síťová zásuvka, napájecí kabel nebo nabíječka baterie je vadná.	Připojte zástrčku do síťové zásuvky (až na doraz). Zkontrolujte síťové napětí. Nechejte nabíječku baterie zkontrolovat autorizovaným servisním zástupcem.
Stroj neseká.	Struna je namotaná na cívce.	Celou strunu namotejte ručně, otevřete kryt cívky, strunu sundejte z cívky a znovu ji namotejte.

# **PŮVODNÝ NÁVOD NA POUŽITIE BEZPEČNOST VÝROBKU VŠEOBĚCNÉ BEZPEČNOSTNÉ VAROVANIA NA POUŽÍVANIE ELEKTRICKÉHO NÁRADIA**



## **UPOZORNENIE**

**Prečítajte si všetky bezpečnostné upozornenia a všetky pokyny.** Ak

*nebudete dodržiavať uvedené bezpečnostné pokyny a upozornenia, môže dôjsť k úrazu elektrickým prúdom, požiaru alebo vážnym zraneniam.*

**Uložte bezpečnostné pokyny na ďalšie použitie.**

Toto zariadenie môže byť použité iba s napájacou jednotkou, ktorá bola dodaná s týmto zariadením.

## **DÔLEŽITÉ PRED POUŽITÍM SI POZORNE PREČÍTAJTE NÁVOD NA OBSLUHU A USCHOVAJTE HO NA ĎALŠIE POUŽITIE.**

**Pokyny k bezpečnému použitiu**

### **1. Príprava**

- a) Pozorne si prečítajte nasledujúce pokyny. Zoznámte sa s ovládacími prvkami a so správnym

použitím tohoto zariadenia.

- b) Nikdy nenechávajte obsluhovať toto zariadenie deti, osoby so zníženými fyzickými, zmyslovými alebo duševnými schopnosťami, alebo nedostatkom skúseností a znalostí, alebo osoby nezoznámené s týmito pokynmi na obsluhu zariadenia. Vek obsluhy môže byť obmedzený miestnymi predpismi.
- c) Pamätajte na to, že obsluha alebo používateľ zariadenia je zodpovedný za nehody alebo škody, ktoré hrozia iným osobám alebo ich majetku.

### **2. Príprava**

- a) Pred použitím vždy skontrolujte, či nie je zariadenie poškodené a či nemá chýbajúce alebo nesprávne nasadené ochranné kryty alebo bezpečnostné štíty.
- b) Nikdy zariadenie nepoužívajte v blízkosti ďalších osôb, hlavne detí alebo domácich zvierat.

### **3. Použitie**

- a) V priebehu celej pracovnej doby so zariadením používajte ochranné okuliare, dlhé nohavice a pevnú obuv.
- b) Zariadenie nepoužívajte v zlých poveternostných

- podmienkach, hlavne ak hrozí nebezpečenstvo búrok.
- c) Zariadenie používajte iba za denného svetla alebo pri dobrom umelom osvetlení.
  - d) Nikdy nepoužívajte tento stroj s poškodenými krytmi alebo v prípade, ak nie sú tieto kryty na svojich miestach.
  - e) Motor spúšťajte iba ak sa vaše ruky či nohy nachádzajú mimo rezaciu časť stroja.
  - f) Zariadenie vždy odpojte od napájania (napr. vyťahnite zo zariadenie akumulátor).
- 1) Vždy, keď ho nechávate bez dozoru;
  - 2) Pred odstránením zablokovania;
  - 3) Pred kontrolou, čistením, a každou prácou na zariadení
  - 4) Po náraze do cudzieho predmetu.
  - 5) Vždy, keď stroj začne neobvykle vibrovať.
  - g) Dávajte pozor na poranenie nôh a rúk o rezacie časti stroja.
  - h) Vždy zaistite, aby neboli vetracie otvory zanesené nečistotami a aby boli čisté.
  - i) Nikdy na stroj neupevňujte kovové žacie prvky.
  - j) Pri práci v členitom teréne udržiavajte vždy pevný postoj.
  - k) Kráčajte, nikdy nebehajte.

- l) Nepreceňujte svoje sily a vždy udržiavajte pevný postoj.
- m) Nedotýkajte sa nebezpečných pohyblivých častí pred vyťahnutím akumulátora zo stroja, po vyťahnutí akumulátora počkajte, kým sa pohyblivé časti úplne nezastavia.

#### **4. Údržba a uskladnenie**

- a) Pred vykonávaním údržby alebo čistením zariadenie odpojte od napájania (napríklad vyťahnutím akumulátora zo stroja).
- b) Používajte výhradne náhradné diely a príslušenstvo odporučené výrobcom.
- c) Pravidelne vykonávajte kontrolu a údržbu stroja. Stroj nechávajte opravovať iba v autorizovanom servise.
- d) Ak zariadenie nepoužívate, uskladnite ho mimo dosahu detí.

#### **BEZPEČNOSTNÉ VAROVANIA TÝKAJÚCE SA BATÉRIÍ**











- a) **Nepokúšajte sa demontovať, rozoberať alebo rozrezávať batérie alebo jej články.**
- b) **Batériu neskratujte. Neukladajte batérie**

- náhodne v škatuliach alebo v zásuvkách, kde by mohlo dôjsť k ich vzájomnému skratovaniu alebo k skratovaniu spôsobenému inými predmetmi.** Ak sa batéria nepoužíva, udržujte ju v bezpečnej vzdialenosti od sponiek na papiere, mincí, kľúčov, klincov, skrutiek alebo iných malých kovových predmetov, ktoré môžu spôsobiť prepojenie kontaktov batérie. Skratovanie kontaktov batérie môže spôsobiť popáleniny alebo požiar.
- c) Nevystavujte batériu pôsobeniu tepla alebo ohňa. Vyvarujte sa skladovania batérií na otvorenom slnku.**
- d) Nevystavujte batériu mechanickým rázom.**
- e) Ak dôjde k úniku kvapaliny z batérie, zabráňte tomu, aby sa táto kvapalina dostala do kontaktu s pokožkou alebo aby zasiahla oči. Ak dôjde k takému kontaktu, zasiahnuté miesto umyte značným množstvom vody a vyhl'adajte lekárske ošetrovanie.**
- f) Ak dôjde k požitiu kvapaliny z batérie, vyhl'adajte okamžite lekárske ošetrovanie.**
- g) Udržujte batérie čisté a suché.**
- h) Ak sú svorky batérie znečistené, utrite ich čistou a suchou handričkou.**
- i) Batéria musí byť pred použitím nabitá. Vždy postupujte podľa uvedených pokynov a používajte správny postup nabíjania.**
- j) Nenechávajte batériu nabíjať, ak nebude batéria použitá.**
- k) Po dlhodobom uložení budete možno musieť vykonať niekoľko cyklov nabíjania a vybíjania, aby batéria dosiahla svoj maximálny výkon.**
- l) Vykonávajte nabíjanie iba v nabíjačke, ktorá je špecifikovaná spoločnosťou Kress. Nepoužívajte inú nabíjačku, než je nabíjačka špeciálne dodaná na použitie s týmto zariadením**
- m) Nepoužívajte žiadnu batériu, ktorá nie je**

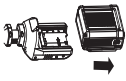

určená na použitie s týmto zariadením.

- n) Ukladajte batérie mimo dosahu detí.**
- o) Uschovajte originálnu dokumentáciu k tomuto výrobku na budúce odkazy.**
- p) Ak sa zariadenie nepoužíva, vyberte z neho batériu.**
- q) Vykonávajte riadnu likvidáciu batérie.**
- r) V zariadení nekombinujte batériové články rôzneho dátumu výroby, kapacity, veľkosti alebo typu.**
- s) Nevyberajte batériu z originálneho obalu skôr, než bude použitá.**
- t) Dodržujte polaritu vložených batérií plus (+) a mínus (-) a zaistite používanie batérií správnym spôsobom.**

	Udržujte ostatné osoby v bezpečnej vzdialenosti
	Používajte ochranu zraku a sluchu
	Nevystavujte dažďu
	Elektrické výrobky sa nesmú likvidovať spolu s domácim odpadom. Recyklujte v zberných miestach na tento účel zriadených. O možnosti recyklácie sa informujte na miestnych úradoch alebo u predajcu.
 Li-Ion 	Lítium-iónová batéria, ktorá bola označená symbolmi spojenými so "separovaným zberom" všetkých batérií a batérií. Potom sa recykluje alebo odstráni, aby sa znížil vplyv na životné prostredie. Akumulátory môžu byť škodlivé pre životné prostredie a ľudské zdravie, pretože obsahujú škodlivé látky.
	Nespálujte ich.
	Ak sa s ním nezaobchádza správne, batéria sa môže dostať do vodného cyklu a môže spôsobiť poškodenie ekosystému. Použitú batériu nevyhadzujte do netriedeného komunálneho odpadu.
	Pred výmenou príslušenstva zaistite, aby bola z náradia vybratá batéria.
	Kosenie trávnikov

## SYMBOLY



Prečítajte si návod na obsluhu

## ZOZNAM SÚČASTÍ

- 1. TLAČIDLO ZÁMKU**
- 2. PREPNÚŤ SPÚŠŤ**
- 3. TLAČIDLO ECO**



<b>4. HÁČIK</b>
<b>5. PRÍDAVNÁ RUKOVÄŤ</b>
<b>6. BLOKOVACÍ GOMBÍK</b>
<b>7. TYČ</b>
<b>8. BEZPEČNOSTNÝ KRYT</b>
<b>9. SKRACOVACÍ NŮŽ STRUNY</b>
<b>10. JEMNE VYLADENÁ HLAVA (NÁRAZOVÁ HLAVA)</b>
<b>11. UZÁVER CIEVKY</b>
<b>12. CIEVKA</b>
<b>13. OČKO</b>
<b>14. ZÁPADKA NA UVOĽNENIE VIEČKA</b>
<b>15. RAMENNÝ POPRUH</b>

Nie všetko zobrazené alebo popisované príslušenstvo je súčasťou štandardnej dodávky.

## TECHNICKÉ ÚDAJE

Typ: **KG160E.9** (1-označenie zariadenia, zástupca pre akumulátorové kosačky na trávu)

	<b>KG160E.9</b>
Napätie	60 V $\sqrt{\text{MAX}}$
Otáčky naprázdno	6000/min
Priemer kosenia	38 cm
Priemer struny	Odporúčaná 2,4 mm krútená čiara
Dĺžka drôtu	Odporúčané 4m (Dvojité výstup)
Hmotnosť stroja	3.0 kg

## INFORMÁCIE O HLUKU

Meraný akustický tlak	$L_{pA} = 74 \text{ dB(A)}$
$K_{pA}$	0.8 dB(A)
Meraný akustický výkon	$L_{wA} = 94.8 \text{ dB(A)}$
$K_{wA}$	0.8 dB(A)

Používajte ochranu sluchu.



## INFORMÁCIE O VIBRÁCIÁCH

Typická nameraná hodnota vibrácií	$a_h = 5.326 \text{ m/s}^2$
Nepresnosť	$K = 1.5 \text{ m/s}^2$

Deklarovaná celková hodnota vibrácií sa môže použiť na vzájomné porovnanie jednotlivých náradí a takisto aj na predbežné stanovenie času práce.

**! VÝSTRAHA:** Hodnota emisie vibrácií počas skutočného používania elektrického náradia sa môže odlišovať od deklarovanej hodnoty, a to v závislosti od spôsobu používania náradia a v závislosti od nasledujúcich príkladov odchýlok od spôsobu používania náradia:

Ákym spôsobom sa náradie používa a aké materiály budú rezané alebo vrútané. Náradie je v dobrom stave a je dobre udržiavané. Použitie správneho príslušenstva v spojení s náradím a zabezpečenie jeho ostrosti a dobrého stavu. Tesnosť zovretia rúkaví a používanie doplnkov proti vibráciám.

Používanie náradia na podľa konštrukcie určený účel a v súlade s pokynmi.

Toto náradie môže vyvolať syndróm trasenia rúk a ramien, pokiaľ jeho používanie nie je správnym spôsobom riadené.

**! VÝSTRAHA:** Kvôli presnosti by mal odhad úrovne expozície v skutočných podmienkach používania obsahovať tiež všetky súčasti prevádzkového cyklu, ako sú doby, počas ktorých je náradie vypnuté a počas ktorých beží na voľnobehu, a to mimo skutočného vykonávania práce. Tým môže dôjsť k značnému zníženiu úrovne expozície počas celkového prevádzkového času.

Pomôžte minimalizovať riziko expozície účinkom vibrácií. **VŽDY** používajte ostré sekáče a čepele. Náradie udržiavajte v súlade s týmito návodom a udržiavajte ho dobre namazané (ak je to potrebné). Ak sa náradie používa často, investujte do príslušenstva zabraňujúceho vibráciám.

Prácu si naplánujte tak, aby ste akékoľvek používanie náradia pri vysokých vibráciách rozdelili na niekoľko dní.

## PRÍSLUŠENSTVO

Bezpečnostný kryt	1
Cievka s dvoma vlascami	1
Ramenný popruh	1

Odporúčame Vám, aby ste si zakúpili príslušenstvo v rovnakej predajni, v akej ste zakúpili aj vaše náradie. Ďalšie podrobnosti nájdete na obale príslušenstva. Pomoc a užitočné rady vám môže poskytnúť predajca náradia.

# MONTÁŽ A OBSLUHA



**POZNÁMKA:** Pred tým, ako náradie použijete, prečítajte si návod na použitie.

## ZOSTAVENIE:

### Zostavte pomocnú rukoväť (Pozri obr. A1, A2, A3, A4)

1. Pripojte pomocnú rukoväť a spodnú svorku na hriadeľ.
2. Vložte skrutku cez otvory.
3. Pomocou gombíka dotiahnite pomocnú rukoväť.



**Varovanie!** Nakoniec nastavte polohu prednej pomocnej rukoväte tak, aby vaša predná ruka bola rovno pri použití kosačky.

### Zostavenie Bezpečnostného Krytu (Pozri obr. B)

Potom bezpečnostného Krytu zaistíte skrutkami a šesťhranným kľúčom.

### Zostavenie remienka na plece (Pozri obr. C)

1. Upravte dĺžku ramenného popruhu.
2. Pripojte karabínu popruhu k háku na hriadeľ kosačky.

### Vloženie A Vyratie Batérie (Pozri obr. D1, D2)

1. Zasuňte batériu do priehradky na batériu.
2. Na batériu nájdite západky a ich zatlačením uvoľníte jednotku batérie z náradia.

**POZNÁMKA:** Po nabití jednotku batérií vložte do priestoru pre batérie. Stačí na to jemné zatlačenie.

## NÁVOD NA POUŽITIE:

### Spustenie / zastavenie kosačky (Pozri obr. E)

Najprv stlačte blokovacie tlačidlo a potom stlačte spínač spínača, aby ste spustili stroj.



**Varovanie!** Hlava kosačky pokrúča v otáčaní ešte chvíľu po zastavení kosačky. Počkajte preto, pokiaľ nedôjde k úplnému zastaveniu kosačky, a potom ju odložte.

### ECO rýchlosť (Pozri obr. F, G)

Ak chcete predĺžiť dobu chodu, stlačte tlačidlo ECO a prepnite spúšťač a stroj bude bežať nízkou rýchlosťou.

### Systém na kŕmenie hrboliek (Pozri obr. H)

Zastrihávač je vybavený systémom nárazníkovej linky. Kedykoľvek sa dotknete hlavy zastrihávača, keď je stroj v prevádzke, vydá sa nová linka.

### Použitie chrbtového popruhu (Pozri obr. I1, I2, I3)

1. Vložte batériu do chrbtového popruhu.
2. Vložte adaptér batérie do kosačky.
3. Pripojte chrbtový popruh ku kosačke pomocou napájacieho kábla.

Viac podrobností nájdete v príručke k chrbtovému popruhu.

### Tipy na strihanie

1. Posuňte kosačku zľava doprava po oblasti, ktorá chcete kosiť; je to menej efektívne pri pohybe sprava doľava.
2. Pomocou hrotu vlasca rezača začnite kosiť; strunovú hlavu nekladajte do nasekanej trávy.
3. Drôtené ploty a oplotenie môžu spôsobiť mimoriadne

opotrebenie a zlomenie vlasca rezača. Kamenné a tehlové steny, obrubníky a drevo môžu spôsobiť rýchle opotrebovanie.

4. Vyhýbajte sa stromom a kríkmi. Kôra stromu, drevené lišty, obklady a stĺpiky plotu sa môžu vlascom rezača ľahko poškodiť.

## PO SKONČENÍ:

### Zostavenie a demontáž zastrihovacej hlavy (Pozri obr. J)

1. Vložte šesťhranný kľúč do otvoru a otáčajte zastrihovacou hlavou, kým sa nezastaví v zaistenej polohe.
2. Potom ho otočte v smere hodinových ručičiek, ak ju chcete demontovať, a proti smeru hodinových ručičiek, ak ju chcete zmontovať.

### Zastrihávač vinutia (Pozri obr. K1, K2)

1. Skontrolujte, či sú indikátory šípky zarovnané na raziacom kryte podávača a na výžinacej hlave.
2. Prevedte náhradnú čiaru cez očko a posúvajte ju z druhej strany. Uistite sa, že oba konce drôtu sú rovné na koncoch zastrihovacej hlavy (odporúčané 2 m) a potom drôt prerušte.
3. Otočte číselník v smere hodinových ručičiek, aby sa nižšie navinula na cievkou, kým nezostane 19 cm doľava a doprava.

### Výmena cievky (Pozri obr. L1, L2, L3, L4)

1. Odstráňte uzáver a vyberte starú cievku.
2. Vložte prázdnu cievku a nasadte viečko na naviniutie novej vlasca.

## Preprava

1. Pri ručnej preprave kosačky uchopte stred hriadeľa, aby ste sa uistili, že je zariadenie rovnobežné so zemou.
2. Pri preprave kosačky vo vozidle ju zaistíte a umiestnite, aby sa zabránilo prevráteniu alebo poškodeniu.

## Skladovanie

1. Pred uskladnením vyberte z kosačky batériu.
2. Kosačku skladujte na suchom a bezpečnom mieste, ktoré je neprístupné deťom a iným neoprávneným osobám.

## Čistenie

1. Nepoužívajte agresívne čistiace prostriedky alebo rozpúšťadlá. Po použití stroj očistite vlhkou handričkou namočenou v neutrálnom čistiacom prostriedku.
2. Udržujte zásuvku bez cudzích predmetov a čistite ju mäkkou a suchou kefou alebo handričkou.
3. Nestriekajte vodu na motor a elektrické komponenty.
4. Na čistenie stroja nepoužívajte tlakový čistič.

# ÚDRŽBA



**Po použití vždy odpojte od strunovej kosačky batériu.**

**Pred použitím strunovej kosačky vždy skontrolujte, či nie je poškodená.**

Pred vykonaním akéhokoľvek nastavovania, opráv a údržby odpojte brúsku od siete.

Vaše elektrické náradie nevyžaduje žiadne doplnkové mazanie alebo údržbu. Vo vašom náradí nie sú žiadne diely, ktorých opravu by mohol vykonať používateľ.

Nikdy nepoužívajte pri čistení vášho elektrického náradia vodu alebo chemické čistiace prostriedky.

Utrite a očistite náradie suchou handričkou. Vždy ukladajte toto elektrické náradie na suchom mieste.

Udržujte v čistote vetracie otvory motora. Udržujte v čistote všetky ovládacie prvky.

## OCHRANA ŽIVOTNÉHO PROSTREDIA



Elektrické výrobky sa nesmú likvidovať spolu s domácim odpadom. Recyklujte v zberných miestach na tento účel zriadených. O možnosti recyklácie sa informujte na miestnych úradoch alebo u predajcu.

## ODSTRÁŇOVANIE PROBLÉMOV

V nasledujúcej tabuľke sú uvedené kontroly a činnosti, ktoré môžete vykonať, ak vaše zariadenie správne nefunguje.



**UPOZORNENIE:** Pred riešením akéhokoľvek problému vypnite zariadenie a odpojte batériu.

Symptóm	Možné príčiny	Nápravné činnosti
Strunová kosačka nepracuje.	Batéria je vybitá.  Batéria je príliš horúca/studená. Motor je chybný. Vnútorne vodiče sú poškodené.	Nabite batériu. Takisto sa pozrite do príručky k nabíjačke batérie. Počkajte, až batéria vychladne/zahrejte ju. Obráťte sa na servisného zástupcu. Obráťte sa na servisného zástupcu.
Chod strunovej kosačky je prerušovaný.	Motor je chybný. Batéria nie je plne nabitá. Spínač je chybný.	Obráťte sa na servisného zástupcu. Nabite batériu. Obráťte sa na servisného zástupcu.

Nadmerné vibrácie/hluk.	Strunová kosačka je poškodená. Struna nie je správne navinutá.	Obráťte sa na servisného zástupcu. Znovu navíňte strunu. Pozrite časť „Ručné vysunutie struny“.
Čas prevádzky na batériu je príliš krátky.	Batéria sa dlhší čas nepoužívala alebo sa nabíjala len krátko. Tráva je príliš vysoká. Batéria je chybná.	Plne nabite batériu. Takisto sa pozrite do príručky k nabíjačke batérie. Koste postupne. Vymeňte batériu.
Zariadenie nekosi.	Struna je pretrhnutá. Batéria nie je plne nabitá.  Motor je chybný (rychlosť je príliš nízka). V oblasti strunovej hlavy sa zachytila tráva.	Vymeňte strunu. Nabite batériu. Takisto sa pozrite do príručky k nabíjačke batérie. Obráťte sa na servisného zástupcu.  Odstráňte trávu.
Trvalo svieti indikátor nabíjania batérie. Nabíjanie nie je možné vykonať.	Batéria nie je (správne) pripojená. Kontakty batérie sú znečistené.  Batéria je chybná.	Vložte batériu do nabíjačky správne. Očistite kontakty batérie (napr. opakovaným pripojením a odpojením batérie) alebo batériu vymeňte. Vymeňte batériu.
Indikátor nabíjania batérie nesvieti.	Zástrčka nabíjačky batérie nie je (správne) pripojená. Sieťová zásuvka, napájací kábel alebo nabíjačka batérie je chybná.	Pripojte zástrčku do sieťovej zásuvky (až na doraz). Skontrolujte sieťové napätie. Nechajte nabíjačku batérie skontrolovať autorizovaným servisným zástupcom.
Kosačka nekosi	Vláknó je na cievke zamotané	Celé vláknó navíňte ručne, otvorte uzáver cievky, vláknó odstráňte z cievky a znovu navíňte.

# VYHLÁSENIE O ZHODE

MY,  
Positec Germany GmbH  
Grüner Weg 10, 50825 Cologne, Germany

V mene spoločnosti Positec vyhlasujeme, že produkt  
Popis **Akumulátorová kosačka na trávu**  
Typ **KG160E.9 (1-označenie zariadenia,**  
**zástupca pre akumulátorové kosačky na trávu)**  
Funkcie **Kosenie trávnikov a iných podobných**  
**mäkkých rastlín a úpravy okrajov trávnikov**

Zodpovedá nasledujúcim smerniciam:  
**2006/42/EC**  
**2014/30/EU**  
**2011/65/EU&(EU)2015/863**  
**2000/14/EC v novelizácii 2005/88/EC**

2000/14/EC v novelizácii 2005/88/EC:  
- Postup vyhodnotenia zhody podľa **Dodatku VI**  
- Meraný akustický výkon **94.8 dB (A)**  
- Deklarovaný zaručený akustický výkon **96 dB (A)**

Poverený úradný organ  
**Názov: ISET S.r.l. Unipersonale (úradná**  
**vyhláška 0865)**  
**Adresa: Via Donatori del Sangue, 9 46024 -**  
**Moglia (MN), Italy**

Spĺňa posudzované normy,

**128 EN 60335-1**  
**SL EN 50636-2-91**  
**EN 62233**  
**EN ISO 3744**  
**EN 55014-1**  
**EN 55014-2**

Osoba oprávnená za zostavenie technického súboru,  
**Názov Marcel Filz**  
**Adresa Positec Germany GmbH**  
**Grüner Weg 10, 50825 Cologne, Germany**



2020/08/15  
Allen Ding  
Zástupca vrchnej konštruktívnej kancelárie,  
Testovanie & Certifikácia  
Positec Technology (China) Co., Ltd  
18, Dongwang Road, Suzhou Industrial  
Park, Jiangsu 215123, P. R. China

# IZVIRNA NAVODILA VARNOST IZDELKA SPLOŠNA VARNOSTNA NAVODILA ZA ELEKTRIČNA ORODJA



**OPOZORILO**  
**Preberite vsa**  
**varnostna opozorila in**  
**navodila. Neupoštevajte**  
*opozoril in navodil lahko*  
*privede do električnega udara*  
*in/ali resnih poškodb.*

**Vsa opozorila in navodila**  
**si shranite za kasnejšo**  
**uporabo.**

Napravo lahko uporabljate le,  
če imate na voljo tudi enoto za  
napajanje.

## POMEMBNO PRED UPORABO OBVEZNO PREBERITE SHRANITE ZA KASNEJŠO UPORABO

### Varna uporaba

#### 1. Usposabljanje

- Pazljivo preberite navodila.  
Pred uporabo naprave se  
temeljito seznanite s pravili  
za njeno pravilno uporabo;
- Nikoli ne dovolite, da bi  
osebe, ki niso ustrezno  
seznanjene s temi navodili ali  
otroci uporabljali to napravo.  
Lokalni predpisi lahko  
tudi predpisujejo starost  
uporabnika naprave;
- Za nezgode ali škodo,

povzročeno na drugih osebah ali njihovi lastnini, je odgovoren uporabnik ali lastnik.

## 2. Priprava

- a) Pred uporabo vedno vizualno preglejte napravo glede poškodb ter manjkajočih ali neustrezno nameščenih varoval in zaščit.
- b) Nikoli ne uporabljajte kosilnice z nitjo, ko se v neposredni bližini nahajajo osebe, še posebej otroci ali domače živali.

## 3. Uporaba

- a) Med uporabo naprave uporabljajte zaščito za oči, oblečene imejte dolge hlače in obute čvrste čevlje z neдрsečim podplatom.
- b) Pri slabih vremenskih pogojih, še posebej pri bližajoči nevihti, kosilnice z nitjo ne smete uporabljati.
- c) Travo strizite samo pri dnevni svetlobi ali dobri umetni osvetlitvi.
- d) Nikoli ne uporabljajte kosilnice z nitjo z manjkajočimi ali poškodovanimi pokrovi ali zaščitnimi pripravami ali če slednji niso pravilno namešteni.
- e) Vrtno orodje vklopite samo, če se vaše roke in noge

nahajajo v zadostni razdalji k rezilnim nožem.

- f) Napravo odklopite z vira napajanja (odstranite akumulator iz ležišča)
  - 1) vedno, ko pustite vrtno orodje nekaj časa brez nadzora
  - 2) pred odstranjevanjem zagozdenega dela;
  - 3) pred preverjanjem, čiščenjem ali delom na napravi;
  - 4) če ste z njo trčili ob oviro;
  - 5) kadar začne slednja neobičajno vibrirati.
- g) Pazite, da si z rezili ne poškodujete stopal ali dlani.
- h) Vedno poskrbite, da v prezračevalnih režah ne bo ostankov trave.
  - i) Nikoli ne uporabljajte kovinskih rezilnih elementov z nitjo.
  - j) Poskrbite, da boste vedno obuti tako, da boste med delom imeli stabilen položaj tudi na klančinah.
  - k) med uporabo naprave hodite, nikoli ne tecite;
  - l) Stojite trdno na tleh in vselej bodite v ravnotežju. Ne preobremenjujte se.
- m) Pred odstranitvijo akumulatorja iz ležišča ter preden se premikajoči se deli naprave popolnoma zaustavijo, se slednjih ne dotikajte.

#### **4. Vzdrževanje in shranjevanje**

- a) Pred vsakim vzdrževanjem ali čiščenjem, napravo odklopite z vira napajanja (akumulator odstranite iz ležišča).
- b) Nikoli ne uporabljajte nadomestnih delov ali dodatkov, ki jih ni priporočil proizvajalec.
- c) Napravo redno vzdržujte in pregledujte. Pustite, da se kosilnica z nitjo popravlja izključno v pooblaščenih servisnih delavnicah.
- d) Kadar ni v uporabi, jo hranite izven dosega otrok.

nameščen v orodju, ga hranite proč od drugih kovinskih predmetov, kot so sponke za papir, kovanci, ključi, žebliji, vijaki ali drugi drobni kovinski predmeti, ki bi lahko omogočili stik med kontaktoma. Če pride do stika med kontaktoma akumulatorja, to lahko povzroči požar.

**c) Akumulatorja ne izpostavlajte vročini ali ognju. Poskrbite, da ne bo izpostavljen neposredni sončni svetlobi.**

**d) Akumulatorja ne izpostavlajte mehanskim udarcem.**

**e) Če opazite, da akumulator pušča, pazite, da tekočina ne bo prišla v stik z očmi. Če akumulatorska tekočina vseeno pride v stik z očmi, izperite prizadeto območje z obilo vode in poiščite zdravniško pomoč.**

**f) Predvsem pa takoj poiščite medicinsko pomoč, če ste celico ali del akumulatorja zaužili.**

**g) Akumulator shranjujte na čistem in suhem mestu.**

---

130

---

SL

#### **VARNOSTNA OPOZORILA ZA AKUMULATOR**

- a) Ne razstavljajte, odpirajte ali odstranjujte celice akumulatorja.**
- b) Pazite, da ne povzročite kratkega stika med kontaktoma akumulatorja. Akumulatorjev nikoli ne shranjujte v škatli ali predalu, kjer bi lahko prišlo do kratkega stika zaradi stika kontaktov s prevodnimi predmeti. Kadar akumulator ni**

- h) Če se akumulator zamaže, ga takoj očistite s čisto in suho krpo.**
- i) Akumulator morate pred uporabo napolniti. Pri polnjenju akumulatorja vedno upoštevajte predpisana navodila in postopke.**
- j) Če akumulatorja ne polnite, ga odstranite iz polnilca.**
- k) Po daljšem obdobju skladiščenja, boste za dosego maksimalne zmogljivosti akumulatorja verjetno morali slednjega nekajkrat napolniti in izprazniti.**
- l) Za polnjenje uporabljajte le polnilce, ki jih je predpisal Kress. Nikoli ne uporabljajte polnilcev, ki niso posebej namenjeni za polnjenje vašega akumulatorja.**
- m) Nikoli ne uporabljajte polnilcev, ki niso posebej zasnovani za polnjenje vašega akumulatorja.**
- n) Akumulatorje shranjujte izven dosega otrok.**
- o) Za podrobnosti, si oglejte gradivo, ki je bilo priloženo akumulatorju.**
- p) Če orodja ne uporabljate, iz njega odstranite akumulator.**
- q) Akumulatorje odlagajte skladno s predpisi.**
- r) V napravi ne uporabljajte celic različnih proizvajalcev, zmogljivosti, velikosti ali tipa.**
- s) Akumulator odstranite iz originalne embalaže šele, ko ga boste potrebovali.**
- t) Upoštevajte znaka plus (+) in minus (-) na akumulatorju ter poskrbite za njegovo pravilno uporabo.**



## SIMBOLI



Preberite priročnik z navodili



Prisotni naj bodo varno oddaljeni

	Uporabljajte zaščito za oči in ušesa
	Ne izpostavljajte dežju
	Odpadnih električnih naprav ne smete zavreči skupaj z ostalimi gospodinjstskimi odpadki. Dostavite jih na mesto za ločeno zbiranje odpadkov. Glede podrobnosti, se posvetujte z lokalno službo za ravnanje z odpadki.
 Li-Ion 	Litij-ionska baterija, ki je označena s simboli, povezanimi z "ločenim zbiranjem" vseh baterijskih vložkov in baterijskih vložkov. Nato se reciklira ali odstrani, da se zmanjša vpliv na okolje. Baterijski paketi so lahko škodljivi za okolje in zdravje ljudi, ker vsebujejo škodljive snovi.
	Prepovedano sežiganje.
	Če se z baterijo ne ravna pravilno, lahko pride v vodni krog in povzroči škodo ekosistemu. Izrabljenih baterij ne odvrzite kot nesortirane komunalne odpadke.
	Poskrbite, da boste pred menjavanjem dodatkov odstranili akumulator.
	Rezanje

10. **GLAVA ZA FINO NASTAVITEV (UDARNA GLAVA)**
11. **POKROVČEK MOTKA**
12. **MOTEK**
13. **OBROČEK**
14. **ZAPAH ZA SPROSTITEV POKROVČKA**
15. **NARAMNI PAS**

**Pri standardni dobavi niso vključeni vsi prikazani dodatki.**

## TEHNIČNI PODATKI

Vrsta: **KG160E.9 (1-oznaka naprave, predstavnik brezžičnih obrezovalnikov zelenic)**

	<b>KG160E.9</b>
Napetost	60 V  MAX
Št. vrt. brez obremenitve	6000/min
Premer rezanja	38 cm
Premer nitke	Priporočena 2.4mm obratna črta
Dolžina žice	Priporočljivo 4m (Dvojni izhod)
Teža orodja	3.0 kg

## PODATKI O HRUPU

Vrednotena raven zvočnega tlaka	$L_{pA} = 74 \text{ dB(A)}$
$K_{pA}$	0.8 dB(A)
Vrednotena raven zvočne moči	$L_{wA} = 94.8 \text{ dB(A)}$
$K_{wA}$	0.8 dB(A)

**Uporabljajte zaščito za ušesa.**



## SESTAVNI DELI

1. **GUMB ZA ZAKLEPANJE**
2. **PREKLOPITE SPROŽILEC**
3. **ECO GUMB**
4. **ZANKA**
5. **POMOŽNI ROČAJ**
6. **GUMB ZA ZAKLEPANJE**
7. **GREDI**
8. **VAROVALO**
9. **REZILO NITKE**

## PODATKI O VIBRACIJAH

Tipična vrednotena raven vibracij	$a_v = 5.326 \text{ m/s}^2$
Nezanesljivost meritve	$K = 1.5 \text{ m/s}^2$

Deklarirano vrednost emisije vibracij lahko uporabite za primerjavo med strojčki, hkrati pa s pomočjo nje predvidite pričakovano raven izpostavljenosti.

**⚠ OPOZORILO:** Dejanska vrednost emisije vibracij med uporabo strojčka, se lahko razlikuje od navedene, kajti nanjo vpliva tudi način uporabe strojčka, predvsem naslednje okoliščine:  
Način uporabe strojčka in materiali v katere vrtate ali vijačite.  
Ali je strojček v dobrem stanju in ustrezno vzdrževan.  
Uporaba ustreznega dodatka in njegova brezhibnost.



Čvrstost oprijema ročajev in morebitna uporaba dodatkov za zmanjševanje vibracij.

Uporaba orodja za predviden namen, skladen s temi navodili.

**Če strojčka ne uporabljate pravilno, lahko povzroči vibracijski sindrom zapestja in rok.**

**!** **OPOZORILO:** Če želimo resnično natančno oceniti raven izpostavljenosti v dejanskih okoliščinah, moramo upoštevati tudi vse faze delovnega procesa, tudi število vklopov in izklopov strojčka ter čas, ko deluje v prostem teku in neobremenjeno. To lahko znatno zmanjša raven izpostavljenosti tekom celotnega delovnega procesa.

Pomoč pri zmanjševanju tveganja pri izpostavljenosti vibracijam.

VEDNO uporabljajte le ostra dleta, svedre in rezila. Strojček vzdržujte skladno s temi navodili in poskrbite, da bo dobro namazan (kjer je potrebno).

Če boste strojček uporabljali redno, potem investirajte v dodatke za zmanjševanje vibracij.

Delo si organizirajte tako, da boste opravila z visoko ravnjo vibracij izvajali v več fazah, tekom nekaj dni.

## DODATKI

Varovalo	1
Motek z dvojno vrstico	1
Naramni pas	1

Priporočamo vam, da dodatke vedno kupujete v isti trgovini, kot ste kupili napravo. Za podrobnosti si ogledajte razlage na embalaži kompleta dodatkov. Pri odločanju o ustreznem dodatku, vam lahko pomaga tudi osebeje v trgovini.

## SESTAVLJANJE IN NAČIN UPORABE



**OPOMBA:** Preden začnete uporabljati strojček, si pozorno preberite navodila.

### SESTAVLJANJE:

**Sestavite pomožni ročaj (Glejte sliko. A1, A2, A3, A4)**

1. Na držaj pritrdite pomožni ročaj in spodnjo sponko.
2. Vijak vstavite skozi luknje.
3. Pomožni ročaj pritegnite z gumbom.



**OPOZORILO!** Nazadnje, prilagodite položaj sprednjega ročaja za prijem, tako, da boste imeli pri uporabi kosilnice z nitko roko iztegnjeno

### Sestavljanje Varovala (Glejte sliko. B)

Pritrdite varnostno zaščito na mestu z vijaki in šesterkotnim ključem.

### Sestavljanje ramenskega pasu (Glejte sliko. C)

1. Prilagodite dolžino naramnega traku.
2. Karabin traku pritrdite na zanko na držaju rezalnika.

### Odstranjevanje Ali Nameščanje Akumulatorja (Glejte sliko. D1, D2)

1. Akumulator potisnite v prostor za akumulator.
2. Stisnite gumb za sprostitev akumulatorja in sprostite akumulator iz ležišča.

**OPOMBA:** Po končanem polnjenju, akumulator vstavite v ležišče. Pri tem lahko uporabite že majhno silo.

### NAČIN UPORABE:

#### Vklop/izklop rezalnika (Glejte sliko. E)

Najprej pritisnite gumb za zaklepanje, nato pritisnite sprožilac stikala, da zaženete stroj.



**OPOZORILO!** Rezalna glava se tudi po sprostitvi stikala za vklop/izklop nekaj časa vrti; napravo zato odložite šele, ko se rezalna glava popolnoma zaustavi.

#### ECO Hitrost (Glejte sliko. F, G)

Če želite podaljšati čas delovanja, pritisnite gumb ECO in preklopite sprožilec, stroj pa bo deloval z nizko hitrostjo.

#### Sistem krmiljenja v obliki črte (Glejte sliko. H)

Trimer je opremljen s sistemom varovalnih vodov. Kadar se med delovanjem stroja dotaknete glave trimera, se prikaže nova vrstica.

#### Uporaba ogrodja nahrbtnika (Glejte sliko. I1, I2, I3)

1. Akumulator vstavite v nahrbtno ogrodje.
2. Akumulatorski adapter vstavite v rezalnik.
3. Nahrbtno ogrodje s povezovalnim kablom povežite s svojim rezalnikom.

Več podrobnosti najdete v navodilih za uporabo nahrbtnega ogrodja.

#### Nasveti za rezanje

1. Rezalnik premikajte od leve proti desni po območju, ki ga želite rezati; manj učinkovit je pri premikanju od desne proti levi.
2. Za prirezovanje uporabite konico rezalne vrvice; ne silite z glavo rezalnika v nepokošeno travo.
3. Žične in lesene ograje lahko povzročijo dodatno obrabo in lomljenje rezalne vrvice. Kamnite in opečne stene, robniki in les lahko hitro obrabijo rezalno vrstico.
4. Izogibajte se drevju in grmovju. Lubje dreves, lesene letve, lesene stene in stebričke ograje lahko z rezalno vrstico zlahka poškodujete.

#### PO OBRATOVANJU:

##### Sestavljanje in demontaža trimer glave (Glejte sliko. J)

1. V luknjo vstavite šestkotni ključ in zavrtite trimer glavo, dokler se ne zaskoči v zaklenjenem položaju.
2. Nato zavrtite v smeri urnega kazalca za odstranitev, in v nasprotni smeri urnega kazalca za sestavljanje.

##### Navijanje trimer linije (Glejte sliko. K1, K2)

1. Zamenjajte črto skozi ušesno ploščico in jo nahranite z druge strani.
2. Prepričajte se, da sta oba konca žice ravna na koncih obrezovalne glave (priporočljivo 2 m), nato pa odrežite žico.
3. Obrnite gumb v smeri urnega kazalca, da navijete nit na klekljanju, dokler ne ostane 19 cm levo in desno.

##### Zamenjava motka (Glejte sliko. L1, L2, L3, L4)

1. Snemite pokrov in odstranite stari motek.
2. Vstavite prazen motek in vzemite pokrovček, da vanj navijete novo vrstico.

## Transportiranje

1. Ko rezalnik ročno prenašate, držite sredino držaja, da zagotovite, da je naprava vzporedna s tlemi.
2. Ko rezalnik prevažate v vozilu, ga pritrдите in namestite, da preprečite obračanje ali škodo.

## Shranjevanje

1. Pred shranjevanjem odstranite akumulator iz rezalnika.
2. Rezalnik shranite na suhem in varnem mestu, ki je nedostopno otrokom in drugim nepooblaščenim osebam.

## Čiščenje

1. Ne uporabljajte agresivnih čistilnih sredstev ali topil. Napravo po uporabi očistite z vlažno krpo, namočeno v nevtralno čistilno sredstvo.
2. Vtikalna doza mora biti brez tujkov, očistite jo z mehko in suho krtačo ali krpo.
3. Ne pršite vode na motor in električne komponente.
4. Za čiščenje naprave ne uporabljajte visokotlačnega čistilnika.

## VZDRŽEVANJE



**Po končani uporabi vedno odstranite akumulator iz ležišča.**

**Pred uporabo vedno preverite rezalnik glede poškodb.**

Po vsaki uporabi odstranite akumulator iz ležišča in preverite napravo glede morebitnih poškodb. Vaša naprava ne zahteva dodatnega mazanja. Naprava tudi nima nobenih delov, ki bi jih morali servisirati. Za čiščenje strojčka nikoli ne uporabljajte vode ali kemičnih sredstev. Obrišite jo le s suho krpo. Napravo vedno shranjujte na suhem mestu. Poskrbite, da bodo prezračevalne odprtine čiste. Vsi elementi krmiljenja morajo biti čisti, brez prahu.

## VAROVANJE OKOLJA



Odpadnih električnih naprav ne smete zavreči skupaj z ostalimi gospodinjstevskimi odpadki.

Dostavite jih na mesto za ločeno zbiranje odpadkov. Glede podrobnosti, se posvetujte z lokalno službo za ravnanje z odpadki.

## ODPRAVLJANJE NAPAK

V naslednji tabeli so odpisane napake in dejanja s katerimi jih lahko odpravite.



**OPOZORILO:** Pred odpravljanjem napak vedno najprej odstranite akumulator iz ležišča.

Napake	Morebitni vzroki	Dejanje za odpravo
--------	------------------	--------------------

Rezalnik ne deluje.	Akumulator je izprazenjen.  Akumulator je prevroč/ premrzl. Motor je v okvari. Napeljava naprave je poškodovana.	Napolnite akumulator; preverite vsebino navodil za polnilnik Pustite, da se akumulator ohladi/ ogreje. Posvetujte se s servisierjem. Posvetujte se s servisierjem.
Rezalnik se med delovanjem sunkovito zaganja.	Motor je v okvari. Akumulator ni zadosti napolnjen. Stikalo za vklop/izklop je v okvari.	Posvetujte se s servisierjem. Napolnite akumulator. Posvetujte se s servisierjem.
Naprava oddaja prekomerne vibracije/ hrup.	Naprava je v okvari. Vreteno nitke ni pravilno navito.	Posvetujte se s servisierjem. Ponovno navijte nitko na ročeno. Glejte " Ročno navijanje nitke " .
Čas rezanja z napolnjenim akumulatorjem je prekratek.	Akumulatorja verjetno niste uporabljali dlje časa, oziroma ste ga polnili premalo časa. Trava je previsoka. Akumulator je v okvari.	Do konca napolnite akumulator; preverite vsebino navodil za polnilnik  Režite v več nivojih. Zamenjajte akumulator.
Naprava ne reže.	Nitka je pretrgana. Akumulator ni zadosti napolnjen.  Motor je v okvari (vrti se počasi). Trava se navija na rezalno glavo.	Zamenjajte nitko. Napolnite akumulator; preverite vsebino navodil za polnilnik Posvetujte se s servisierjem. Odstranite travo.
Zaporedno utripanje indikatorja za polnjenje akumulatorja. Polnjenje ni možno.	Akumulator ni (pravilno) vstavljen. Akumulator zaradi nečistoče nima ustreznega stika.  Akumulator je v okvari.	Akumulator pravilno vstavite v ležišče. Očistite nečistoče ali (npr. z nekajkratno vstavitvijo ali odstranitvijo akumulatorja) zamenjajte akumulator. Zamenjajte akumulator.
Indikator polnjenja akumulatorja se ne vklopi.	Če polnilec ni (pravilno) priklopljen, ga priklopite. Okvara na vtičnici, napajalnem kablu ali polnilcu akumulatorja.	Napajalni kabel vstavite (do konca) v vtičnico. Preverite napetost napajanja; polnilec naj pregleda pooblaščen servisier.

Naprava ne reže.	Nitka se je zapletla na tuljavi.	Celotno nitko ročno navijte, odprite pokrov tuljave, odstranite nitko iz tuljave in jo ponovno navijte.
------------------	----------------------------------	---

## IZJAVA O SKLADNOSTI

MI,  
Positec Germany GmbH  
Grüner Weg 10, 50825 Cologne, Germany

V imenu družbe Positec izjavljamo, da je izdelek  
Opis **Brezžični obrezovalnik zelenic**  
Vrsta **KG160E.9 (1-oznaka naprave, predstavnik  
brezžičnih obrezovalnikov zelenic)**  
Funkcija **rezanje trave in podobne mehke  
vegetacije ter obrezovanje robov**

skladen z naslednjimi direktivami,  
**2006/42/EC**  
**2014/30/EU**  
**2011/65/EU&(EU)2015/863**  
**2000/14/EC spremenjena z 2005/88/EC**

2000/14/EC spremenjena z 2005/88/EC:  
- Postopek za ugotavljanje skladnosti, glede na **Dodatek VI**  
- Izmerjena raven zvočne moči **94.8 dB (A)**  
- Deklarirana raven zvočne moči **96 dB (A)**

Pristojni priglasitveni organ  
Ime: **ISET S.r.l. Unipersonale (pristojni  
priglasitveni organ 0865)**  
Naslov: **Via Donatori del Sangue, 9 46024 -  
Moglia (MN), Italy**

in izpolnjuje naslednje standarde,  
**EN 60335-1**  
**EN 50636-2-91**  
**EN 62233**  
**EN ISO 3744**  
**EN 55014-1**  
**EN 55014-2**

Oseba, ki je pooblaščenca za skladnost tehnične  
dokumentacije,  
**Ime: Marcel Filz**  
**Naslov: Positec Germany GmbH, Grüner**  
**Weg 10, 50825 Cologne, Germany**



2020/08/15  
Allen Ding  
Namestnik glavnega inženirja za testiranje in  
certificiranje  
Positec Technology (China) Co., Ltd  
18, Dongwang Road, Suzhou Industrial  
Park, Jiangsu 215123, P. R. China



Copyright © 2021, Positec. All Rights Reserved.  
AR01551802